



Skien Næringsforening

Deres ref.

Vår ref.
15/18072-54

Dato
15.05.2018

Klimahandlingsprogram Skien kommune 2018-2021 - høring.

Hovedutvalg for klima, miljø, næring og friluftsliv (HOKMNF) i Skien kommune vedtok i møte den 09.05.18, sak 18/18, å sende utkast til **Klimahandlingsprogram for Skien kommune 2018-2021** på høring og offentlig ettersyn.

Dokumentet er å anse som Skien kommunes tiltaksdel til *Kommunedelplan for klima og energi Skien og Porsgrunn 2018-2025*, (vedtatt i Skien bystyre den 12.04.18).

Eventuelle merknader til dokumentet sendes til: postmottak@skien.kommune.no

Frist for å komme med innspill til klimahandlingsprogrammet er satt til **15. juni 2018**.

Ved spørsmål kan det tas kontakt med:

Miljøvernssjef Eigil Movik, eigil.movik@skien.kommune.no, mob. 99 69 10 83 eller miljøvernrådgiver Ingrid Ohna, ingrid.ohna@skien.kommune.no mob. 97 12 42 54.

Med hilsen

Eigil Movik
miljøvernssjef
99 69 10 83

Brevet er godkjent elektronisk.

Vedlegg 1. Utkast til Klimahandlingsprogram Skien kommune 2018-2021
Vedlegg 2. Kommunedelplan for klima og energi, Skien og Porsgrunn 2018-2025
Vedlegg 3. Kunnskapsgrunnlag klimaarbeid i Porsgrunn og Skien kommuner.

Rådmann

Tlf: 35 58 10 00

postmottak@skien.kommune.no

Post: Pb. 158, 3701 Skien

Besøk Rådhuset, Rådhusplassen 2

Bank: 2680.07.01049

Org. Nr.: 938 759 839

www.skien.kommune.no



Mottakere: Jernbaneverket, region sør
Telemark natur og ungdom
NHO Vestfold og Telemark
Nettbuss Sør Telemark
Mattilsynet i Telemark
Naturvernforbundet Telemark
Skagerak naturgass
Skien Næringsforening
Vekst i Grenland, VIG
GKI-Grenlandskommunenes innkjøpsenhet
Grenlandssamarbeidet, Postboks 158, 3701 SKIEN
Skagerak Energi AS, Postboks 80, 3901 PORSGRUNN
Statens vegvesen region sør, Postboks 723 Stoa, 4808 ARENDAL
Fylkesmannen i Telemark, Postboks 2603, 3702 SKIEN
Porsgrunn kommune, Postboks 128, 3901 PORSGRUNN
Telemark fylkeskommune, Postboks 2844 Kjørbekk, 3702 SKIEN
Bamble kommune, Postboks 80, 3970 LANGESUND
Direktoratet for samfunnsikkerhet og beredskap, postboks 2014, 3101 TØNSBERG
Eldrerådet 2011 - 2015
Skien Boligbyggelag, Postboks 156, 3701 SKIEN
Siljan kommune, Postboks 16, 3748 SILJAN
Norges vassdrags- og energidirektorat (NVE), Postboks 5091 Majorstuen, 0301
Drangedal kommune, Gudbrandsvei 7, 3750 DRANGEDAL
Skien Taxi
LO i Grenland, Postboks 2514, 3702 SKIEN
Grenland Havn IKS, Strømtangvegen 39, 3950 BREVIK
Høgskolen i sørøst-Norge (HSN), Postboks 235, 3603 KONGSBERG
Renovasjon i Grenland IKS, Postboks 3046. Handelstorget, 3707 SKIEN
VisitGrenland AS, Uniongata 18, 3732 SKIEN
Nome kommune, Ringsevja 30, 3830 ULEFOSS
Sauherad kommune, Kommunehuset
Idunsvoll 3, 3812 AKKERHAUGEN
Miljørettet helsevern, Postboks 128, 3901 PORSGRUNN
Bane NOR SF, Postboks 4350, 2308 HAMAR
Norges Statsbaner AS, Postboks 1800 Sentrum, 0048 OSLO
Kongsberg kommune, Postboks 115, 3602 KONGSBERG
Forum for natur og friluftsliv Telemark, Postboks 3089, 3707 SKIEN
Statkraft, Postboks 200 Lilleaker, 0216 OSLO
Telemark bilruter AS, Postboks 34, 3835 SELJORD



Klimahandlingsprogram

Skien kommune 2018-2021

- Vedlegg til Kommunedelplan for klima og energi
Skien og Porsgrunn 2018-2025



Handlingsprogrammets hensikt

I henhold til statlig planretningslinje for klima- og energiplanlegging i kommunene skal planer som behandler klima- og energispørsmål inneholde et handlingsprogram med tydelig ansvarsfordeling og tidsfrister for oppfølging av klima- og energiplanen. Dette handlingsprogrammet operasjonaliserer målene og strategiene i Kommunedelplan for klima og energi, Skien og Porsgrunn 2018-2025.

Handlingsprogrammet skal gi grunnlag for kommunens prioritering av ressurser, planleggings- og samarbeidsoppgaver og konkretisere tiltakene i planen innenfor kommunens økonomiske rammer. Handlingsprogrammet gjør rede for både tiltak som Porsgrunn kommune skal gjennomføre, og hva vi ønsker å stimulere andre aktører til å gjøre.

Visjon, hovedmål og strategier fra Kommunedelplan for klima og energi

I Kommunedelplan for klima og energi er det angitt følgende visjon og overordnede mål og strategier, (delmål -og strategier er angitt for hvert tema under tiltak):

Visjon:

Porsgrunn og Skien kommuner – robuste til å møte klimaendringer og klimanøytrale innen 2050

Overordnede mål	Overordnede strategier
<p>Porsgrunn og Skien skal redusere de totale klimagassutslippenesomskjerinnenkommunegrensene (ekskludert industri og skipstrafikk) med²:</p> <ul style="list-style-type: none">• 20 % (46 000 tonn CO₂e) innen 2020, sett i forhold til 2015.• 35 % (80 000 tonn CO₂e) innen 2025, sett i forhold til 2015. <p>Klimafotavtrykket til Porsgrunn og Skien sin egen virksomhet skal reduseres med:</p> <ul style="list-style-type: none">• 15 % (12 000 tonn CO₂e) innen 2020, sett i forhold til 2015.• 30 % (24 000 tonn CO₂e) innen 2025, sett i forhold til 2015. <p>I 2030 er Porsgrunn og Skien robuste til å møte fremtidige klimaendringer. Porsgrunn og Skien skal ha gode bymiljø som gjør det attraktivt å bo, jobbe og handle i bysentrene.</p>	<ol style="list-style-type: none">1. Klimahensyn skal være førende for langsiktig byutvikling i Porsgrunn og Skien. Planlegging og myndighetsutøvelse skal bygge på føringer om reduserte klimagassutslipp og tilpasninger til endret klima2. Kommunene skal ha fokus på lavt klimafotavtrykk ved innkjøp, tjenestereiser og i egne utbyggingsprosjekter3. Kommunene skal være pådrivere for klimavennlige vaner hos innbyggerne4. Kommunene skal være pådrivere for utvikling av klimavennlig teknologi og næringsvirksomhet, og legge til rette for det grønne skiftet gjennom samarbeid med virksomheter og kunnskapsmiljø5. Kommunene skal legge til rette for kompetanseheving og samarbeid om klimatiltak og klimatilpasning både internt i organisasjonene og befolkningen for øvrig6. De positive tiltakene som gjennomføres i kommunen skal kommuniseres ut til kommunens innbyggere

Figur 1. Visjon, overordnede mål og strategier

Handlingsprogrammets struktur og oppbygning

Tiltakene er utarbeidet av temavise grupper bestående av fagpersoner innenfor de respektive fagområdene i kommunen. I utgangspunktet var det samme tiltak for både Porsgrunn og Skien. De to byene har imidlertid litt forskjellige prioriteringer for de ulike tiltakene, og framdriften i tiltakene er estimert forskjellig. For at handlingsprogrammet skal utgjøre et best mulig arbeidsdokument for kommunen, bestemte arbeidsgruppene at det skulle utarbeides egne separate klimahandlingsprogram for hver av kommunene.

Tiltakene er listet opp tematisk og følger kapittelinnvidlingen som er angitt i kommunedelplanens kapittel 5, som har følgende inndeling: 5.1 Bedre bymiljø, 5.2 Arealbruk og transport, 5.3 Klimatilpasning og blågrønn by, 5.4 Energibruk og klimagassutslipp fra bygg og anlegg, 5.5 Innkjøp, forbruk og avfall, 5.6 Klimavennlig landbruk og 5.7 Næringsliv og teknologi.

Under hvert kapittel er det angitt hovedtiltak med undertiltak med fortløpende nummerering. I tillegg er det angitt når tiltaket er forventet startet og avsluttet, samt kostnadsestimater og finansieringskilde for tiltaket. I tillegg er også gjennomføring og oppfølging av tiltaket plassert på den ansvarlige virksomhet i kommunen.

Det er ikke utarbeidet nye tiltak for bedre bymiljø, da dette arbeidet skal følges opp bl.a. gjennom boligstrategien og kommuneplanens areal- og samfunnsdel.

I klimahandlingsprogrammet er det listet opp enkelte forslag til tiltak som også kan være initiert og beskrevet i andre planer og prosjekter. Dette er gjort for at leseren skal få en best mulig oversikt over helheten innenfor de temaene som belyses. Tiltak som er initiert via de store samferdselsprosjektene som Bypakka og Byutredningen er imidlertid som en hovedregel ikke listet opp.

Rapportering og rulling

Handlingsprogrammet skal i utgangspunktet rulleres hvert 4. år. Handlingsprogrammet skal imidlertid rulleres hyppigere ved endringer i tilgjengelige virkemidler, endringer i nasjonale/internasjonale føringer, eller ved tilgang til ny teknologi som kan påvirke vedtatte tiltak eller utslipp i betydelig grad. Rapportering til Bystyret vil skje som en del av årsrapporteringen.



Figur 2: Klima- og energiplanarbeidet i det kommunale årshjulet

2. Arealbruk og transport

Tiltak 2.1 Mindre miljøbelastende kommunal bilpark

Forventet klimagassreduksjon 0-1000 CO₂e

Undertiltak	Ansvar	Estimert kostnad	Finansering	2018	2019	2020	2021
2.1.1 Sørge for at kommunens bilpark består av elbiler og biler som går på miljøvennlig drivstoff (biogass, hydrogen eller biodiesel).	Rådmannen v/ miljøvernsjef	Må vurderes nærmere	Innenfor budsjettammen	—————▶			

Tiltak 2.2 Stimulere til bruk av miljøvennlig drivstoff for kommunens innbyggere

Forventet klimagassreduksjon 50 000 - 10 000 CO₂e

Undertiltak	Ansvar	Estimert kostnad	Finansering	2018	2019	2020	2021
2.2.1 a. Etablering av fyllestasjon for biogass.	Rådmannen v/ miljøvernsjef	6 117 000	Tilskud Mijødir.: 2 600 000 Lån: 3 157 000	▬▬			
2.2.1 b. Etablering, vedlikehold og drift av el-billadestasjoner.	Byutvikling v/ miljøvernrådgiver i første fase	Må utredes nærmere	Innenfor budsjettammen	—————▶			
2.2.1 c. Ved rullering av arealdelen må det legges tilrette for infrastruktur for lade- og fyllestasjoner for fornybare drivstoff bl.a. gjennom å sette av tilstrekkelig areal på rett sted	Byutvikling	Saksbehandlertid	Lønnskostnader			————▶	
2.2.2 Etablering av hurtigladestasjon for el-biler langs fylkesvei 32 gjennom sentrum i Skien.	Byutvikling	Saksbehandlertid. Etableres, driftes og finansieres av Grønn kontakt	Grønn kontakt og lønnskostnader	▬▬			

Tiltak 2.3 Stimulere til mer bruk av sykkel, gange og kollektivtrafikk

Forventet klimagassreduksjon 10 000 - 50 000 CO₂e

Undertiltak	Ansvar	Estimert kostnad	Finansering	2018	2019	2020	2021
2.3.2 a. Etablere sykkelparkering ved kollektivknutepunkter og bygg/områder med stor publikumstilstrømning.	Byutvikling	Saksbehandlertid	Lønnskostnader	————▶			
2.3.2. b. Utrede mulighet for sykkelhotell i Bygarasjen.	Byutvikling v/miljøvernrådgiver	Saksbehandlertid + evt konsuletkostnader	Tildeling miljødirektoratet og egne midler	▬▬			
2.3.4 Utrede felles bysykkel-ordning i Grenland.	Byutvikling	Saksbehandlertid + evt konsulentkostnader	Lønnskostnader	▬▬▬▬			
2.3.8. Utarbeide felles parkeringsnorm for Grenlandskommunene.	Byutvikling	Saksbehandlertid	Lønnskostnader		————▶		

Tiltak 2.4 Mer miljøvennlig båttransport

Forventet klimagassreduksjon 5000 - 10 000 CO₂e

Undertiltak	Ansvar	Estimert kostnad	Finansering	2018	2019	2020	2021
2.4.1 Etablere tilgang til landstrøm for skipstrafikk.	Grenland Havn	6 mill	1,235 mill fra Enova, resten fra GH	▬▬			

Forklaring til tiltakstabellene

→ Løpende tiltak. Dersom tiltaket avsluttet etter 2021 angis årstall i merknadsfeltet

┌─┐ Tiltaket har markert start og slutt

Merknader
NB! Merk mål om minimum 80% av kommunens bilpark skal kjøre fossilfritt innen 2025

Merknader
Prosjektering og bygging av biogassfylllestasjon i 2018, deretter vurdering av behov for nye etableringer.
Samarbeidsprosjekt med Porsgrunn for planlegging og offentlig anskaffelser av el-ladestasjoner i 2018. Bygging og drift inngår i arbeidet.
Løpende inntil det er god nok dekningsgrad.
Til orientering. Ble ferdigstilt i mai 2018.

Merknader
Ivaretas blant annet gjennom Bypakka
Mulig behov for bruk av egne midler til kjøp av konsulent tjenester.
Ivaretas gjennom revidert arealdel sammen med Porsgrunn kommune.

Merknader
Etableringen gjelder Brevik. Starter vår 2018, ferdig oktober 2018. Foreløpig er det ikke aktuelt med utbygging på Vold. Dette skyldes for få skipsannløp per dags dato til å kunne søke støtte fra Enova.

Mål

- Veksten i persontransport skal tas med kollektiv, gange og sykkel
- Minimum 80 % av utbyggingen av boliger skal skje innenfor bybåndet
- Minimum 80 % av kommunenes bilpark skal kjøre fossilfritt innen 2025

Indikatorer

- Telling av personbiler, passasjertall for buss og antall syklist
- Andelen nye boliger pr år innenfor bybåndet målt med GIS-verktøy (GAB-registeret)
- Andel fossilfrie kommunale kjøretøy

Strategier

- Gjennomføre Bypakke Grenland fase 1
- Høy arealutnyttelse innenfor bybåndet med særlig fokus på utvikling av bysentrene
- Bidra inn i arbeidet med Byutredning, som grunnlag for forhandling med Byveksttale
- Ha nødvendig infrastruktur som muliggjør overgangen til miljøvennlige kommunale kjøretøy, som for eksempel ladestasjoner for el-bil og fylllestasjoner for biogass.

3. Klimatilpasning og blågrønn by

Tiltak 3.1 Sørge for oppdatert kunnskap om klimaendringer og nødvendige tilpasninger til disse

Undertiltak	Ansvar	Estimert kostnad	Finansering	2018	2019	2020	2021
3.1.1 Videreføring av deltakelse i nasjonalt nettverk for klimatilpasning. Kommunen skal gjennom dette holde seg oppdatert på ny kompetanse innen temaet via nettverksmøter, seminarer, befaringer o.l.	Kommunalteknikk	Saksbehandlertid	Lønnskostnader	→			
3.1.2 Videreutvikling av GIS-verktøy for visualisering og kommunikasjon av forventede utfordringer og mulige konsekvenser av klimaendringene for bl.a. langsiktig arealbruk.	Geodata Sigurd Laland	Saksbehandlertid	Lønnskostnader	→			
3.1.3 Revidere dagens flomsonekart i Skiensvassdraget. Forlenge kartet slik at det går rundt hele Nordsjø.	Geodata, Sigurd Laland legger inn på vårt kart. Tar kontakt med NVE	Saksbehandlertid	Lønnskostnader	→			
3.1.5 a) Kommunen skal legge klimatilpasning til grunn for alle kommunale arealplaner og byggesaker. Kommunen skal oppfordre utbyggere til å bruke beregningsverktøyet blågrønn faktor (BGF) i større utbyggingsprosjekter, og skal vurdere å bruke BGF i større kommunale prosjekter.	Plan- og byggesak og kommunalteknikk	Saksbehandlertid	Lønnskostnader	→			
3.1.5 b) Gjennomføre internseminar med sikte på bedre koordinering av flom- og overvannshåndtering i plan- og byggesaker.	Plan- og byggesak og kommunalteknikk	Saksbehandlertid	Lønnskostnader		┌───┐		
3.1.6 Kommunen skal kontinuerlig sørge for å ha oppdaterte ROS-analyser, flomsonekart, beredskapsplaner for naturkatastrofer og påfølgende skader som kan inntreffe. Disse planene skal danne grunnlag for kommuneplanens arealdel, reguleringsplaner og til kommunens byggesaksbehandling.	Beredskaps-koordinator sammen med kommunalteknisk sjef	Saksbehandlertid	Lønnskostnader	→			

Tiltak 3.2 Erosjons- og skredsikring mot vassdrag

Undertiltak	Ansvar	Estimert kostnad	Finansering	2018	2019	2020	2021
3.2.1 Fullføre gjenstående sikringsarbeid langs Skiensvassdraget (langs hoved- og sidevassdragene). Ved nye byggeprosjekter nær vassdragene i Skien må det vurderes om det skal pålegges sikringsarbeid som også vil bidra til å øke sikkerheten for eksisterende bebyggelse. Følgende må sikres i Skien: Bøle del 2, Lensmannsdalen og Skottfoss/Borgestadjordet	Kommunalteknikk, (kontaktperson, Arild Helgesen)	Hvert tiltak må vurderes detaljert før oppstart	Tilskudd fra NVE og kommunale midler (egne bevilgninger).	→			
3.2.3 Avklare behov for sikringstiltak langs Lilleelva/Leirkup. Vurdere om, og evt. hvor det er behov for sikringstiltak. Private små tiltak som utfordrer stabiliteten bør unngås.	Kommunalteknikk, (kontaktperson, Arild Helgesen).	Saksbehandlertid	Lønnskostnader	→			

Tiltak 3.3 Urban flom/ overvannshåndtering

Undertiltak	Ansvar	Estimert kostnad	Finansering	2018	2019	2020	2021
3.3.1. Byggesak, plan, veg og avløp koordinerer sitt samarbeid gjennom avholdelse av et seminar om temaet urban flom- og overvannshåndtering.	Plan- og byggesak og kommunalteknikk	Saksbehandlertid+ kostnader til seminaret.	Lønnskostnader og driftsbudsjett.		┌───┐		

Merknader
For Nordsjø brukes Ulefoss flomsonekart. Revidere flomsonekart fra Porsgrunn til Skien brygge.
Byggesak må ikke gi igangsettelse før VA har gitt en forhåndsuttalelse.
Kan evt. gjøres i form av dagsseminar. Det evalueres om tiltaket skal gjentas.
Beredskapskoordinator har ansvar for at ROS- analyser, flomsonekart, beredskapsplaner er oppdaterte. Informasjon og input til dette gis av kommunalteknikk.

Merknader
Generelt må kommunen ta høyde for oppjustering av standarder, krav og nye normer fra myndighetene, samt ha særlig fokus på antatt økte aktiviteter i budsjettensammenheng. Gjennomføring er avhengig av NVE. NVE vil ikke binde seg til tidspunkt for oppstart av enkeltprosjekter. Kvikkleirelundersøkelser i Leirkup, grenseområdet mellom Skien og Porsgrunn utføres i 2018.

Merknader

Mål

- Innen 2030 har Porsgrunn og Skien gjennomført sikringstiltak i alle områder som er utsatt for flomrisiko og skredfare, og som det vurderes som aktuelt å gjennomføre sikringstiltak i.
- Innen 2047 er alle husstander som i dag er tilknyttet fellessystem (spillvann og overvann i samme ledning) ført over på separatsystem (skille spillvann fra overvann i to ledninger)
- Porsgrunn og Skien skal ha klimasårbarhetsanalyser som revideres minst hvert 4. år
- Gjennomføre åpning av bekker og bruke overvann som landskapselement i grønnstrukturen

Indikatorer

- Andel dyrka mark etter erosjonsrisikoklasser
- Andel skredutsatte områder som er sikra
- Antall meter rørledning og antall husstander som er separert fra fellessystemet for spillvann og overvann
- Antall meter bekker i rør som er åpnet

Strategier

- Porsgrunn og Skien skal aktivt tilegne seg kunnskap for å tilpasse seg et endret klima
- Resultatene fra klimasårbarhetsanalysene skal innarbeides i kommuneplanenes arealdel og hovedplan for vann og avløp
- Kommunene skal legge klimatilpasning til grunn for alle kommunale arealplaner og i byggesaksbehandlingen
- Kommunene skal være aktive myndighetsutøvere ved kommunale saneringsoppgaver for å sikre at spillvann og overvann blir separert ved tilkobling til kommunale separatsystemer

3.3.2 Fullføre arbeidet med å registrere og planlegge flomveger i tettbygde områder. De viktigste flomveiene registreres i arealdelen og reguleringsplaner som «hensynssoner».	Kommunalteknikk	Saksbehandlertid	Lønnskostnader					→
3.3.3 Videre kartlegging av risikoområder for urban flom for å øke presisjonsnivået på dagens kartlegginger.	Kommunalteknikk	Saksbehandlertid	Lønnskostnader					→
3.3.4 Kartlegge mindre vassdrag og bekker utfra ny kunnskap om forventede endringer i nedbørforholdene.	Kommunalteknikk	Saksbehandlertid	Lønnskostnader					→
3.3.5 Videreføre registrering av flaskehals langs eksisterende bekker og flomveier.	Kommunalteknikk	Saksbehandlertid	Lønnskostnader					→
3.3.6 Fortsatt vurdere gjenfylte bekkeløp og behov for gjenåpning. Plan for bekkeåpning må knyttes opp til reguleringsplaner.	Kommunalteknikk	Saksbehandlertid	Lønnskostnader					→
3.3.7 Kartlegge behov for reservasjonsområder langs bekker og elver for fordrøyning og demping av flomvann. I regulerings- og arealplaner må det defineres grenser for reservasjonsområdene etter Plan- og bygningsloven (PBL). Områdene angis der som hensynssoner. Identifisering av områdene vil inngå i kartlegging av grønstruktur/ kartlegging og verdisetting av bynære friluftsområder.	Plan	Saksbehandlertid	Lønnskostnader					→
3.3.8 Fornye/oppgradere og tilpasse kommunalt avløps- og overvannnett til dagens/ framtidige nedbørsmengder. Kommunen skal vurdere krav om risiko- og sårbarhetsanalyser (ROS) i forbindelse med planarbeid der sanering eller utbygging av overvannsnettet er et tema, ref. Plan og bygningslov (PBL).	Plan og kommunalteknikk	Må vurderes nærmere	Kommunale midler til investeringer VA.					→
3.3.9 Videreføring av prosjektet "Overvannshåndtering og urbane flommer": Nærmere vurdering av flate områder for å få et mer presist bilde av hvordan vannet vil renne.	Geodata	Saksbehandlertid	Lønnskostnader					→
3.3.10 Tilsyn mht. oppfølging av krav om håndtering av overvann.	Byggesak	Saksbehandlertid	Lønnskostnader					→
3.3.11 Etablering av nye overvannsbestemmelser for å lede takvann ut i terrenget fra eksisterende og nye bygg. Det er viktig å ha fokus på etablering av permeable flater for å fordrøye overflatevann.	Kommunalteknikk	Saksbehandlertid	Lønnskostnader					→
3.3.12 Kommunen bør i spesielle tilfeller tilegne seg eierskap over grunnen der det renner bekker med overvann fra en større mengde boliger. Dette gjøres for å enkelt kunne gjennomføre nødvendige forebyggende tiltak ved behov.	Plan og kommunalteknikk	Må avklares i hvert enkelt tilfelle	Innenfor budjetrammen					→
3.3.13 Utarbeide standardtekst for vedtak vedrørende håndtering av overflatevann i byggesaker.	Byggesak	Saksbehandlertid	Lønnskostnader					→
3.3.14 Føre tilsyn med private separatsystemer og pålegge separering der dette ikke er gjennomført.	Kommunalteknikk	Saksbehandlertid	Lønnskostnader					→

Tiltak 3.4 Kartlegging av skadelige arter

Undertiltak	Ansvar	Estimert kostnad	Finansering	2018	2019	2020	2021
Videreføre kartlegging av utbredelse av fremmede, skadelige arter og vurdere bekjempelsestiltak, jfr svartelista.	Byutvikling i samarbeid med landbruk og park.	Saksbehandlertid	Lønnskostnader				→

Samarbeid geodata, kommunalteknikk og byutvikling.
Samarbeid geodata og kommunalteknikk.
I samarbeid med plan.
Økte overvannsmengder bør avledes på overflaten og ikke i rør! Avløp må prioritere separering for å redusere tilførselen av overvann til rense-anleggene. Gjøres i nært samarbeid med plan.
I samarbeid med VA?
Hus må bygges med utvendig taknedløp og takvann avledes på bakken. Det er viktig at ikke dette overvannet skaper bry for nedenforliggende bebyggelse!
Må gjøres i nært samarbeid med kommunalteknikk.
Tiltaket er hjemlet i forskrift. Dette er et høyt prioritert tiltak for å redusere tilførsel av overvann til renseanleggene.

Merknader



4. Energibruk og klimagassutslipp fra bygg og anlegg

Tiltak 4.1 Energiledelse og ENØK i kommunale bygg

Forventet klimagassreduksjon 0 - 1000 CO₂e

Undertiltak	Ansvar	Estimert kostnad	Finansering	2018	2019	2020	2021
4.1.1 Innføre SD-anlegg for kommunale formålsbygg som enda ikke har dette. I dag er det SD-anlegg i ca. 55 % av formålsbyggene i Skien og ca. 30 % i Porsgrunn. Målet er at alle kommunale formålsbygg skal ha SD-anlegg og koples til EOS-systemet.	Eiendom	2-3 anlegg pr. år 4-5 mill totalt	Investeringsmidler enkeltvedtak	→			
4.1.2 Aktiv bruk av benchmarking; metode for å måle energiytelse i bedriften over tid, eller opp mot andre bedrifter (målt i kWh/m ²).	Eiendom	Saksbehandlertid	Driftsmidler	→			

Tiltak 4.2 Innarbeidelse av energiomlegging og energiforsyning i kommunal planlegging og byggesaksbehandling

Forventet klimagassreduksjon 0 - 1000 CO₂e

Undertiltak	Ansvar	Estimert kostnad	Finansering	2018	2019	2020	2021
4.2.1 Innarbeide tiltak som omhandler energiomlegging i kommunale styringsdokumenter. Oppdaterte tiltak skal implementeres ved alle revisjoner av kommuneplanene, og følges opp gjennom kommunenes årlige handlingsprogrammer.	Eiendom	Saksbehandlertid	Driftsmidler	→			
4.2.2 Gjennomføre kompetanseheving av plan- og utviklingsansvarlige.	Plan og byggesak og byutvikling	Saksbehandlertid	Driftsmidler		→		

Tiltak 4.3 Legge tilrette for lokale systemer for klimavennlig energiproduksjon og energifleksible nabolag

Forventet klimagassreduksjon 10 000 - 50 000 CO₂e

Undertiltak	Ansvar	Estimert kostnad	Finansering	2018	2019	2020	2021
4.3.1 Utrede og gjennomføre mulige prosjekter for nærvarme basert på bioenergi.	Eiendom	Vurderes i hvert enkelt tilfelle	Investeringsmidler	→			
4.3.2 Utrede muligheter for varmeutveksling mellom bygg i områder med bygninger som produserer overskuddsvarme.	Eiendom	Vurderes i hvert enkelt tilfelle	Investeringsmidler	→			
4.3.3 Vurdere samarbeid med byggenæringen og FoU-institusjoner for å legge til rette for utvikling av energifleksible nabolag/nullutslippsområder (ZEN). Omlegging kan innebære installasjon av solcelleanlegg på eksisterende bygg, oppretting av lokale varmesentraler, bygging av plussenergibygg, og eventuelt løsninger for distribusjon av energi mellom byggene innenfor et nabolag.	Byutvikling og plan	Saksbehandlertid	Driftsmidler		→		

Merknader
Energi-oppfølgingssystem (EOS) benyttes allerede til å kontrollere energibruken i alle kommunale formålsbygg. Arbeidet med energiledelse skal videreføres og fortsatt være i fokus.

Merknader
Inngår i standard for prosjektering.
Kurs med innleide foredragsholdere?

Merknader
Vurderes i hvert enkelt prosjekt.
Vurderes i hvert enkelt prosjekt.
Viktig med bestemmelser i kommuneplanens arealdel som ivaretar dette, samt gi anbefalinger i oppstartsfasen reguleringsplaner. Vurdere mulig seminar i samarbeid mellom kommunene og fylkeskommunen.

Mål

- I 2020 er direkte klimagassutslipp fra bygg og anlegg (fyringsolje- og gass, transport, anleggsmaskiner, avfall o.l.) i Porsgrunn og Skien (geografisk) 50 % lavere enn i 2015
- I 2030 er energibruk i kommunale bygg redusert med 20 % sammenliknet med 2016
- Klimafotavtrykket til større investeringsprosjekter i kommunene skal innen 2025 reduseres med 40 % i forhold til sammenliknbare referansebygg
- Ved nybygg skal bruk av trematerialer vurderes for å redusere klimafotavtrykket

Indikatorer

- Antall bygg med klimagassregnskapsom dokumenterer lavere klimafotavtrykk for materialer og energi enn et standard referansebygg
- Antall bygg der det er valgt trematerialer fremfor stål og betong
- Energibruk per bygningsmasse/type
- Andel fossil oppvarming
- Andel oppvarming med bioenergi
- Andel oppvarming med fjernvarme
- Andel anlegg som utnytter solenergi

Strategier

- Alle kommunale formålsbygg med vannbåren varme skal utnytte ny teknologi som f.eks. varmepumpe med jordvarme og muligheter for frikjøling (bruk av energibrønner til kjøling)
- Ved nybygging og rehabilitering av kommunale bygg skal det tidlig settes mål for spesifikt nettoenergiforbruk, levert energi og klimagassutslipp for hvert prosjekt. Dette må videre følges opp gjennom hele planleggings- og byggeprosessen slik at det som bygges oppfyller målsatte krav. Kravene skal i snitt være bedre enn de til enhver tid gjeldene myndighetskrav. På sikt skal kommunene arbeide for en klimanøytral eiendomsportefølje

Tiltak 4.4 Holdningsskapende arbeid med brukere av kommunale bygg for å motivere til å spare energi

Forventet klimagassreduksjon 0 - 1000 CO2e

Undertiltak	Ansvar	Estimert kostnad	Finansering	2018	2019	2020	2021
4.4.1 Utarbeide og gjennomføre informasjonskampanjer	Rådmannen v/miljøvernssjef	50 000	driftsmidler		→		
4.4.2 Samarbeide mellom eiendomsenhetene og skolene om prosjekter som setter fokus på energisparetiltak	Rådmannen v/miljøvernssjef	Saksbehandlertid	driftsmidler		→		

Tiltak 4.5 Energiomlegging i eksisterende kommunale bygg

Forventet klimagassreduksjon 1000 - 5000 CO2e

Undertiltak	Ansvar	Estimert kostnad	Finansering	2018	2019	2020	2021
4.5.1 Kartlegging av bygg med potensiale for energiomlegging og energisparetiltak.	Eiendom	Oversikt skaffes gjennom EPC prosjektet	EPC	→			
4.5.2 Utarbeide handlingsprogram for kartlagte tiltak.	Eiendom	Del av EPC.	EPC	┌───┐			
4.5.3 Søke om støtte fra Enova for bruk av fornybare løsninger.	Eiendom	Saksbehandlertid	EPC	→			
4.5.4 Gjennomføre omlegging til fornybare energikilder og energisparetiltak for utvalgte bygg.	Eiendom	Nytt EPC-prosjekt ca. 30 mill.	EPC	→			
4.5.5 Solcelleanlegg skal vurderes på alle kommunale bygg der taket skal byttes.	Eiendom	Inkluderes i prosjektkostnaden	Prosjektet	→			

Tiltak 4.6 Valg av energiløsninger og miljøkrav til nybygg og rehabilitering av kommunale bygg

Forventet klimagassreduksjon 1000 - 5000 CO2e

Undertiltak	Ansvar	Estimert kostnad	Finansering	2018	2019	2020	2021
4.6.1 Fortsatt fokus på energi og miljøkrav i IKT-system for nybygg og rehabilitering.	Eiendom	Inkluderes i prosjektkostnaden	Prosjektet	→			
4.6.2 I kommunens egne nybyggprosjekter skal alltid bruk av fornybare energikilder vurderes. Kommunene skal tilstrebe å ha mer fornybar energi enn det som er minstekravet i TEK10.	Eiendom	Inkluderes i prosjektkostnaden	Prosjektet	→			
4.6.3 I alle nye byggeprosjekter der kommunen er utbygger skal det stilles krav om fleksible og miljøvennlige energiløsninger. Det bør alltid vurderes om nullutslipp/plusshus-standard kan være aktuelt.	Eiendom	Inkluderes i prosjektkostnaden	Prosjektet	→			

Strategier fortsettelse

- Arbeide for å redusere bruk av fossile energikilder i kommunale bygg
- Stimulere til klimavennlig bygging også i ikke-kommunale bygg gjennom bl.a. samarbeid med byggenæring og eiendomsaktører
- I kommunale formålsbygg skal bruk av solenergi økes

Merknader
Samarbeid med eiendom. Rettes mot skoler og barnehager, viktig med forankring i ledelsen.
Samarbeid med eiendom. Må forankres i skoleledelsen

Merknader
Pågår via EPC prosjektet (De viktigste byggene er kartlagt)
Pågår via EPC prosjektet (De viktigste byggene er kartlagt)
Pågår via EPC prosjektet (De viktigste byggene er kartlagt)
Energiomlegging avhengig av framdrift fjernvarme. Sparetiltak via nytt EPC-prosjekt.

Merknader
Ved nybygging og rehabilitering av kommunale bygg skal det settes mål for spesifikt nettoenergiforbruk, levert energi og klimagassutslipp for hvert prosjekt. Dette må videre følges opp gjennom hele planleggings- og byggeprosessen slik at det som bygges oppfyller målsatte krav. Kravene skal i snitt være bedre enn de til enhver tid gjeldende myndighetskrav. Innarbeides i mal for nybygging.

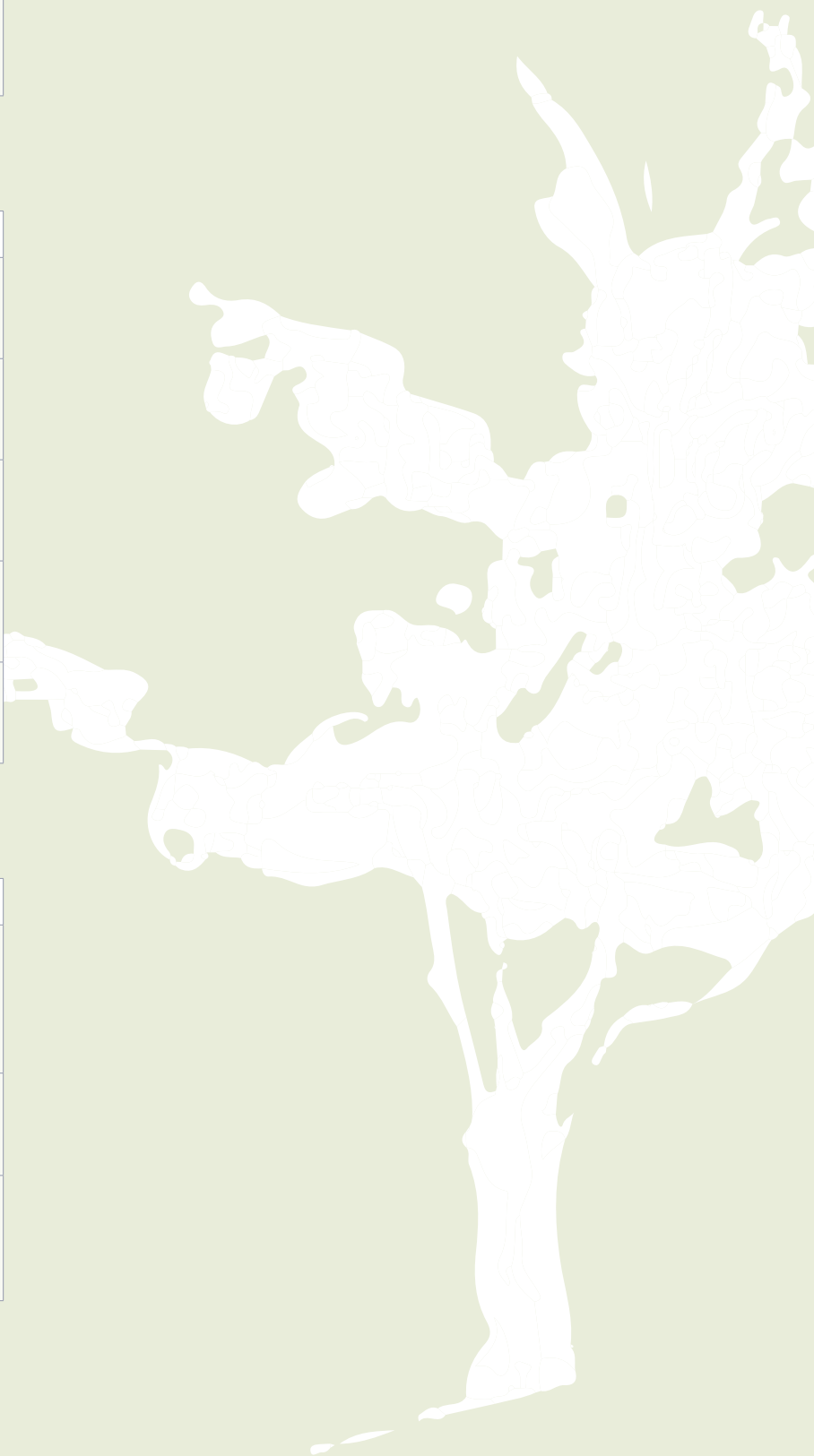

4.6.4 Ved nybygging eller større rehabiliteringer skal prosjektledere gjennomføre Enovas startkurs i planlegging av passivhus. Ved bygging av nullutslipp/plusshus skal kommunen kreve at konsulent har kvalifisert kompetanse på bygging av denne typen bygg.	Eiendom	Inkluderes i prosjektkostnaden	Prosjektet					→
4.6.5 Det skal alltid vurderes om egne nybygg og større rehabiliteringsprosjekter kan være piloter for nullutslipp- og plusshus, alternativt heltrehus.	Eiendom	Inkluderes i prosjektkostnaden	Prosjektet					→
4.6.6 Bygg i kommunens regi skal alltid vurderes utført i massiv tre eller reisverk av trematerialer.	Eiendom	Inkluderes i prosjektkostnaden	Prosjektet					→

Tiltak 4.7 Stimulere til energiomlegging og energisparetiltak i private husstander

Forventet klimagassreduksjon > 50000 CO2e

Undertiltak	Ansvar	Estimert kostnad	Finansering	2018	2019	2020	2021	
4.7.1 Bruk av fossil olje og parafin til oppvarming blir forbudt fra 2020. Kommunen skal på sine hjemmesider informere om det kommende forbudet og henvise til ENOVA og de støtterordningene som finnes for bruk av fornybare oppvarmingskilder.	Kommunalteknikk	Saksbehandlertid	Driftsmidler					→
4.7.2 Sørg for at informasjon om enkle og rimelige energisparetiltak og oppgraderinger når ut til befolkningen. Vurder å melde kommunen inn i energiportalen.no for å gi den enkelte innbygger muligheten for å gjøre en kontroll av potensialet for å gjennomføre ENØK tiltak i egen bolig.	Byutvikling (Miljø)	Saksbehandlertid + eventuell innmelding i energiportalen: 100 000	Innenfor budsjettammen					→

Tiltak 4.8 Redusere energibruk i offentlig belysning

Forventet klimagassreduksjon 0 - 1000 CO2e

Undertiltak	Ansvar	Estimert kostnad	Finansering	2018	2019	2020	2021	
4.8.1 Energikrevende løsninger i gatebelysning og annen offentlig belysning fases ut.	Kommunalteknikk	Må vurderes nærmere	Kommunale investeringsmidler					→

Tiltak 4.9 Redusere utslipp av klimagasser fra kommunale bygg, anlegg og byggeplasser

Forventet klimagassreduksjon 1000 - 5000 CO2e

Undertiltak	Ansvar	Estimert kostnad	Finansering	2018	2019	2020	2021	
4.9.1 Velge entreprenører som har anleggsutstyr/-maskiner som går på fornybare energikilder - drivstoff.	Eiendom	Inkluderes i prosjektkostnaden	Prosjektet					→
4.9.2 Foreta gjennomgang av kommunale kjølesystemer med formål å unngå utslipp av klimagasser.	Eiendom	Utføres med egne ansatte	Innenfor budsjettammen					→

Tiltak 4.10 Energiggjenvinning i vannrenseanlegg og pumpestasjoner

Forventet klimagassreduksjon 0 - 1000 CO2e

Undertiltak	Ansvar	Estimert kostnad	Finansering	2018	2019	2020	2021	
4.10.1 Vurdere etablering av energiggjenvinning i vannrenseanlegg og pumpestasjoner.	Kommunalteknikk	Må vurderes nærmere	Investeringsmidler					→

Er innarbeidet i eiendom sine handlingsplaner.

Merknader
Informasjon via nettsider, media og eventuelt brosjyremateriell.
Bruke kommunens hjemmeside til å spre informasjon. Eventuell innmelding i energiportalen må vurderes grundig mht kost/nytte effekt. Kommunene vil muligens også få tilbud om dette via Telemark fylkeskommune.

Merknader
Henger sammen med overordnet lysplan for sentrum og utvilking av nytt EPC prosjekt.

Merknader
Viktig med overgang til varmepumpe og frikjøling der det er mulig.

Merknader
Må sees i sammenheng med skifting til mer energivennlige pumper mm.

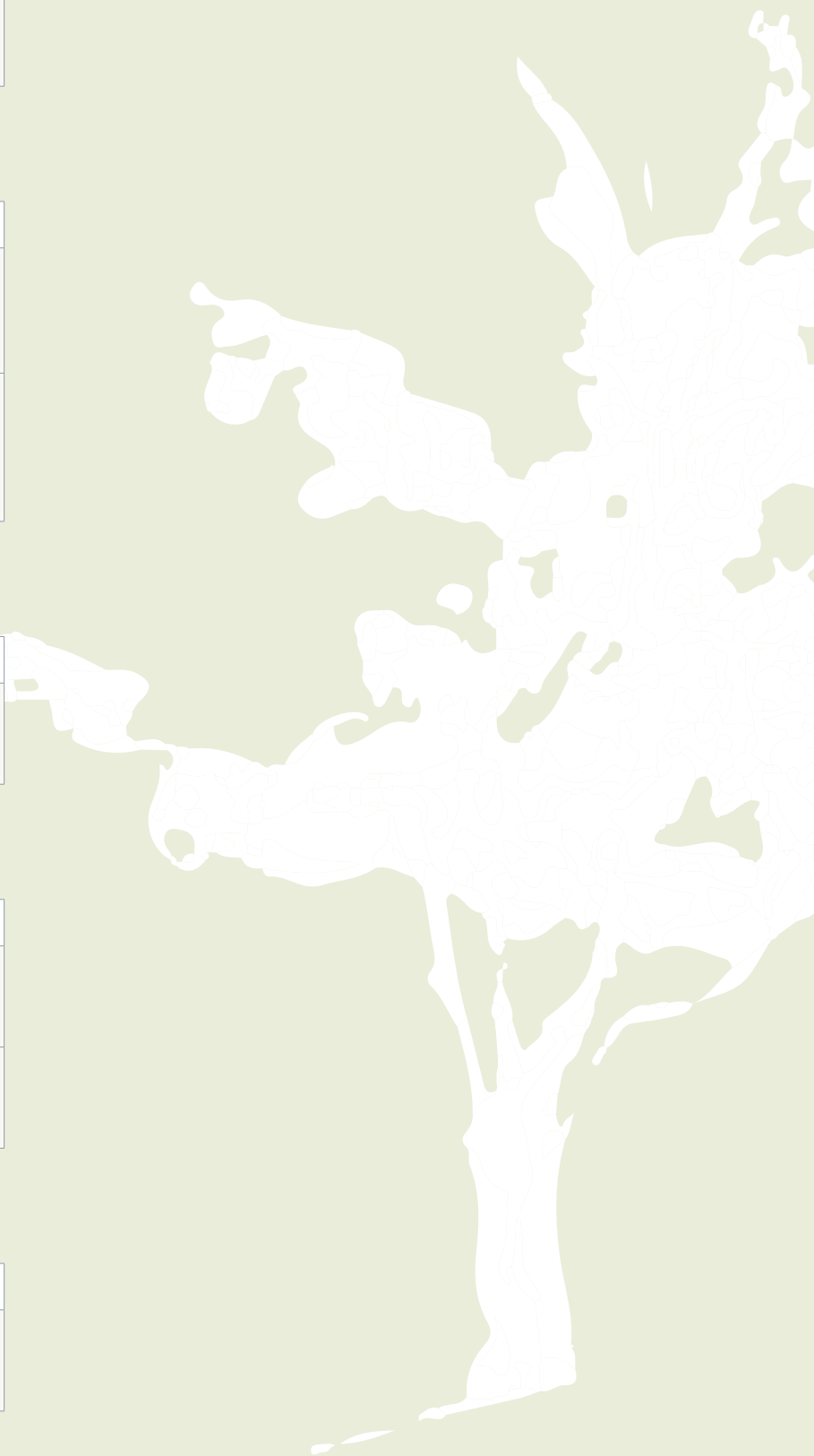

5. Innkjøp, forbruk og avfall

Tiltak 5.1 Miljøhensyn i offentlige anskaffelser Forventet klimagassreduksjon 5000 - 10 000 CO₂e

Undertiltak	Ansvar	Estimert kostnad	Finansering	2018	2019	2020	2021
5.1.1 Kommunens anskaffelsesreglement og kontraktsmaler må revideres for å innarbeide økt miljøfokus. Ved hver anskaffelse skal det vurderes hvilket behov anskaffelsen skal dekke og modenhet til markedet på dette området. Det skal stilles hensiktsmessige krav og/eller kriterier for miljø som står i forhold til anskaffelsen, miljøambisjon i den enkelte anskaffelse og miljøbelastningen avtalen vil medføre.	GKI i samarbeid med kommunene.	Saksbehandlertid	Innenfor budsjettammen				→
5.1.2 Videre gjennomføring av kompetanseheving vedrørende bruk av miljøkrav og miljøkriterier for innkjøp i ulike sektorer. Avholde kurs med fokus på miljø i offentlige anskaffelser.	GKI	2000-5000 kr. per kursdeltaker.	Deltakeravgift				→
5.1.3 Mindre miljøbelastende kommunal bilpark. Kommunene må ha rammeavtale med leverandører som kan levere fornybart drivstoff, og biler som drives av fornybart drivstoff (biogass, el, fornybar diesel).	GKI i samarbeid med kommunene.	Må utredes nærmere.	Den enkelte kommune/enhet for det enkelte kjøretøy.				→
5.1.4 Tjenestereiser skal foregå med mest mulig miljøvennlige transportformer.	Hovedansvaret hos rådmannens ledergruppe.	Saksbehandlertid	Innenfor budsjettammen				→
5.1.5 Innføre miljøledelse i kommunen.	Rådmannens ledergruppe	Saksbehandlertid	Innenfor budsjettammen				→
5.1.6 Miljø må innarbeides som et fokusområde i utarbeidelse av rammeavtaler.	GKI i samarbeid med kommunene.	Saksbehandlertid	Innenfor budsjettammen				→
5.1.7 Innføre kjøttfri mandag (gjelder varme måltider) samt å jobbe for redusert matsvinn i kantiner i kommunale bygg	Rådmannen v/ miljøvernsjef	Saksbehandlertid	Innenfor budsjettammen				→
5.1.8 Ved kommunale innkjøp som blir gjort utenom rammeavtaler, skal anskaffelsesreglementet følges. Miljøkrav og/eller miljøkriterier skal spesielt vurderes ved innkjøp av varer og tjenester der CO ₂ utslippet vil få betydning for klimaregnskapet til kommunen	Rådmannen v/ miljøvernsjef	Saksbehandlertid	Innenfor budsjettammen				→

Tiltak 5.2 Stimulere til klimavennlig forbruksmønster Forventet klimagassreduksjon 10 000 - 50 000 CO₂e

Undertiltak	Ansvar	Estimert kostnad	Finansering	2018	2019	2020	2021
5.2.1 Stimulere til ordninger som reparasjonsverksted og urban dyrking.	RIG (rep. verkst). BDK og landbruk (urban dyrking)	Må vurderes nærmere	Delvis gebyrfinansiert				→
5.2.2 Informere frivillige organisasjoner om muligheter for støtte til å fremme klimavennlige handlingsalternativer gjennom grønt utviklingsfond.	Byutvikling/ miljøvernsjef	Se tiltak 7.1	Se tiltak 7.1				→

Merknader
Kostnader vil variere fra anskaffelse til anskaffelse avhengig av hva som skal anskaffes, markedsmodenhet og hvilke krav og/eller kriterier som stilles i konkurransen. Anskaffelses- reglement revideres i 2018. Kontinuerlig miljøfokus.
Kurs for kommunene i regi av GKI minimum annenhvert år.
Det vil være en merkostnad ved kjøretøy som bruker fornybart drivstoff. Kostnaden ved å bytte til bil som går på fornybart drivstoff vil variere avhengig av kjøretøy. Eventuelle merkostnader for fornybart drivstoff og oppsetting fyllestasjoner vil komme i tillegg til merkostnad ved å bytte selve kjøretøyet.
Strategi utarbeides av HR.
Vedtatt fattet i ledergruppa: Innarbeide økt fokus på miljø i ledelsen av kommunen. Gjennom innkjøp stilles krav til andre, viktig også "å feie for egen dør".
Kostnader vil variere fra anskaffelse til anskaffelse avhengig av hva som skal anskaffes, markedsmodenhet og hvilke krav og/eller kriterier som stilles i konkurransen.
Må være en pragmatisk tilnærming. Prøveprosjekt og evaluering før tiltaket innføres i flere kantiner.

Merknader
Kommunene skal gjennom samarbeid med frivillige organisasjoner; RIG og andre aktører stimulere til og informere om klimavennlige handlingsalternativer.
Henger sammen med tiltak 7.1, Grønt fond.

Mål

- I 2030 skal det være enkelt for Porsgrunn og Skiens innbyggere å ta klimavennlige valg i hverdagen
- Matsvinnet i Porsgrunn og Skien skal reduseres med 50 % i forhold til 2016-nivå innen 2025
- Minimum følgende mengder brukbare/reparkerbare prosdukt skal tas ut av avfallstrømmen og ombrukets. 2020: 2 %, 2025: 3 %, 2030: 4 % av det som kommer inn på gjenvinningsstasjonene
- 60 % materialgjenvinning av husholdningsavfall innen 2025, 65 % innen 2030
- 40 % reduksjon i klimagassutslipp fra avfallshåndteringen sammenliknet med 2015 nivå

Indikatorer

- Andel offentlige anskaffelser med miljøkrav
- Andel miljøsertifiserte bedrifter som leverandører
- Kantiner i offentlige bygg som har innført kjøttfri mandag
- Andel avfall fra gjenvinningsstasjonene som går til ombruk
- Andel avfall som går til materialgjenvinning
- Mengder matavfall pr innbygger og år
- Klimaregnskap fra avfallshåndteringen, gjennomføres annethvert år i forbindelse med benchmarkingsstudie i regi av Avfall Norge

Strategier

- Kommunene vil i samarbeid med GKI jobbe systematisk for å implementere energi- og klimakrav i sine anskaffelser. Herunder jobbe for at den kommunale bilparken inneholder størst mulig grad av lav- og nullutslippsbiler. Dette vil ikke bare redusere kommunenes eget fotavtrykk, men også styrke bedrifter som tilbyr klimavennlige løsninger
- Følge med på klimagassutslipp fra avfallsdeponier, og iverksette tiltak dersom utslippene ikke reduseres tilstrekkelig i årene fremover som følge av forbudet mot deponering av organisk materiale

5.2.4 Arrangere kurs i redesign/upsycling og foredrag med engasjerende foredragsholdere	RIG i samarbeid med kommunen	50 000 pr. år	Delvis gebyrfinansiert				→
5.2.5 Bidra til å arrangere jevnlige byttedager, for eksempel to ganger i året.	RIG	50 000 pr. år	Delvis gebyrfinansiert			→	→
5.2.6 Opprette et læringsprosjekt for å lære barneskoleelever om klimaendringer og hvordan man kan bidra til å redusere dem i hverdagen gjennom et bevisst forbruk, (skolestue/kunnskapssenter).	RIG	14.4 mill	Gebyrfinansiert				→

Tiltak 5.3 Avfallsbehandling

Undertiltak	Ansvar	Estimert kostnad	Finansering	2018	2019	2020	2021
5.3.1 Gjennomgå kommunens interne avfallsbehandling, både i egen virksomhet og i virksomheter som holder til i bygg der kommunen har eieransvar. I tilfeller der det er mangelfull kildesortering og/eller bruk av gjenbruksordninger må dette utbedres.	RIG i samarbeid med rådmannen v/ miljøvernssjef	Saksbehandlertid	Lønnsmidler	█			
5.3.2. Utrede og planlegge en løsning for oppsamling av avfall, der sorte/grønne avfallsbeholdere i plast erstattes med undergrunnsoppsamling i bysentrene. Vurdere å etablere avfallsbeholdere med kildesortering i sentrum	Byutvikling/ park	Ikke kostnadsestimert pr. dd.	Spleiselag mellom kommunen, utbyggere, næringsliv etc.				→

Tiltak 5.4 Redusere matsvinn

Forventet klimagassreduksjon 10 000 - 50 000 CO₂e

Undertiltak	Ansvar	Estimert kostnad	Finansering	2018	2019	2020	2021
5.4.1 Redusere matsvinnet fra husholdningene i kommunen gjennom kampanjer, ("matvett").	RIG i samarbeid med kommunene	50 000	"Klimasats" ordningen til MDIR.		█	█	

Henger sammen med etablering av "skolestua" til RIG som har planlagt oppstart drift 2020/2021.
Svært usikkert kostnadsestimat. I samarbeid med frivillige organisasjoner og Skien By. Start i 2019/2020 og gjentakende
Henger sammen med etablering av "skolestua" til RIG.

Merknader
Testprosjekt dypoppsamling og panterør for flasker startes i 2018. Videreføring avhenger av testprosjektet.

Merknader
Svært usikkert kostnadsestimat.

Strategier fortsettelse

- Samarbeid med arbeidstreningsbedrifter og andre for å ta ut gjenstander ved gjenvinningsstasjonene, evt. rengjøre / reparere og selge / donere gjenstander til gjenbruk
- Kommunene vil sikre økt materialgjenvinning og reduserte utslipp i avfallshåndteringen blant annet ved å:
 - Innføre nye kildesorteringsordninger, f.eks, henteordninger for glass- og metallemballasje
 - Øke ressursinnsats på gjenvinningsstasjoner og kommunikasjon
 - Innføre ettersortering av restavfall i et sentralsorteringsanlegg i samarbeid med andre kommuner
 - Stille krav i anskaffelser - både til sortering / materialgjenvinning, og til bruk av nullutslippskjøretøy
 - Elektrifisere egne anlegg og utstyr, bl.a. ved bruk av solceller
 - Stimulere til klimavennlig forbruksmønster hos kommunens innbyggere

6. Klimavennlig landbruk

Tiltak 6.1 Erosjonssikring

Undertiltak	Ansvar	Estimert kostnad	Finansering	2018	2019	2020	2021
6.1.1 Prioritere økonomiske tilskudd til å opprette/vedlikeholde vegetasjonssoner (gressoner) langs utsatte vassdrag.	GLK	Ca 200 000 kr. pr. år (skal dekke både Skien og Porsgrunn).	Fordeling av statlige tilskudd	→			
6.1.2 Prioritere økonomiske tilskudd til grøftearbeid og hydrotekniske tiltak i forbindelse med erosjonssikring.	GLK	Ca 600 000 kr/år (skal dekke både Skien og Porsgrunn).	Fordeling av statlige tilskudd	→			
6.1.3 Prioritere økonomiske tilskudd til endra jordbearbeiding i erosjonsutsatte områder.	GLK	Vurderes i hvert enkelt tlfelle.	Fordeling av statlige tilskudd	→			

Tiltak 6.2 Redusere utslipp av lystgass (N₂O) fra landbrukssektoren

Forventet klimagassreduksjon 0 - 1000 CO₂e

Undertiltak	Ansvar	Estimert kostnad	Finansering	2018	2019	2020	2021
6.2.1 Redusere mengden vassjuk jord med grøfttiltak/drenering. Landbrukskontoret skal kunne tilby eller formidle utarbeidelse av grøfteplaner.	GLK	Vurderes i hvert enkelt tlfelle.	Fordeling av statlige tilskudd	→			
6.2.2 Sørge for riktig gjødselmengde. Landbrukskontoret skal gjennom veiledning og kontroll bidra til at produsentene har gode og oppdaterte gjødselplaner. I løpet av perioden tilby kurs for bønder i riktig gjødsling.	GLK	Vurderes i hvert enkelt tlfelle.	Fordeling av statlige tilskudd	→			

Tiltak 6.3 Redusere utslipp av metangass fra landbrukssektoren

Forventet klimagassreduksjon 1000 - 5000 CO₂e

Undertiltak	Ansvar	Estimert kostnad	Finansering	2018	2019	2020	2021
6.3.1 Produksjon av biogass. Holde seg orientert om muligheter for å bruke husdyrgjødsel og våtorganisk avfall i energiproduksjon. Undersøke om det kan opprettes mindre gårdsanlegg eller et større anlegg.	GLK	Saksbehandlertid	Lønnskostnader	→			
6.3.4 Holde seg orientert om muligheter for å redusere utslipp av metan per produsert enhet ved å kombinere melk- og kjøttproduksjon.	GLK	Saksbehandlertid	Lønnskostnader	→			

Tiltak 6.4 Stimulere til bruk av fornybare energikilder i landbruket

Forventet klimagassreduksjon 0 - 1000 CO₂e

Undertiltak	Ansvar	Estimert kostnad	Finansering	2018	2019	2020	2021
6.4.2 Holde seminar for bønder med fokus på klimavennlig landbruk.	GLK+andre relevante aktører	30 000	Statlig tilskudd			┌───┐	

Merknader
Tilskuddsordninger: RMP og SMIL
SMIL (50% off.tilskudd)
RMP

Merknader
Tilskudd til drenering
Kontrolleres i forbindelse med produksjonstilskudd, SMIL og RMP

Merknader
Må sees i sammenheng med produksjon av biogass gjennom Greve.

Merknader

Mål

- Bruk av fossilt brensel i landbruket skal reduseres med 15 % innen 2030
- Klimagassutslipp fra landbruket skal reduseres med 15 % innen 2030

Indikatorer

- Antall gårder med fornybare energiløsninger
- Antall gårder som benytter maskiner på fornybart drivstoff

Strategier

- Kommunene skal stimulere og motivere landbruksnæringen til å drive landbruk med minst mulig klimagassutslipp, forurensning, tap av næringsstoffer og å sikre et åpent og variert jordbruks-og kulturlandskap
- Oppfølging av landbruksplanen

7. Næringsliv og teknologi

Tiltak 7.1 Grønt fond

Forventet klimagassreduksjon > 50 000 CO2e

Undertiltak	Ansvar	Estimert kostnad	Finansering	2018	2019	2020	2021
7.1.1 Etablering av og spredning av kunnskap om grønt fond i kommunen. Fondet skal benyttes til å initiere og stimulere prosjekter og tiltak som gir positive klima- og miljøeffekter. Dette kan eksempelvis være oppbygging av grønn næringsvirksomhet med klimavennlige og bærekraftige løsninger, eller andre tiltak som støtter opp under en bærekraftig utvikling.	Rådmannen v/ miljøvernssjef	Beløp som settes av vurderes årlig i forbindelse med økonomiplanen.	Egne kommunale midler				

Tiltak 7.2 Samarbeid med relevante aktører (næringsliv, industri, det offentlige, forskningsinstitusjoner, miljøorganisasjoner etc) for å redusere klimagassutslippene i Grenland
Forventet klimagassreduksjon > 50 000 CO2e

Undertiltak	Ansvar	Estimert kostnad	Finansering	2018	2019	2020	2021
7.2.1 Evaluere og vurdere videreføring av Prosjekt «Klimakutt i Grenland». Invitere til samarbeid med Grenland Næringsforening og andre relevante aktører på området.	Rådmannen v/ miljøvernssjef	Må vurderes nærmere	Klimasats-midler fra staten og kommunale midler.				

Merknader

Merknader
Bør samkjøres med tiltak i regional klimaplan i regi av fylkeskommunen.

Mål

- Porsgrunn og Skien kommuner skal gjennom rammebetingelser og planforutsetninger bidra til grønn næringsutvikling i regionen
- Kommunene skal samarbeide med næringsliv og FoU-institusjoner i arbeidet med tiltak for å oppfylle lokale energi- og klimamål

Indikator

- Energianvendelse pr. m2 for nye næringsbygg målt mot referansebygg
- Klimafotavtrykk for nye næringsbygg mot referansebygg
- Deltagelse i samarbeid og FoU-prosjekter

Strategier

- Kommunene skal gjennom sine planforutsetninger og egne prosjekter bidra til økt fokus på energieffektive bygg, med bruk av miljøvennlige og resirkulerbare byggematerialer
- Kommunene skal samarbeide med næringsliv og FoU-institusjoner for å fremme grønn næringsutvikling og oppfylle lokale energi- og klimamål

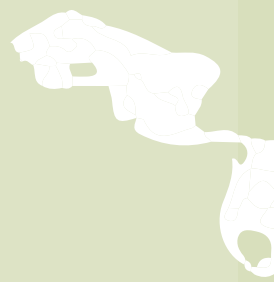

Skien kommune

3558 1000
skien.postmottak@
skien.kommune.no
Henrik Ibsensgate 2,
3701 Skien



Foto forsida: Saira Ghafari





KOMMUNEDELPLAN FOR KLIMA OG ENERGI

Skien og Porsgrunn 2018-2025

06.02.2018



Forord

Etter å ha utarbeidet egne klima- og energiplaner hver for seg tidlig på 2000 tallet, innså Skien og Porsgrunn at utfordringene i de to kommunene var så like at det var fornuftig å lage en felles klima- og energiplan.

I 2008 ble kommunene med i programmet Framtidens byer. Her skulle staten og de 13 største byene samarbeide om å utvikle byområder med lavest mulig klimagassutslipp og godt bymiljø.

Bakgrunnen var klimatrusselen som er vår tids største utfordring. Gjennom arbeidet med Framtidens byer ble det gjennomført mange gode tiltak med positive effekter i de to kommunene.

Porsgrunn og Skien viderefører dette viktige arbeidet med en ny kommunedelplan for klima- og energi. Målet er at kommunene skal jobbe sammen mot en framtidig klimanøytralitet.

Visjonen og målene i planen er ambisiøse, og det er mange forslag til tiltak innenfor de respektive satsningsområdene. Forslagene spenner over et stort spekter, fra tiltak med behov for store investeringer til tiltak som omhandler de små valgene vi gjør i hverdagen.

For å nå dit vi vil er det viktig at hensynet til klima ligger i ryggmargen til hele organisasjonen og i all vår aktivitet. Arbeidet med klima og miljø er langsiktig. I 2050 håper vi å kunne ha klimanøytrale kommuner - som tar ansvar for å redusere klimagassutslipp i et nasjonalt og globalt perspektiv.

Det pågår allerede mange gode prosjekter som har positiv betydning for klimagassutslippene i de to kommunene og som det er viktig å jobbe videre med, eksempelvis arbeidet med Bypakka og pågående arbeid med å gjøre kommunens bygg mer klimavennlige. Våre ambisjoner er store, men ingen mål nås uten godt samarbeid med innbyggerne våre, næringslivet og kommuneorganisasjonen.

Dette blir et felles løft som alle må ta del i!

Skien,
16.06.2017

Hedda Foss Five

Porsgrunn,
16.06.2017

Robin Kåss

Ord og uttrykk

CO₂-ekvivalenter (CO₂e)

Statistikk over klimagassutslipp omfatter både karbondioksid (CO₂), metan (CH₄), lystgass (N₂O) og fluorgasser (HFK, PFK, SF₆). Disse gassene har ulik effekt på den globale oppvarmingen. For å kunne sammenlikne (og legge sammen) effekten av de ulike gassene regnes de om til CO₂-ekvivalenter. Et utslipp på 1 kg CO₂e betyr at den gitte mengden klimagasser gir global oppvarming tilsvarende oppvarmingen som forårsakes av 1 kg CO₂.

Direkte utslipp

Direkte utslipp for et geografisk avgrenset område er de utslippene som fysisk skjer innenfor de geografiske grensene. Direkte utslipp for en virksomhet er utslipp som er en direkte konsekvens av aktiviteter i virksomheten. Som regel er de eneste direkte utslippene knyttet til transport og oppvarming. For eksempel vil transport av ansatte i arbeidstiden og forbrenning av flis til oppvarming av kontorlokalet representere direkte utslipp for en bedrift.

Indirekte utslipp

Indirekte utslipp for et geografisk avgrenset område er alle utslipp som skjer utenfor de geografiske grensene, som følge av å produsere varer og tjenester som konsumeres innenfor området. Indirekte utslipp for en virksomhet er utslipp forårsaket av innkjøp av varer og tjenester for virksomheten, for eksempel utslipp knyttet til å produsere kontorrekvisita, eller utslipp knyttet til å produsere fjernvarme eller elektrisitet som virksomheten kjøper.

Klimafotavtrykk

Et klimafotavtrykk for et geografisk avgrenset område omfatter alle direkte og indirekte utslipp som forårsakes av forbruk innenfor grensene til området. Utslipp som forårsakes av produksjon av varer som skal eksporteres inngår ikke i klimafotavtrykket til området der de produseres, men der de konsumeres. Et klimafotavtrykk for en virksomhet omfatter alle direkte og indirekte utslipp som forårsaket av forbruk i virksomheten.

Energioppfølgingsystem (EOS)

EOS innebærer systematisk og kontinuerlig kontroll over energibruken i bygg. Dette er et av de beste energisparetiltak og en forutsetning for dokumentasjon av effekten av gjennomføring av forbedringstiltak.

Sentral Driftskontroll (SD-anlegg)

Sentral Driftskontroll er et system som knytter alle tekniske installasjoner sammen slik at man fra en PC kan overvåke alle installasjoner i bygget.

Blågrønn faktor

Blågrønn faktor er et mål på mengden vann og vegetasjon innenfor et gitt område. Blågrønn faktor defineres som økologisk effektiv overflate / totalt areal.

Flomveier

Dedikerte veier og vassdrag som brukes til å lede bort vannet ved ekstremvær.

Fordrøyning

Vann som holdes tilbake eller lagres midlertidig for å redusere avrenningen.

Overvann

Overflateavrennende regnvann og smeltevann som dreneres til grunn, elv, bekk, hav, innsjø, myr eller avløpsrenseanlegg via markoverflater grøfter, rennesteiner eller ledninger.

Regnbed

Nedsenkninger i terrenget plantet med vegetasjon som skal bidra til å fordrøye, rense og infiltrere overvann. Regnbed etableres ofte i forbindelse med en vei, gårds plass eller et parkeringsområde.

ABC-prinsippet

Parkeringsnorm der antall tillatte parkeringsplasser for et bygg bestemmes utfra beliggenheten til bygget. Lokalisering i sentrum og i områder med god kollektivdekning vil gi mindre tillatte parkeringsplasser en lokalisering i områder som er mindre tilgjengelige med kollektivtransport.

Bybåndet

Geografisk avgrenset område som dekker de mest sentrumsnære områdene fra Skien i Nord til Langesund i Sør. Bybåndet er definert som 500 meter fra metrolinjene (de mest trafikkerte busslinjene) med noe lokal tilpasning.

Det grønne skiftet

De globale klima- og miljøutfordringene krever omstilling til et samfunn hvor vekst og utvikling skjer innen naturens tålegrenser. Det må skje en overgang til produkter og tjenester som gir betydelig mindre negative konsekvenser for klima og miljø enn i dag. Samfunnet må igjennom et grønt skifte.



Innhold

1 Oppsummering	8
2 Visjon, overordnede mål og strategier	11
3 Innledning	13
4 Status - overordnet klimaregnskap	14
4.1 Klimaregnskap egen virksomhet	15
4.2 Klimaregnskap kommunen totalt	16
5 Fokusområder	19
5.1 Bedre bymiljø	19
5.2 Arealbruk og transport	21
5.3 Klimatilpasning og blågrønn by	23
5.4 Energibruk og klimagassutslipp fra bygg og anlegg	24
5.5 Innkjøp, forbruk og avfall	26
5.6 Klimavennlig landbruk	28
5.7 Næringsliv og teknologi	29
6 Tiltaksanalyse	30

Figuroversikt

Figur 1: Oppsummering klimaregnskap for Porsgrunn og Skien, tall i kilotonn (kt) CO ₂ e ekskludert industri	8
Figur 2: Klima- og energiplanarbeidet i det kommunale årshjulet	8
Figur 3: Oversikt over andre planer og program som inneholder miljøtiltak	13
Figur 4: Ulike systemgrenser i kommunale klimaregnskap	14
Figur 5: Utviklingen av det samlede klimafotavtrykket for Porsgrunn og Skien kommuners virksomhet fra 2001 til 2015, med framskrivinger av fremtidige utslipp dersom det ikke settes i gang tiltak for å redusere klimafotavtrykket	16
Figur 6: Framskrivinger av direkte klimagassutslipp i Porsgrunn og Skien basert på tidligere trender og business as usual. Industri og skipstrafikk er ikke inkludert	18
Figur 7: Framskriving av det samlede klimafotavtrykket for Porsgrunn og Skien kommuners virksomhet dersom tiltakene for kommunens egen virksomhet gjennomføres innen 2025	32
Figur 8: Framskrivinger av samlede direkte klimagassutslipp innenfor Porsgrunn og Skiens geografiske grenser, basert på estimert effekt av tiltakene i KEP og Bypakka	33

Tabelloversikt

Tabell 1: Oppsummering klimaregnskap egen virksomhet, 2015	15
Tabell 2: Direkteutslipp innen kommunegrensene, ekskl. industri	17
Tabell 3: Direkteutslipp fra industri og skipstrafikk	17
Tabell 4: Klimafotavtrykk av kommunens innbyggere	18
Tabell 5: Vurdering av reduksjonspotensialer og kostnader for hovedtiltakene. En utvidet tabell med utdypet diskusjon finnes i kunnskapsgrunnlaget	30

1 Oppsummering

En klima- og energiplan (KEP) er kommunens plan for å redusere energibruk og klimagassutslipp. Dette kan gjøres på flere måter, både gjennom å gjøre egen virksomhet mer klima- og energivennlig, men også gjennom å påvirke samfunnet som helhet. For å påvirke samfunnet som helhet kan en både sikte seg inn mot de utslipp som skjer geografisk innen sine grenser, men også påvirke hele klimafotavtrykket til de som bor der.

Det første steget i en KEP er ofte å sette opp et energi- og klimaregnskap. Dette er for å få oversikt over de viktigste bidragene. Som regel samles dette i et klimaregnskap der energibruk inkluderes med en omregning til klimabelastning, sammen med andre bidrag. I figur 1 har vi oppsummert klimaregnskapet for Porsgrunn og Skien. Totalt ser vi her at Porsgrunn og Skien har et påvirkningspotensial på omtrent 1 millioner tonn CO₂-ekvivalenter (CO₂e)¹, ekskludert utslipp fra industri og skipstrafikk. Inkluderes industriutslipp økes dette med ytterligere 2 millioner tonn CO₂e.

Klimafotavtrykk av egen virksomhet: Porsgrunn: 32 kt Skien: 48 kt	Klimafotavtrykk private husholdninger: Skien: 497 kt Porsgrunn: 328 kt	
	Geografiske utslipp innen kommunen: Skien: 149 kt Porsgrunn: 104 kt	

Figur 1: Oppsummering klimaregnskap for Porsgrunn og Skien, tall i kilotonn (kt) CO₂e ekskludert industri

I etterkant av et klimaregnskap er neste steg i en KEP å gjøre tiltaksvurderinger. Dette steget har hatt stort fokus i arbeidet med denne planen, og det er lagt ressurser ned i å analysere og kvantifisere potensialet av ulike tiltak. Dette gjør det enklere å gjøre scenarioanalyser for fremtidige utslipp gjennom å kvantifisere planlagte tiltak, som igjen gjør det enklere å sette seg gode, realistiske mål på reduksjoner.

Kommunedelplan for klima og energi, Skien og Porsgrunn 2018-2025 består av tre dokumenter: Hoveddokumentet (dette), Kunnskapsgrunnlaget og Klimahandlingsprogram for hhv. Porsgrunn og Skien kommuner. I Kunnskapsgrunnlaget er visjon, mål og strategier utdypet, samt at klimagassregnskapet er forklart nærmere. Klimahandlingsprogrammet er et 4-årig program som skal operasjonalisere tiltakene for å nå de målsettingene som er satt for klimagassreduksjon.



Figur 2: Klima- og energiplanarbeidet i det kommunale årshjulet

¹ Enkelte klimabidrag vil være inkludert i flere perspektiv, og derav dobbelttelt. Elementer i figur 1 kan dermed ikke summeres eksakt, kun benyttes til å estimere størrelsesorden for påvirkningspotensialet.

Erfaringer fra klima- og energiarbeidet i Porsgrunn og Skien kommuner

Gjennom tidligere arbeid med klima- og energi i de to kommunene er det gjennomført en rekke tiltak som har gitt positive effekter. Nedenfor er det gjengitt noen eksempler innenfor noen temaer:

Areal og transport: Deltakelse i Framtidens byer har banet vei for at Porsgrunn, Skien og Siljan kommune sammen med Telemark fylkeskommune har fått midler til Bypakke Grenland. Intensjonene med bypakka er at man skal gjennomføre tiltak som skal sørge for at det blir enklere og tryggere for syklende og gående, at kollektivtilbudet rustes opp og at trafikkavviklingen blir bedre og tryggere. Totalt skal det investeres ca. 2.67 mrd. kroner i prosjekter. Ca halvparten av midlene skal finansieres av bompenger og resten finansieres av statlige, fylkeskommunale og kommunale midler.

Energi i bygg: Det er her gjennomført en rekke prosjekter som er med på å redusere energibruken og utslipp av klimagasser i de to kommunene. Eksempler på dette er at begge kommunene har etablert fjernvarmeanlegg basert på overskuddsvarme fra industrien (Porsgrunn) og biobrensel (Skien). Skien kommune har som en av de første kommunene i Norge tatt i bruk energisparekontrakter med garanti, EPC, i sine bygg. Dette betyr at en entreprenør gjennomfører bygningsmessige tiltak som gir garantert innsparing på energibruket. (Epc prosjektet gir i snitt innsparinger på rundt kr. 6,5 mill kr pr. år). I Porsgrunn er det etablert et eget ENØK-fond som brukes for å finansiere energisparende tiltak i de kommunale byggene. Heistad skole i Porsgrunn og Krisesenteret i Skien er begge bygd som pilotprosjekter for passivhus (bruker mindre energi til oppvarming sammenlignet med vanlige hus).



Krisesenteret i Skien

Forbruk og avfall: I 2015 ble GREVE Biogass etablert (Grenland og Vestfold Biogass AS). Dette var et resultat av at kommunene inngikk avtale med Vesar om deltakelse i deres biogassprosjekt. Biogassanlegget er etablert på Rygg utenfor Tønsberg, og produserer biogass som erstatning for fossilt drivstoff. Matavfall fra husstandene i Grenland samles nå inn og omdannes til biogass som igjen fungerer som drivstoff for rundt halvparten av bussene i Grenland. Kommunene jobber nå med å etablere offentlige fyllestasjoner for biogass slik at alle som ønsker det, skal få mulighet til å kjøre på dette tilnærmet klimanøytrale drivstoffet.



Renovasjonsbilene i Grenland går på gass produsert fra organisk avfall fra husholdningene.

Klimatilpasning: I kommunene er det gjennomført en rekke tiltak som skal sørge for at man er bedre rustet til å møte de pågående klimaendringene. Det er her snakk om tiltak som sikring av elvebreddene mot skred, utviklet kartverktøy for å kartlegge hvor overflatevannet vil gi problemer og hvor oversvømmelser kan oppstå, gi opplæring om temaet til personell som jobber med temaet og ikke minst innarbeide hensyn til klimaendringer i planer og i byggesaksbehandlingen. Porsgrunn og Skien samarbeidet om utviklingen av et kartlag som viser flomveier, dvs hvordan vannet renner oppe på terrenget. Kartlaget er lagt inn i Grenlandskommunenes webkart. Denne kunnskapen ble videre benyttet til å utarbeide en risiko- og sårbarhetsanalyse som danner grunnlaget for bestemmelser i arealdelen og reguleringsplaner.

For en mer helhetlig oversikt over gjennomførte tiltak vises det til brosjyren «Glimt – framtidens byer 2008-2014» som kan lastes ned fra følgende adresse:
http://adaptace.ci2.co.cz/sites/default/files/souboryredakce/skien_brozura.pdf

2 Visjon, overordnede mål og strategier

Stortinget vedtok i 2015 at Norge skal være klimanøytralt i 2050. Dette ble i 2016 revidert til at Norge skal være klimanøytralt innen 2030, men i dette ligger det at 1/3 av utslippene kan tas gjennom tiltak utenfor Norge (kvoter). Kommunene har ikke samme mulighet på lokalt nivå, og ønsker å forholde seg til en visjon om at kommunene skal være klimanøytrale innen 2050. Klimagassregnskapet gir kjente verdier for utslippene i 2015. Kommunene ønsker å ta utgangspunkt i de kjente utslippsverdiene fra 2015 og sette målene sine i forhold til visjonen om å være klimanøytrale innen 2050. Med dette som bakgrunn kan man ved jevne intervaller vurdere hvordan kommunene ligger an i forhold til visjonen og målene. Vurdering av effekten av de foreslåtte tiltakene tilsier at målene anses å være ambisiøse men oppnåelige.

Visjon: Porsgrunn og Skien kommuner – robuste til å møte klimaendringer og klimanøytrale innen 2050

Dersom kommunene skal nå denne visjonen har dette stor betydning for kommunens aktiviteter. Klimaaspektet må prioriteres høyt av både administrativ og politisk ledelse i kommunen og visjonen vil ha både holdningsmessige og kostnadsmessige utfordringer i organisasjonen. Kommunene vil i enkelte situasjoner måtte prioritere klimarelaterte tiltak selv om dette vil ha en større kostnad enn dersom slike hensyn ikke tas. Videre må klimahensyn være en ledende føring for all relevant saksbehandling i kommunen og tiltakene må følges opp og gjennomføring prioriteres av de respektive involverte avdelingene. Visjonen, målene og strategier for å nå disse er grundigere diskutert i kunnskapsgrunnlaget.

Porsgrunn og Skien ønsker å oppnå sine mål uten kjøp av klimakvoter. Dette fordi det kan virke som ansvarsfraskrivelse å kjøpe seg måloppfyllelse. I tillegg til mål på reduksjoner av klimagasser innen kommunegrensene settes det også mål på reduksjon av klimafotavtrykk. Mål på klimafotavtrykk settes på egen virksomhet, da det er her kommunen har best oversikt og størst påvirkningsmulighet gjennom miljøkrav i anskaffelser.

For å sikre at kommunene arbeider helhetlig mot målene er det utarbeidet strategier, både på overordnet nivå og for alle delmål. Strategiene skal være førende for hvilke tiltak kommunene skal ha fokus på, både i denne og ved senere rullinger av klima- og energiplanen. Samtidig skal strategiene sørge for at kommunene også tar klimahensyn utover de konkrete tiltakene som er fastsatt i klima- og energiplanen.



Overordnede mål	Overordnede strategier
<p>Porsgrunn og Skien skal redusere de totale klimagassutslippene som skjer innen kommunegrensene (ekskludert industri og skipstrafikk) med²:</p> <ul style="list-style-type: none"> • 20 % (46 000 tonn CO₂e) innen 2020, sett i forhold til 2015. • 35 % (80 000 tonn CO₂e) innen 2025, sett i forhold til 2015. <p>Klimafotavtrykket til Porsgrunn og Skien sin egen virksomhet skal reduseres med:</p> <ul style="list-style-type: none"> • 15 % (12 000 tonn CO₂e) innen 2020, sett i forhold til 2015. • 30 % (24 000 tonn CO₂e) innen 2025, sett i forhold til 2015. <p>I 2030 er Porsgrunn og Skien robuste til møte fremtidige klimaendringer. Porsgrunn og Skien skal ha gode bymiljø som gjør det attraktivt å bo, jobbe og handle i bysentrene.</p>	<ol style="list-style-type: none"> 1. Klimahensyn skal være førende for langsiktig byutvikling i Porsgrunn og Skien. Planlegging og myndighetsutøvelse skal bygge på føringer om reduserte klimagassutslipp og tilpasninger til endret klima 2. Kommunene skal ha fokus på lavt klimafotavtrykk ved innkjøp, tjenestereiser og i egne utbyggingsprosjekter 3. Kommunene skal være pådrivere for klimavennlige vaner hos innbyggerne 4. Kommunene skal være pådrivere for utvikling av klimavennlig teknologi og næringsvirksomhet, og legge til rette for det grønne skiftet gjennom samarbeid med virksomheter og kunnskapsmiljø 5. Kommunene skal legge til rette for kompetanseheving og samarbeid om klimatiltak og klimatilpasning både internt i organisasjonene og befolkningen for øvrig 6. De positive tiltakene som gjennomføres i kommunen skal kommuniseres ut til kommunens innbyggere



² Beregnede absoluttverdier for utslippsreduksjoner i tonn CO₂e tar utgangspunkt i geografiske utslipp fra 2015, ekskludert utslipp fra industri og skipstrafikk. I tillegg er utslipp fra dieseldrevne motorredskaper ekskludert på grunn av stor usikkerhet i rapporteringen av disse tallene.

3 Innledning

Porsgrunn og Skien kommuner har beskrevet sin innsats knyttet til klima og energi i eget dokument, Handlingsplan for Fremtidens byer (2008-2014). Denne planen var igjen en videreføring av klima- og energiplan (2007). I henhold til statlig planretningslinje (St.meld. nr. 34 2006-2007) skal kommunenes klima- og energiplan oppdateres minst hvert 4 år. Dette er bakgrunnen for denne reviderte klima- og energiplanen (KEP) for Porsgrunn og Skien kommuner.

For å møte ønsket om både en KEP som er forståelig og kommuniserbar, samtidig som den er så omfattende at den dekker alle mulige påvirkningsmuligheter, vil KEP bestå av to deler: Hovedrapport og kunnskapsgrunnlag. Denne hovedrapporten gir en oppsummering av status, mål og tiltaksanalyse. Kunnskapsgrunnlaget inkluderer bakgrunnstall, utfyllende diskusjoner og fullstendig tiltaksliste.

I Norge har lokal klimahandling stått sterkt. Kommuner var tidlig ute med å jobbe med reduksjon av både energibruk og klimagassutslipp. Da de første klima- og energiplanene i kommunene kom for rundt 10 år siden, var temaet relativt nytt innenfor kommunal drift og forvaltning. Det var også forholdsvis nytt som styringsparameter for de kommunale prosessene, kanskje særlig når det gjelder utvikling av kommuneplaner. Etter hvert har miljøarbeidet blitt en naturlig del av det som utføres innenfor mange kommunale virksomhetsområder. Dette gjelder f.eks. miljøvennlig innkjøp, energieffektivisering av egne bygg, lokal energiforsyning, miljøvennlig avfallsbehandling osv.

Miljøhensyn inkluderes i mange kommunale planer, og miljømål finnes etter hvert blant en rekke av kommunens forvaltningsområder og kommunale dokumenter. I tillegg er det på nasjonalt og internasjonalt nivå et kontinuerlig arbeid en som kommune må ha oversikt over og forholde seg til. I Figur 3 har vi oppsummert planer og avtaler på ulike nivåer, som vi mener er relevante. En nærmere gjennomgang av disse gis i kunnskapsgrunnlaget.

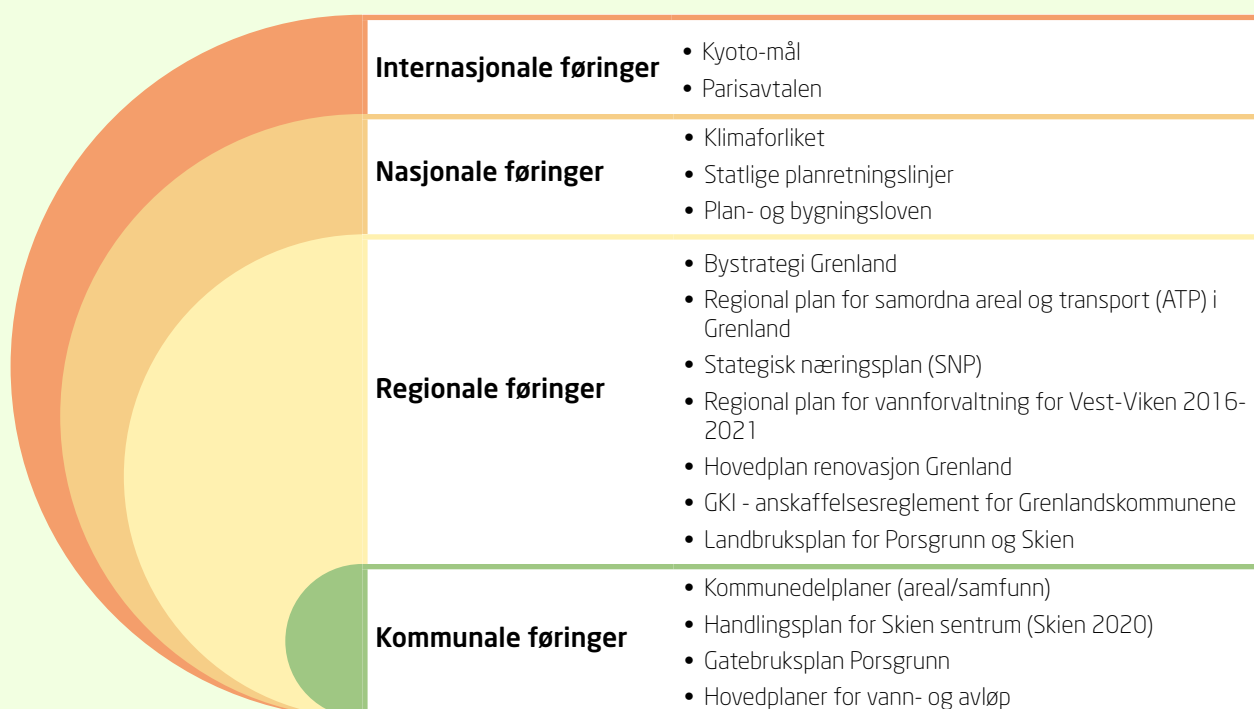

Figur 3 Oversikt over andre planer og program som inneholder miljøtiltak

4 Status - overordnet klimaregnskap

For å få et innblikk i de viktigste satsningsområdene for utslippskutt er det utarbeidet et klimaregnskap for Porsgrunn og Skien kommuner. Klimaregnskapet er utviklet på to nivåer i to ulike dimensjoner. For det første er det beregnet klimagassutslipp for kommunens egen virksomhet og for kommunen totalt. For det andre er det beregnet både direkte utslipp og klimafotavtrykk av sluttforbruk som også inkluderer indirekte utslipp. For egen virksomhet er dette slått sammen til ett klimaregnskap som representerer hele klimafotavtrykket til kommunens virksomhet, mens for kommunen totalt blir dette presentert i form av to ulike regnskap: ett på direkteutslipp geografisk og ett på klimafotavtrykk av husholdningers forbruk. En mer detaljert beskrivelse av systemgrensene for de ulike regnskapene er beskrevet i kapittel 3 i Kunnskapsgrunnlaget.

Figur 4: Ulike systemgrenser i kommunale klimaregnskap

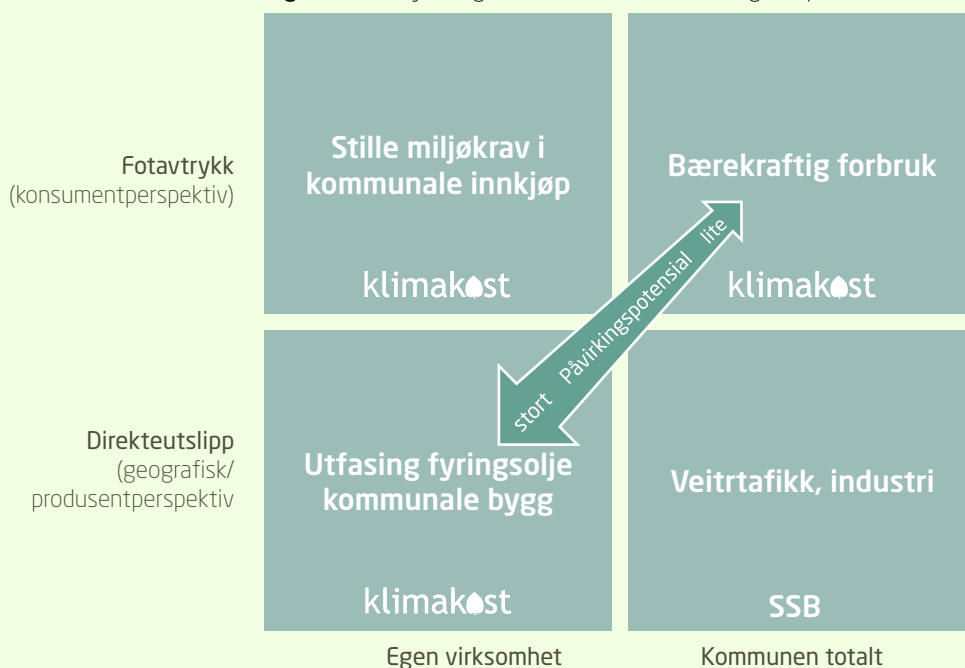

4.1 Klimaregnskap egen virksomhet

Tabell 1 oppsummerer klimaregnskapet for kommunenes egen virksomhet. Her er både direkte og indirekte utslipp inkludert, for å få med hele klimafotavtrykket. For Porsgrunn og Skien utgjør dette henholdsvis 32 og 48 kt CO₂-ekvivalenter. Bygg/infrastruktur og energi utgjør til sammen omtrent halvparten av det totale klimafotavtrykket for begge kommuner.

År 2015, t CO ₂ e	Porsgrunn							Skien						
Hovedgrupper	Administrasjon	Barnehage	Grunnskole	Helse & Sosial	Vann, avløp, renovasjon	Annet	SUM	Administrasjon	Barnehage	Grunnskole	Helse & Sosial	Vann, avløp, renovasjon	Annet	SUM
Forbruksvarer	458	379	1 265	2 197	679	1 793	6 771	710	516	1 629	2 469	300	2 050	7 672
Reise og transport	180	70	853	1 090	287	587	3 068	1 103	43	1 191	2 208	409	1 840	6 794
Energi	363	157	1 324	1 343	759	3 340	7 286	747	217	2 104	2 813	1 732	2 317	9 931
Bygg og infrastruktur	190	31	236	1 500	2 570	2 897	7 424	406	365	1 457	1 435	4 647	5 563	13 873
Kjøp av tjenester	507	2 396	524	2 135	1 194	883	7 638	843	3 160	559	2 349	1 592	1 313	9 815
SUM	1 698	3 033	4 203	8 265	5 489	9 500	32 187	3 809	4 300	6 940	11 273	8 680	13 082	48 085

3d-visualisering av klimaregnskap
Tall i tonn CO₂e

Tabell 1: Oppsummering klimaregnskap egen virksomhet, 2015



Dersom vi legger til grunn utviklingen av klimafotavtrykket for de to kommunenes virksomhet mellom 2001 og 2015, vil klimafotavtrykket fortsette å øke i årene fremover, som vist i Figur 5:

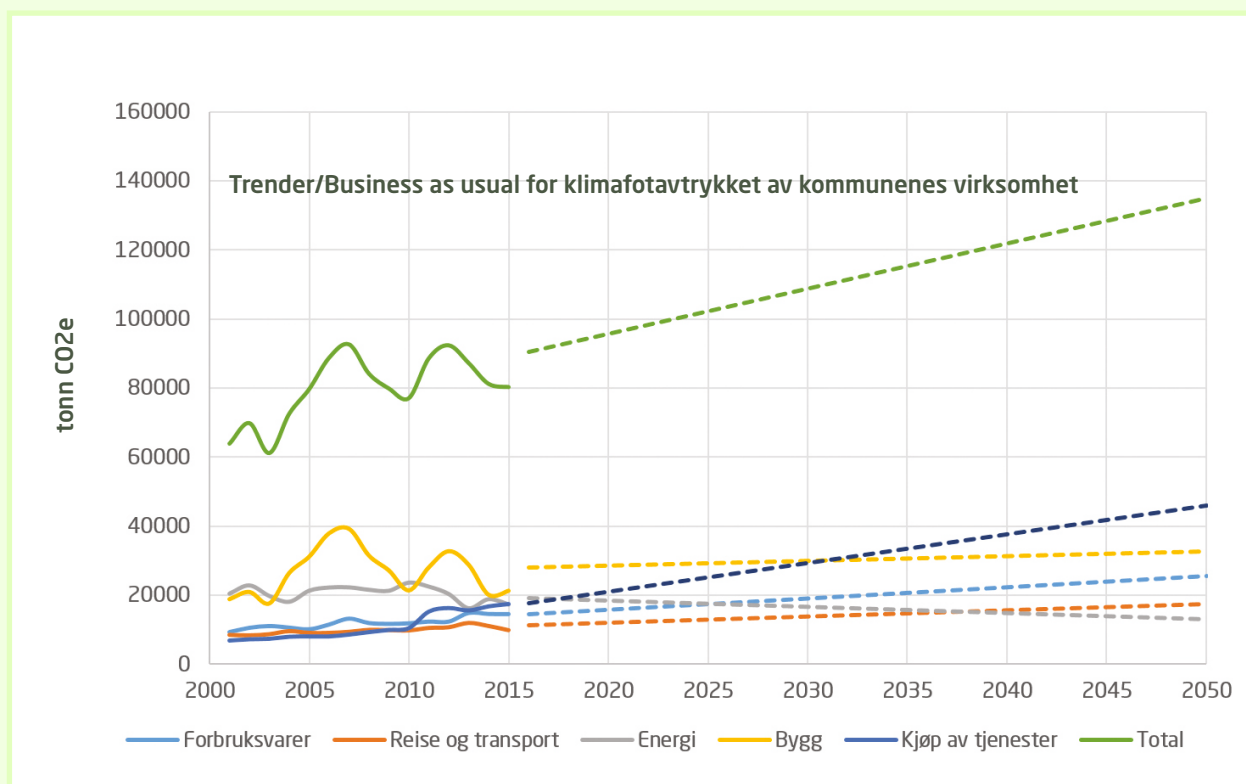

Figur 5: Utviklingen av det samlede klimafotavtrykket for Porsgrunn og Skien kommuners virksomhet fra 2001 til 2015, med framskrivinger av fremtidige utslipp dersom det ikke settes i gang tiltak for å redusere klimafotavtrykket.

4.2 Klimaregnskap kommunen totalt

For kommunen totalt er det gjort to ulike klimaregnskap: Ett for direkte utslipp som foregår innenfor kommunenes geografiske grenser, og ett på privat klimafotavtrykk i husholdningene. I det geografiske klimaregnskapet er utslipp fra industri utelatt fordi industriutslippene i Porsgrunn er så dominant (over 2 millioner tonn). Skipstrafikk er også utelatt, fordi SSB ikke publiserer utslippstall for dette på kommunenivå. Industri og skipstrafikk er dermed omtalt separat.

Tabell 2 viser regnskapet basert på statistikk for de direkte klimagassutslippene som skjer innen kommunegrensene. Det er dette vi kaller et geografisk perspektiv. Ekskluderes industri ser vi at veitrafikk og drivstofforbruk dominerer klimagassutslippene. Det er stor usikkerhet knyttet til beregnede utslipp for dieseldrevne motorredskaper, fordi beregningene baserer seg på registrert salg av avgiftsfri autodiesel. Se kapittel 4 i kunnskapsgrunnlaget for utfyllende diskusjoner av metodiske systemgrenser, resultater og usikkerheter.

Bidrag i tonn CO2e, år 2015	Porsgrunn	Skien
Avfallsdeponigass	4 630	36 480
Avløp og avfall unntatt deponi	790	860
Dieseldrevne motorredskaper	20 610	4 110
Jordbruk - husdyr og husdyrgjødsel	2 250	11 120
Jordbruk - kunstgjødsel og annet jordbruk	500	4 300
Oppvarming i andre næringer og husholdninger	4 460	10 640
Veitrafikk - lette kjøretøy	51 750	64 340
Veitrafikk - tunge kjøretøy	18 850	17 100
SUM	103 840	148 950

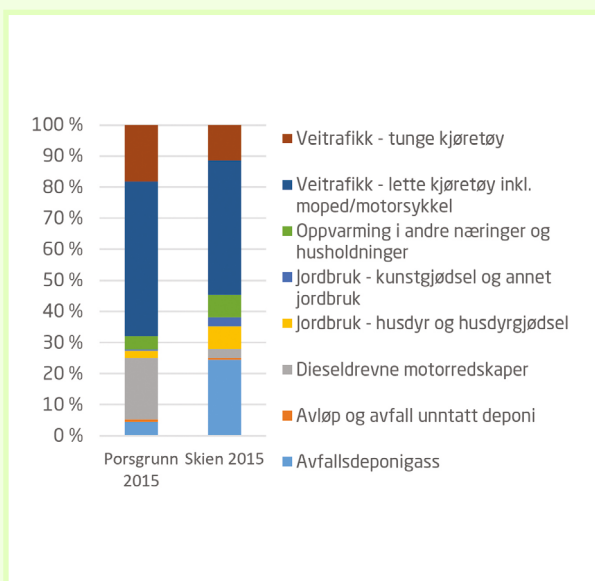

Tabell 2: Direkteutslipp innen kommunegrensene, ekskl. industri

I tillegg til utslippene presentert i Tabell 2, kommer industriutslipp og utslipp fra skipstrafikk. Industriutslippene for Porsgrunn utgjorde i 2015 2,25 millioner tonn CO2e, og for Skien 2 500 tonn. Grenland havn har beregnet utslipp fra Skipstrafikk i Grenland basert på utslipp fra skip som seiler langs kysten og skip som ligger til kai. For 2015 er det estimert at skipstrafikken i Grenland slapp ut i overkant av 34 000 tonn CO2e. Størsteparten av disse utslippene (mer en 27 000 tonn) kommer fra når skipene ligger til kai. Dette er oppsummert i Tabell 3:

Direkteutslipp som er utelatt i klimaregnskapet	Tonn CO2e	Kilde
Industriutslipp Porsgrunn	2 252 000	SSB
Industriutslipp Skien	2 510	SSB
Utslipp fra skipstrafikk i Grenland, skip i bevegelse	6 674	Grenland Havn
Utslipp fra skipstrafikk i Grenland, skip som ligger til kai	27 339	Grenland Havn

Tabell 3: Direkteutslipp fra industri og skipstrafikk

Et regnskap over geografiske fordelte klimagassutslipp kan være nyttig, men som mål på bærekraft må det brukes med forsiktighet. For det første blir det ikke tatt hensyn til indirekte utslipp, dvs. utslipp som skjer utenfor de geografiske grensene som resultat av forbruk innenfor grensene. Utslipp fra produksjon av tomater i Spania som spises i Norge blir for eksempel ikke telt med i klimaregnskapet over Norges direkte utslipp. For det andre finnes det en rekke eksempler på tiltak som reduserer globale klimagassutslipp, men som øker lokale. Mer satsning på lokalt jordbruk og etablering av bedre avfallsmottak som tar inn større mengder avfall fra omkringliggende regioner er eksempler på dette.

Et fotavtrykkperspektiv som også inkluderer indirekte utslipp gir et bedre mål på bærekraft. Det meste av klimagassutslipp en person som bor i Porsgrunn og Skien er ansvarlig for, skjer faktisk utenfor kommunegrensene, gjennom eksempelvis matvareforbruk og flyreiser. I tabell 3 er derfor klimafotavtrykket til husholdninger i Porsgrunn og Skien estimert. Klimafotavtrykket er beregnet på bakgrunn av forbruksundersøkelsen (FBU) til SSB, som angir gjennomsnittlig forbruk av ulike varer og tjenester i norske husholdninger.

Bidrag i tonn CO2e	Porsgrunn	Skien
Mat og drikke	52 793	77 899
Klær og fottøy	9 384	13 772
Huskjøp, reparasjoner	57 909	87 203
Energi	32 281	47 722
Annet husholdningsforbruk	24 429	35 975
Tjenester	21 156	31 221
Transport og reise	98 080	144 262
Forbruk ikke inkludert i FBU	31 785	58 816
Totalt	327 818	496 870

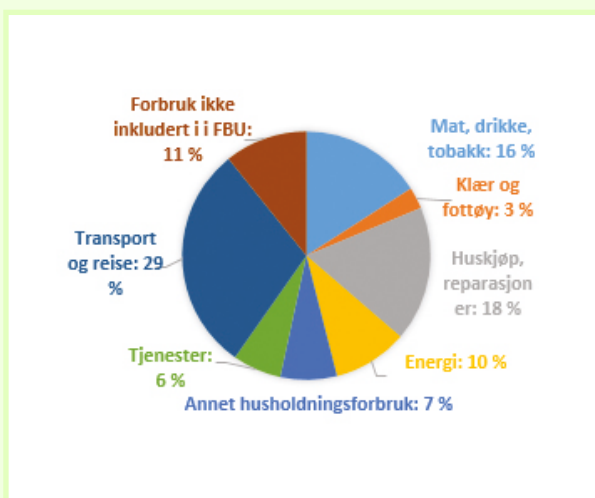

Tabell 4: Klimafotavtrykk av kommunens innbyggere

Når vi ser bort ifra industri og skipstrafikk har de direkte klimagassutslippene innenfor Porsgrunn og Skiens geografiske grenser holdt seg på et ganske stabilt nivå de siste årene, til tross for befolkningsveksten. Dette skyldes hovedsakelig en nedgang i metangassutslipp fra avfallsdeponier grunnet forbudet mot deponering av nedbrytbart materiale som trådte i kraft i 2009. Dette har langt på vei veid opp for økningen i utslipp fra veitrafikken. Det er imidlertid behov for å gjennomføre en rekke utslippsreducerende tiltak for å nå visjonen om klimanøytralitet innen 2050. Figur 6 viser framskrivinger for fremtidige direkteutslipp fra Porsgrunn og Skien dersom de tidligere trendene legges til grunn. I kunnskapsgrunnlaget ser vi på hvordan disse trendene kan snus dersom tiltakene som foreslås i denne revisjonen av klima- og energiplanen får ønsket effekt.

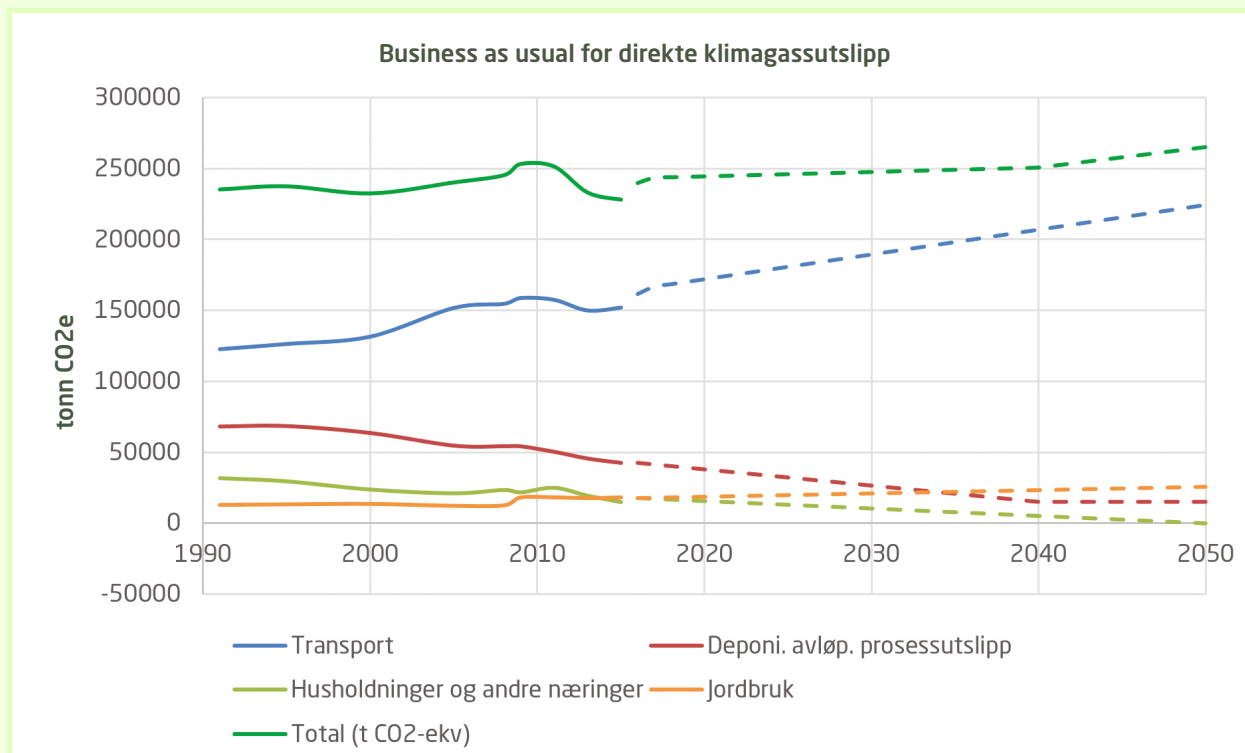

Figur 6: Framskrivinger av direkte klimagassutslipp i Porsgrunn og Skien basert på tidligere trender og business as usual. Industri og skipstrafikk er ikke inkludert.

5. Fokusområder

Klima- og energiplanen omfatter 7 fokusområder/temaer som alle spiller viktige roller i arbeidet med reduksjon av klimafotavtrykk og tilpasning til klimaendringer. Her presenteres mål og strategier for hvert tema, samt indikatorer for måloppnåelse. De konkrete tiltakene er samlet i kunnskapsgrunnlaget.

5.1 Bedre bymiljø

Ved at flere kan bo, jobbe, handle og ha kulturopplevelser i sentrum er det tilrettelagt for en tettere by der de daglige reisene blir kortere. Det gjør det enklere å betjene byene med kollektivtransport og det vil være enklere for folk å velge sykkelen eller å gå til daglige gjøremål. Dette er nødvendig for å redusere klimagassutslipp fra transport. For at det skal være attraktivt å bo i byene er det viktig at folk trives. God kvalitet på boligene er viktig og det må være gode uteområder for beboerne. For de som bor, jobber og besøker byen må det være tilgjengelige grønne lunger, parker, gode møteplasser og lekeplasser. Det må også være attraktive offentlige tilbud, som for eksempel bibliotek, attraktive butikker, restauranter og kaféer.



Bryggeparken i Skien

Status

Porsgrunn og Skien har de siste årene satt i gang en rekke tiltak for å utvikle sentrum. I likhet med mange andre mellomstore byer i Norge og Europa, har vekst og investering hovedsakelig foregått utenfor bysentrene i lang tid, noe som har ført til redusert aktivitetsnivå og mindre attraktive bysentre. Denne negative trenden ser imidlertid ut til å snu. Det er flere positive signaler i sentrum med byggeaktivitet, opprusting, nye aktører som vil investere og et stort engasjement for byutvikling. Målinger gir en pekepinn på at vi går i riktig retning, men for å få til et virkelig løft krever det målrettet arbeid videre.

I Skien har prosjektet «Skien 2020» ført til en rekke planlagte og gjennomførte tiltak de senere årene for å skape et godt bymiljø. Prosjektet er et samarbeid mellom kommunen og eksterne aktører for å løfte Skien sentrum. Målet er at flere skal bo, jobbe, handle og ha gode opplevelser i sentrum.

Det er gjennomført lekeplass i Bryggeparken, lek del 1 på Handelstorget, nye utemøbler på torg og plasser, opprusting av gang- og sykkel tunnel i Kverndalen, opprusting av bakgårder «Mosaikk», bygging av videregående skole, etablering av Skien By og samlet markedsføring av handel og aktiviteter i sentrum.

I Porsgrunn er Rådhusparken betydelig oppgradert de siste årene. Det samme gjelder strandpromenaden, hvor blant annet møteplasser og bade plasser er opparbeidet. Det er også vedtatt å oppgradere nedre del av Storgata, byens viktigste handlegate, og sentrale byrom som Franklintorget og Meieritorget. Disse og flere andre prosjekter er under planlegging med finansiering av Bypakka, belønningsmidler og kommunale investeringsmidler.

Tiltak innenfor bedre bymiljø følges opp av de pågående arbeidene i Skien 2020 og Porsgrunn kommunes boligstrategi, og det blir dermed ikke foreslått nye tiltak for bedre bymiljø i denne klima- og energiplanen.

Lokal luftforurensning med mye svevestøv er tidvis en utfordring i Grenland nær de mest trafikkerte veiene. Det er utarbeidet en tiltaksutredning for bedre luftkvalitet i Grenland som følger opp denne utfordringen.

Mål

- Porsgrunn og Skien skal ha gode bymiljø som gjør det attraktivt å bo i sentrum Skien har et mål om 2000 nye beboere i sentrum fra 2011 til 2020
- I 2020 er det flere som jobber i sentrum
- I 2020 er det flere som tar del i kulturtilbud og gode opplevelser
- Luftkvaliteten skal være på et nivå som ikke gir negative helseeffekter (ikke overskride grenseverdiene i forskrift om lokal luftkvalitet)

Indikatorer

Utviklingen i:

- Antall bosatte i sentrum
- Antall sysselsatte i sentrum
- Besøkstall på arrangementer og kulturarenaer
- Antall som bruker parker, byrom og utekafeer
- Antall dager med overskridelser av grenseverdi for lokal luftkvalitet

Strategier

- Byfornyelse
- Markedsføring og profilering
- Infrastruktur – forsterke gang og sykkelveier, gode sammenhenger i byen, tilrettelegging for kollektivtrafikk og for næringstrafikk
- Oppfølging av tiltaksutredning for luftkvalitet i Grenland
- Samarbeid og koordinering med eksterne samarbeidspartnere



5.2 Arealbruk og transport

For å få til tett byutvikling og en høyere andel grønne reiser må arealutvikling og transportplanlegging samordnes. Gjennom Bystrategi Grenland har Grenlandskommunene forpliktet seg til samarbeid med Statens Vegvesen og Jernbaneverket om areal- og transportplanlegging. Samarbeidet har resultert i Bypakke Grenland, Bussløftet, og Regional plan for samordna areal og transport i Grenland (ATP Grenland). Bypakka bygger på konseptvalgutredning (KVU) Grenland. Samfunns målet i KVU Grenland var: «Bedre fremkommelighet for næringstrafikk og mer attraktive forhold for reisende med kollektivtransport og for gående og syklende». Det nasjonale målet som ligger til grunn for Bypakka er at veksten i persontransport i byområdet skal tas med kollektivtransport, sykkel og gange.

En konsentrert arealutvikling er over tid et viktig virkemiddel for å øke andelen grønne reiser, og skape levende og attraktive byer. Ved å lokalisere boliger, arbeidsplasser og handelsvirksomhet sentrumsnært og tett på viktige kollektivakser, øker konkurransekraften til grønne reiser. Endringer i reisemønster som følge av en konsentrert arealutvikling er imidlertid en langsiktig prosess og resultatene viser seg først over tid.



Buss på biogass

Status

Bypakke Grenland har definert et mål om at minimum 80 % av utbyggingen av boliger skal skje innenfor det definerte bybåndet i ATP Grenland3. Andelen boliger på utsiden av bybåndet er noe høyere i Skien (20 %) enn i Porsgrunn (7 %). I perioden 2012-2016 er 85 % prosent av alle gitte byggetillatelse innenfor bybåndet, som innebærer at kommunene i siste 4-årsperiode er innenfor målet. En viktig indikator for regionens attraksjonskraft er befolkningsutviklingen, hvor målet er en befolkningsvekst lik for landet ellers. Utviklingen de siste fire år viser at forskjellen fra landsgjennomsnittet er noe mindre enn tidligere.

Nullvekstmålet innebærer at veksten i persontransporten skal tas med kollektivtransport, sykling og gange. Reisevaneundersøkelser viser at det har vært lite endring i transportmiddelfordeling på daglige reiser fra 2005 og frem til i dag. Den nyeste undersøkelsen fra 2013/14 viser at andelen bilreiser er på 73 %, mens 17 % av reisene er til fots, 4 % benytter sykkel og 4 % av det totale antall reiser gjennomføres med kollektivtransport. Men den nyeste reisevaneundersøkelsen er for gammel til å kunne si noe om utviklingen i Grenland etter at Stortinget vedtok Bypakke Grenland fase 1 i 2015 og etter innføringen av det store «Bussløftet», finansiert med Belønningsmidler (Belønningsavtale 2013-2016).

Passasjertall viser en kraftig vekst i kollektivreiser de siste fire årene. I 2016 ble det foretatt 1,2 millioner flere reiser sammenliknet med 2012. Dette er en økning på 32 %. Mye av forklaringen ligger i Bussløftet, hvor de viktigste tiltakene har vært å redusere pris på periodekort for voksne og øke frekvensen på metrolinjene. For å målet om 8 % kollektivandel i 2025 har Bypakke Grenland definert et mål om 4 % vekst i året i snitt. Utviklingen de siste fire år ligger godt over dette. Selv om utviklingen har vært positiv, vil måloppnåelse over tid kreve hardt arbeid og utfordrende prioriteringer.

Tallgrunnlaget for måling i utvikling av antall syklende har inntil nylig vært mangelfull. Kun fire tellepunkter kan gi historiske telldata, og dette er for få til å kunne trekke entydige konklusjoner. I dag har Grenland hele 27 tellepunkter spredt fordelt i bybåndet, som over tid gir gode indikatorer for utviklingen i antall sykkelreiser. Grenland har et langsiktig mål om å øke andelen sykkelreiser fra 4 % til 8 % innen 2025. Tellingene de siste fire år viser en merkbar økning i antall syklende, og indikerer en positiv trend.

Bypakke Grenland er delvis finansiert med bompenger med tidsdifferensierte satser, som et virkemiddel for å redusere personbiltrafikken. Det vil også i forbindelse med kommende revisjoner av arealdelene fokuseres på parkeringspolitikken, hvor Porsgrunn og Skien har som mål å utarbeide felles parkeringsnormer. I dag har begge kommuner retningsgivende parkeringsnormer etter ABC-prinsippet, mens parkeringsregulering i form av tidsregulering og avgifter er under kontinuerlig utvikling.

Porsgrunn og Skien har deltatt i arbeidet med **Bytredningen i Grenland**. Bytredningen for Grenland viser at tettere arealbruk, mer effektivt kollektivbruk og bedre tilbud til gående og syklende – kombinert med restriktive tiltak på bilbruk, bidrar til å nå nullvektmålet for persontransport med bil. Målet med bytredningen er å lage et kunnskapsgrunnlag der sentrale muligheter og utfordringer for miljøvennlige tiltak innen areal og transport i byområdet belyses. Bytredningen danner grunnlaget for Grenlands forhandlinger med staten om mulig byvekstavtale (bymiljøavtale) og neste fase av Bypakke Grenland. Grenland er en av ni byområder som kan få en byvekstavtale med staten. En slik avtale vil blant annet innebære økte statlige bidrag for å legge til rette for at flere går, sykler og reiser kollektivt.

I vurderingen av miljøvennlig transport i Grenland er jernbanen en viktig faktor. Etablering av dobbeltspor mellom Larvik og Porsgrunn vil redusere reisetiden med 20 minutter og vil ha stor betydning for at folk i Grenland skal kunne transportere seg på en miljøvennlig måte inn mot Oslo-området. Lokal skinnegående transport inn mot bysentrene i Skien og Porsgrunn vil også få stor betydning og bidra til å nå nullvektmålet.

I nasjonal transportplan 2018-2029 er ikke videre planlegging og utbygging av InterCity mot Skien omtalt eller avklart. Det er derfor stor usikkerhet rundt kommende jernbaneutvikling i regionen. Porsgrunn kommune har igangsatt en mulighetsstudie for **knutepunktsutvikling** i området rundt Porsgrunn stasjon. Mulighetsstudien kan sammen med bytredningen gi nærmere avklaringer for å komme i gang med utvikling av området, og gjennom forhandlinger om en byvekstavtale, resultere i en bestilling om videre planlegging av jernbanen. Behovet for sporkapasitet mellom Porsgrunn og Skien, lokalisering av stopp i Skien sentrum og knutepunkt i Porsgrunn omtales i Bytredningen.

Mål

- Veksten i persontransport skal tas med kollektiv, gange og sykkel
- Minimum 80 % av utbyggingen av boliger skal skje innenfor bybåndet
- Minimum 80 % av kommunenes bilpark skal kjøre fossilfritt innen 2025

Indikatorer

- Telling av personbiler, passasjertall for buss og antall syklist
- Andelen nye boliger pr år innenfor bybåndet målt med GIS-verktøy (GAB-registeret)
- Andel fossilfrie kommunale kjøretøy

Strategier

- Gjennomføre Bypakke Grenland fase 1
- Høy arealutnyttelse innenfor bybåndet og knutepunktene med særlig fokus på utvikling av bysentrene
- Bidra inn i forhandlingene om ny Byvekstavtale
- Ha nødvendig infrastruktur som muliggjør overgangen til miljøvennlige kommunale kjøretøy, som for eksempel ladestasjoner for el-bil og fyllstasjoner for biogass.

5.3 Klimatilpasning og blågrønn by

Klimaendringene fører med seg mange utfordringer knyttet til endrede værforhold og ekstremvær. I vurderingen av sårbarheten ved klimaendringer kan ikke lenger historiske erfaringer alene bestemme kursen videre. Gammel kunnskap må koples med faglige råd og store usikkerhetsmarginer for å være rustet til å møte mer ekstremvær og uforutsette situasjoner.

Områder som tidligere ble sett på som «trygge» kan i fremtiden bli utsatt for flom, springflo, skred eller havnivåstigning. Kraftige regnskyll kan føre til flommer, steinsprang og leirskred. Mer nedbør og mildere vintre fører også til større bekker og elver, og dermed mer erosjon. Klimatilpasning handler om å gjøre grep som minimere risiko for store ødeleggelser.



Utrasing av elvekant etter kraftig nedbørsperiode

Status

Porsgrunn og Skien deltar i Klimatilpasningsnettverk som ledes av Miljødirektoratet for å holde seg oppdatert på kunnskap om klimaendringer og tilpasninger til disse. Her fokuseres det på grønne tak, utvikling av blågrønn faktor, overflatevann som ressurs i byrom, utforming av parker og grøntområder til flomveier og forrøyning av vann med regnbed. I 2013 ble det utarbeidet en Risiko- og sårbarhetsanalyse (ROS) for Grenlandsbyene som beskriver de største utfordringene knyttet til klimaendringer, som flom, skred, ras og ekstremnedbør. Det er allerede gjort en del arbeid med erosjonssikring, kartlegging av flomveier og sikringstiltak langs vassdraget, men det er fortsatt noe arbeid som gjenstår.

Mål

- Innen 2030 har Porsgrunn og Skien gjennomført sikringstiltak i alle områder som er utsatt for flomrisiko og skredfare der det vurderes som aktuelt å gjennomføre sikringstiltak i.
- Innen 2047 er alle husstander som i dag er tilknyttet fellessystem (spillvann og overvann i samme ledning) ført over på separatsystem (skille spillvann fra overvann i to ledninger)
- Porsgrunn og Skien skal ha klimasårbarhetsanalyser som revideres minst hvert 4. år
- Gjennomføre åpning av bekker og bruke overvann som landskapselement i grønnstrukturen

Indikatorer

- Andel dyrka mark etter erosjonsrisikoklasser
- Andel skredutsatte områder som er sikra
- Antall meter rørledning og antall husstander som er separert fra fellessystemet for spillvann og overvann
- Antall meter bekker i rør som er åpnet

Strategier

- Porsgrunn og Skien skal aktivt tilegne seg kunnskap for å tilpasse seg et endret klima
- Resultatene fra klimasårbarhetsanalysene skal innarbeides i kommuneplanenes arealdel og hovedplan for vann og avløp
- Kommunene skal legge klimatilpasning til grunn for alle kommunale arealplaner og i byggesaksbehandlingen
- Kommunene skal være aktive myndighetsutøvere ved kommunale saneringsoppgaver for å sikre at spillvann og overvann blir separert ved tilkobling til kommunale separatsystemer

5.4 Energibruk og klimagassutslipp fra bygg og anlegg

Bygninger står for over 30 % av verdens klimagassutslipp. Disse utslippene stammer både fra energiproduksjon til drift av byggene og fra produksjon av materialer til byggene. Derfor er det både viktig med energieffektive bygg og å velge materialer som er produsert på en miljøvennlig måte.

I tillegg til å sørge for mest mulige fornybare energikilder i bygg kan energibruken styres ved hjelp av energisparetiltak som god isolasjon, nye vinduer, bruk av varmepumper og varmegjenvinning i ventilasjonsanlegg. De mest miljøvennlige valgene for materialer i ulike byggeprosjekter kan avdekkes ved hjelp av livsløpsanalyse (LCA) der utslipp fra hele produksjonskjeden, transport, bruk og avhending medregnes.



Heistad skole, passivhus

Status

Energi-oppfølgingssystem (EOS) benyttes i alle formålsbygg i begge kommuner. Ca 30 % av formålsbyggene i Porsgrunn og 55 % av byggene i Skien har SD-anlegg som er koplet til EOS-systemet. Det er gjennomført energisparetiltak i noen bygg, men mange bygg gjenstår. I Porsgrunn er det i handlingsplanperioden 2017-20 avsatt kr 19 mill. til gjennomføring av ENØK-tiltak. I Skien er det gjennomført et energispareprosjekt for 130 000 m² av den kommunale bygningsmassen, som vil redusere energiforbruket her med minst 30 % over byggenes levetid. Det er en intensjon at alle kommunale bygg i Skien skal ha gjennomført energisparetiltak innen 2030.

Mål

- I 2020 er direkte klimagassutslipp fra bygg og anlegg (fyringsolje- og gass, transport, anleggsmaskiner, avfall o.l.) i Porsgrunn og Skien (geografisk) 50 % lavere enn i 2015
- I 2030 er energibruk i kommunale bygg redusert med 20 % sammenliknet med 2016
- Klimafotavtrykket til større investeringsprosjekter i kommunene skal innen 2025 reduseres med 40 % i forhold til sammenliknbare referansebygg 4
- Ved nybygg skal bruk av trematerialer vurderes for å redusere klimafotavtrykket

Indikatorer

- Antall bygg med klimagassregnskap som dokumenterer lavere klimafotavtrykk for materialer og energi enn et standard referansebygg
- Antall bygg der det er valgt trematerialer fremfor stål og betong
- Energibruk per bygningsmasse/type
- Andel fossil oppvarming
- Andel oppvarming med bioenergi
- Andel oppvarming med fjernvarme
- Andel anlegg som utnytter solenergi

Strategier

- Alle kommunale formålsbygg med vannbåren varme skal utnytte ny teknologi som f.eks. varmepumpe med jordvarme og muligheter for frikjøling (bruk av energibrønner til kjøling)
- Ved nybygging og rehabilitering av kommunale bygg skal det tidlig settes mål for spesifikt nettoenergiforbruk, levert energi og klimagassutslipp for hvert prosjekt. Dette må videre følges opp gjennom hele planleggings- og byggeprosessen slik at det som bygges oppfyller målsatte krav. Kravene skal i snitt være bedre enn de til enhver tid gjeldende myndighetskrav. På sikt skal kommunene arbeide for en klimanøytral eiendomsportefølje
- Arbeide for å redusere bruk av fossile energikilder i kommunale anlegg
- Stimulere til klimavennlig bygging også i ikke-kommunale bygg gjennom bl.a. samarbeid med byggenæring og eiendomsaktører
- I kommunale formålsbygg skal bruk av solenergi økes

3 Med referansebygg menes et bygg av samme størrelse i kvadratmeter (BRA) og med samme romprogram og funksjoner som det prosjekterte. Referansebygget har en standard geometri (boks), og materialvalg basert på allmenn praksis. I tillegg har referansebygget en teknisk kvalitet som tilfredsstillende til enhver tid gjeldende forskriftskravene. Klimagassregnskap.no kan for eksempel benyttes til å definere et referansebygg. Klimafotavtrykket gjeldede for materialer og energi.

5.5 Innkjøp, forbruk og avfall

Overforbruk er en av de største utfordringene vi har knyttet til miljøet. Produksjon og transport av varer fører til store klimagassutslipp, i tillegg til problemer med avfall. Derfor er det viktig å prøve å redusere overforbruk og å fremme klimavennlige verdikjeder. Ved å velge mest mulige klimavennlige produkter stimulerer vi til mer klimavennlig produksjon. Dette blir lettere dersom det finnes tilbud i kommunen for deleordninger, gjenbruk og reparasjon. Informasjon, opplæring og holdningskampanjer er også viktig for å oppnå resultater.



Dypoppsamling , Bjønnes

Status

Renovasjon i Grenland (RiG) har henteordning for våtorganisk avfall, plast og restavfall som blir sortert i husholdningene. Fra 2016 har våtorganisk avfall som samles inn blitt sendt til Greve Biogass. Her blir våtorganisk avfall fra Grenland og Vestfold omdannet til biogass som benyttes av renovasjonsbiler og bussene i Vestfold og Grenland. Omtrent halvparten av bussene og alle renovasjonsbilene i Grenland går nå på biogass, hvilket gir en betydelig klimagevinst.

Det er likevel store muligheter for bedre sortering av avfallet. Om lag 70% av det som kommer inn i posene for restavfall, kunne vært sortert i kildesorteringsordninger, og mye av avfallet som havner i restavfallscontaineren på gjenvinningsstasjonene kunne vært sortert som andre avfallstyper og gått til gjenvinning. De fire grenlandskommunene jobber derfor med en hovedplan for renovasjonstjenester i Grenland som forventes klar i 2017. Hovedmålene sammenfaller med nye og ambisiøse mål som settes i EU, og som ventes vil bli norsk lov i løpet av relativt kort tid. Målene gjelder omstilling til økt ombruk, økt materialgjenvinning og lavere klimautslipp fra avfallshåndteringen. En betydelig innsats vil gjøres på gjenvinningsstasjonene, ettersom over halvparten av alt avfall RiG håndterer, kommer inn på disse stasjonene. RiG setter også fokus på avfallsreduksjon, kildesortering og forbruk gjennom stands, aktiviteter og informasjon på sosiale medier og i RiG-Posten.

Grenlandskommunenes Innkjøpsenhet (GKI) er en felles innkjøpsenhet for Bamble, Drangedal, Kragerø, Porsgrunn, Siljan og Skien kommuner. GKI er organisert som et kjøpsavtalesamarbeid med Skien kommune som vertskommune. Et overordnet mål for GKI er å sørge for at alle anskaffelser til kommunene gjennomføres kostnadseffektivt og i henhold til lov, forskrift og politisk vedtatte retningslinjer, samt med hensyn til miljø og samfunnsansvar.

Mål

- I 2030 skal det være enkelt for Porsgrunn og Skiens innbyggere å ta klimavennlige valg i hverdagen
- Matsvinnet i Porsgrunn og Skien skal reduseres med 50 % i forhold til 2016-nivå innen 2025
- Minimum følgende mengder brukbare/reparerbare produkter skal tas ut av avfallsstrømmen og ombrukes: 2020: 2 %, 2025: 3 %, 2030: 4 % av det som kommer inn på gjenvinningsstasjonene
- 60 % materialgjenvinning av husholdningsavfall innen 2025, 65% innen 2030
- 40 % reduksjon i klimautslipp fra avfallshåndteringen sammenliknet med 2015 nivå

Indikatorer

- Andel offentlige anskaffelser med miljøkrav
- Andel miljøsertifiserte bedrifter som leverandører
- Kantiner i offentlige bygg som har innført kjøttfri mandag
- Andel avfall fra gjenvinningsstasjonene som går til ombruk
- Andel avfall som går til materialgjenvinning
- Mengder matavfall pr innbygger og år
- Klimaregnskap fra avfallshåndteringen, gjennomføres annethvert år i forbindelse med benchmarkingsstudie i regi av Avfall Norge

Strategier

- Kommunene vil i samarbeid med GKI jobbe systematisk for å implementere energi- og klimakrav i sine anskaffelser. Herunder jobbe for at den kommunale bilparken inneholder størst mulig grad av lav- og nullutslippsbiler. Dette vil ikke bare redusere kommunenes eget fotavtrykk, men også styrke bedrifter som tilbyr klimavennlige løsninger
- Følge med på klimagassutslipp fra avfallsdeponier, og iverksette tiltak dersom utslippene ikke reduseres tilstrekkelig i årene framover som følge av forbudet mot deponering av organisk materiale
- Samarbeid med arbeidstreningsbedrifter og andre for å ta ut gjenstander ved gjenvinningsstasjonene, evt. rengjøre / reparere og selge / donere gjenstander til gjenbruk.
- Kommunene vil sikre økt materialgjenvinning og reduserte utslipp i avfallshåndteringen blant annet ved å:
 - Innføre nye kildesorteringsordninger, f.eks. henteordning for glass- og metallemballasje
 - Øke ressursinnsats på gjenvinningsstasjoner og kommunikasjon
 - Innføre ettersortering av restavfall i et sentralsorteringsanlegg i samarbeid med andre kommuner
 - Stille krav i anskaffelser – både til sortering / materialgjenvinning, og til bruk av nullutslippskjøretøy.
 - Elektrifisere egne anlegg og utstyr, bl.a. ved bruk av solceller
 - Stimulere til klimavennlig forbruksmønster hos kommunens innbyggere.

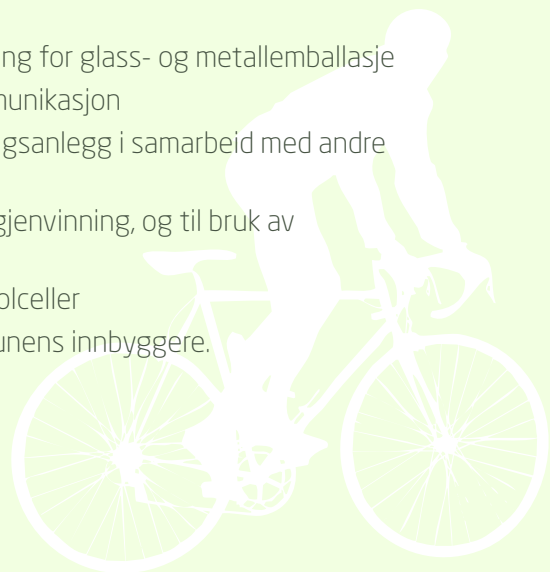

5.6 Klimavennlig landbruk

Jordbruk og skogbruk er næringer med stor betydning for Porsgrunn og Skien. Både karbondioksid, metan og lystgass slippes ut fra jordbruket. Husdyrhold fører til store mengder metangass, mens lystgass stammer hovedsakelig fra gjødsel. I tillegg kommer utslipp av CO₂ fra forbrenning av olje til oppvarming og diesel i landbruksmaskinene. Et landbruk som er drevet mer bevisst med hensyn på klimaet kan gi store utslag på klimagassutslippene i kommunene. Et sentralt virkemiddel her er å hindre nedbygging av landbruksareal slik at maten kan produseres lokalt, fremfor å importere fra andre verdensdeler. Ved å ta i bruk lokale beiteressurser vil behov for kraftfor reduseres.

Status

Porsgrunn og Skien utgjør tyngdepunktet for landbruk i Telemark. Landbruk var et viktig tema i kommunenes første klima- og energiplaner, men temaet fant ikke noen naturlig plass i arbeidet med framtidens byer og handlingsprogrammet relatert til dette programmet. Med bakgrunn i de første klima- og energiplanene for kommunene er imidlertid klima- og energiutfordringen et viktig tema i ny landbruksplan vedtatt i 2016.

Ifølge Norsk Institutt for Bioøkonomi (NIBIO) er rundt 90 % av klimagassutslippene fra landbruket knyttet til fôr- og husdyrproduksjon. Det ligger dermed store reduksjonspotensialer i å legge om fra kjøtt til kornproduksjon. Dette krever imidlertid en endring av kostholdet hos forbrukerne. NIBIO mener imidlertid utslippene kan reduseres med 4 % dersom de områdene som ligger til rette for det kan legges om fra gress- til kornareal. Dersom man stanser nydyrking av myr kan utslippene reduseres med ytterligere 4-7 %. Produksjon av biogass fra husdyrgjødsel kan føre til utslippsreduksjon på 3-8 %. Biogassproduksjon fra husdyrgjødsel sparer ikke bare direkteutslipp av CO₂ og metan (CH₄), men også indirekte utslipp fra produksjon av varme fra fossile energikilder dersom biogassen benyttes til varmeproduksjon. Høgskolen i Telemark er i front når det gjelder utvikling av småskala biogassanlegg. Foreløpig finnes det småskala biogassanlegg på Foss gård i Skien og Ødegården i Bjørkedalen utenfor Porsgrunn, der husdyrgjødsel omdannes til biogass som brukes til oppvarming på gårdene. Det jobbes med å utvikle biogassreaktorer som er rimelige slik at de kan benyttes på flere gårder.

Mål

- Bruk av fossilt brensel i landbruket skal reduseres med 15 % innen 2030
- Klimagassutslipp fra landbruket skal reduseres med 15 % innen 2030

Indikatorer

- Antall gårder med fornybare energiløsninger
- Antall gårder som benytter maskiner på fornybart drivstoff

Strategier

- Kommunene skal stimulere og motivere landbruksnæringen til å drive landbruk med minst mulig klimagassutslipp, forurensning, tap av næringsstoffer og å sikre et åpent og variert jordbruks- og kulturlandskap
- Oppfølging av landbruksplanen

5.7 Næringsliv og teknologi

Det grønne skiftet

De globale klima- og miljøutfordringene krever omstilling til et samfunn hvor vekst og utvikling skjer innen naturens tålegrenser. Det må skje en overgang til produkter og tjenester som gir betydelig mindre negative konsekvenser for klima og miljø enn i dag. For at vi skal klare å nå målene for klimagasskutt er det helt nødvendig å involvere næringslivet. Innovasjon og teknologiutvikling er en av nøklene til det grønne skiftet, og næringslivet er en sentral kraft. Det offentlige må sørge for riktige rammevilkår, en framtidsrettet infrastruktur, en bærekraftig naturressurs og arealforvaltning og bidra til utvikling av markeder gjennom egne investeringer og bruk av egen markedsrett. Industrien i Grenland har et stort potensiale for å redusere utslipp ved å velge mest mulige energieffektive løsninger og grønn teknologi.

Status

Industrien i Porsgrunn slipper ut mer enn 2 millioner tonn CO₂-ekvivalenter årlig (90 % av de samlede utslippene i Porsgrunn og Skien). Alle andre direkteutslipp i Porsgrunn utgjør til sammenlikning litt over 100 000 tonn. Det har blitt gjennomført tiltak for å kutte nesten 800 000 tonn CO₂-ekvivalenter i Grenlands industri årlig. Tiltakene omfatter reduksjon av lystgassutslipp fra Yara med 50 %, 300 GWh energi spart gjennom ENØK-prosjekter i Yara, bruk av alternativ brensel i Norcem og bruk av naturgass fremfor fyringsolje i industriprosesser. Norcem har de siste årene lansert nye sementtyper som gir vesentlig lavere utslipp i produksjonsfasen enn konvensjonell sement. I den såkalte lavkarbonsementen brukes flyveaske til å erstatte klinker.

I 2007 startet prosjektet «Klimakutt Grenland», som var et samarbeid mellom det offentlige, næringslivet, forsknings- og miljøorganisasjoner for å kutte klimagassutslipp i alle sektorer. Prosjektet kartla påbegynte og planlagte tiltak for å kutte klimagassutslipp i Grenland, og resulterte i en handlingsplan som ble lagt frem i 2010 med forslag til nye tiltak. Statens senter for utvikling av CO₂-håndteringsprosjekter, Gassnova, ligger i Porsgrunn og både Yara og Norcem er blant de tre bedriftene som deltar i forsøkene med fullskala CO₂-fangst nasjonalt.

Mål

- Porsgrunn og Skien kommuner skal gjennom rammebetingelser og planforutsetninger bidra til grønn næringsutvikling i regionen.
- Kommunene skal samarbeide med næringsliv og FoU-institusjoner i arbeidet med tiltak for å oppfylle lokale energi- og klimamål.

Indikatorer

- Energianvendelse pr. m² for nye næringsbygg målt mot referansebygg
- Klimafotavtrykk for nye næringsbygg mot referansebygg
- Deltagelse i samarbeid og FoU-prosjekter

Strategier

- Kommunene skal gjennom sine planforutsetninger og egne prosjekter bidra til økt fokus på energieffektive bygg, med bruk av miljøvennlige og resirkulerbare byggematerialer
- Kommunene skal samarbeide med næringsliv og FoU-institusjoner for å fremme grønn næringsutvikling og oppfylle lokale energi- og klimamål

6 Tiltaksanalyse

For å nå målene om å redusere klimapåvirkningen for Porsgrunn og Skien er det viktig å gjennomføre konkrete tiltak i tråd med strategiene. Det er gjort en gjennomgang av tiltakene fra Handlingsprogrammet for Framtidens Byer. Gjennomførte tiltak er tatt ut, gamle tiltak er revidert, og nye tiltak har kommet til. Den fullstendige tiltakslisten finnes i vedlegget til kunnskapsgrunnlaget.

En analyse av effekten av de ulike tiltakene er også diskutert i kunnskapsgrunnlaget. Her presenteres en oppsummering av tiltaksanalysen. Tabell 5 viser hovedtiltak fra tiltakslisten sortert etter temaområde. Hovedtiltakene er rangert etter kostnader og potensiale for reduksjon av klimagassutslipp. Tiltak som ikke har relevans til klimagassutslipp er utelatt.

	Forklaring på klassifisering	1	2	3	4	5	
Bid	Klassifisering av bidrag, målt i tonn CO ₂ e	0-1000	1000-10000	10000-50000	50000-100000	>100000	
Påv	Vurdering av påvirkning, hvor mye kan reduseres	0-10 %	10-25 %	25-50 %	50-75 %	75-100 %	
Øko	Enkel vurdering av kostnader	høye	middels	lave	nøytral	gevinst	
Red	Reduksjonspotensiale (bid * påv), tonn CO ₂ e	0-1000	1000-5000	5000-10000	10000-50000	>50 000	
Nr	Hovedtiltak	Temaområde		Bid	Påv	Øko	Red
2.1	Mindre miljøbelastende kommunal bilpark	Arealbruk og transport		1	4	4	1
2.2	Stimulere til bruk av miljøvennlig drivstoff for kommunens innbyggere	Arealbruk og transport		5	1	1	3
2.3	Stimulere til mer bruk av sykkel, gange og kollektivtransport	Arealbruk og transport		5	2	1	4
2.4	Mer miljøvennlig båttransport	Arealbruk og transport		3	2	1	3
4.1	Energiledelse og ENØK i kommunale bygg	Bygg og anlegg		2	1	3	1
4.2	Innarbeidelse av energiomlegging og energiforsyning i kommunal planlegging og byggesaksbehandling	Bygg og anlegg		2	1	4	1
4.3	Legge til rette for lokale systemer for klimavennlig energiproduksjon og energifleksible nabolag	Bygg og anlegg		3	5	1	4
4.4	Holdningsskapende arbeid med å spare energi i kommunale bygg	Bygg og anlegg		2	1	3	1
4.5	Energiomlegging i eksisterende kommunale bygg	Bygg og anlegg		2	3	2	2
4.6	Valg av energiløsninger og miljøkrav til nybygg og rehab. av kommunale bygg	Bygg og anlegg		2	3	4	2
4.7	Stimulere til energiomlegging og energisparetiltak i private husstander	Bygg og anlegg		5	2	3	5
4.8	Redusere energibruk i offentlig belysning	Bygg og anlegg		1	4	4	1
4.9	Redusere utslipp i kommunale anlegg	Bygg og anlegg		2	3	3	2
4.10	Energigjenvinning i vannrenseanlegg og pumpestasjoner	Bygg og anlegg		2	4	5	1
5.1	Miljøhensyn i offentlige anskaffelser	Innkjøp, forbruk og avfall		4	2	3	3
5.2	Stimulere til klimavennlig forbruksmønster	Innkjøp, forbruk og avfall		5	1	3	4
5.4	Redusere matsvinn	Innkjøp, forbruk og avfall		4	2	3	4
5.5	Kommunen som pådriver for sirkulær økonomi	Innkjøp, forbruk og avfall		5	1	3	4
6.2	Redusere utslipp av lystgass (N ₂ O) fra landbrukssektoren	Klimavennlig landbruk		3	1	3	1
6.3	Redusere utslipp av metangass fra landbrukssektoren	Klimavennlig landbruk		3	2	3	2
6.4	Stimulere til bruk av fornybare energikilder i landbruket	Klimavennlig landbruk		5	1	3	1
6.5	Fornybart brensel i landbruksmaskiner	Klimavennlig landbruk		3	1	3	1
7.1	Grønt fond	Næringsliv og teknologi		5	1	3	5
7.2	Reduksjon av klimagassutslipp fra industrien	Næringsliv og teknologi		5	1	3	5

Tabell 5: Vurdering av reduksjonspotensialer og kostnader for hovedtiltakene. En utvidet tabell med utdypet diskusjon finnes i

Fra et klimaperspektiv er det best å prioritere tiltakene som har høy score for reduksjonspotensiale. Dette er tiltakene som vil monne mest dersom de får ønsket effekt. Reduksjonspotensialet for et tiltak er estimert utfra hvor stort bidrag tiltaket retter seg mot, sammen med en vurdering av kommunens mulighet for påvirkning. Tiltakene som strekker seg utenfor kommunenes myndighetsområde som går på holdningsskapende arbeid o.l. er antatt å ha lavere påvirkning enn tiltakene som går på egen virksomhet og myndighetsutøvelse. Vurderingen av økonomi er svært enkel, og er kun basert på om det er forventet at tiltaket vil gi høye, middels eller lave utgifter, sett i forhold til kommunenes budsjett. Nøytral betyr at tiltaket ikke vil gi økte kostnader sammenliknet med å ikke gjennomføre tiltaket, og gevinst vil si at tiltaket kan føre til innsparinger på sikt. Det er viktig å presisere at det er usikkerhet knyttet til disse vurderingene. Økonomien i et tiltak vil først kunne avgjøres ved en detaljert gjennomgang av gjennomføringsplanen for tiltaket. Det er ikke gjort i denne analysen.

Ved å vurdere tiltakene med hensyn på økonomi ser vi at tiltak som kommer best ut er energigjenvinning i vannrenseanlegg og pumpestasjoner (4.10), krav til energibruk og energikilder i offentlig bygg og belysning (4.2, 4.6, 4.8), innføring av el-biler/ biler på miljøvennlig drivstoff i kommunal bilpark (2.1) og å stille miljøkrav til leverandører (5.1). Med hensyn til klimabidrag og reduksjonspotensiale ser vi imidlertid at å redusere veitrafikk med økning av gang- og sykkelturner (2.3) er det som er viktigst, sammen med utfasing av fyringsolje til oppvarmingsformål (4.7). I tillegg ligger det store potensialer for å redusere klimafotavtrykket fra forbruk og avfall i husholdningene og direkteutslipp fra industrien dersom kommunene lykkes i å påvirke trendene her gjennom holdningsskapende arbeid og samarbeid med andre aktører.

De aller fleste av hovedtiltakene i tabellen består av flere undertiltak som kan ha varierende påvirkningskraft. Tiltakslisten er ment som et hjelpemiddel i videre prosess, men må ikke sees på som en fasit. Lokal kompetanse på de ulike områdene må inn for en fullgod vurdering.

Basert på estimer for reduksjonspotensiale for de ulike tiltakene kan vi se litt på hvilke reduksjoner som er realistiske å få til frem mot 2025. Estimaten baserer seg på hva kommunene kan få til med de foreslåtte tiltakene, først og fremst gjennom egen virksomhet og myndighetsutøvelse, men også gjennom påvirkning og holdningsskapende arbeid. Framskrivningene viser ikke det fulle potensiale for reduksjon, men kun potensialet for reduksjon med de foreslåtte tiltakene. I tillegg er effekten av tiltakene i Bypakka inkludert for de direkte utslippene, ettersom disse har stor betydning for veitrafikken de neste årene.

Figur 7 viser mulig reduksjon av klimafotavtrykket til kommunenes virksomhet frem mot 2025. Målet om 30 % reduksjon i forhold til 2015-nivå er realistisk dersom kommunene jobber aktivt mot å redusere sitt klimafotavtrykk. Spesielt viktig for å nå målet blir å stille krav til klimafotavtrykk ved nye byggeprosjekter sammen med energiomlegging i eksisterende bygg. I tillegg må det settes fokus på klimafotavtrykk ved innkjøp og tjenestereiser.

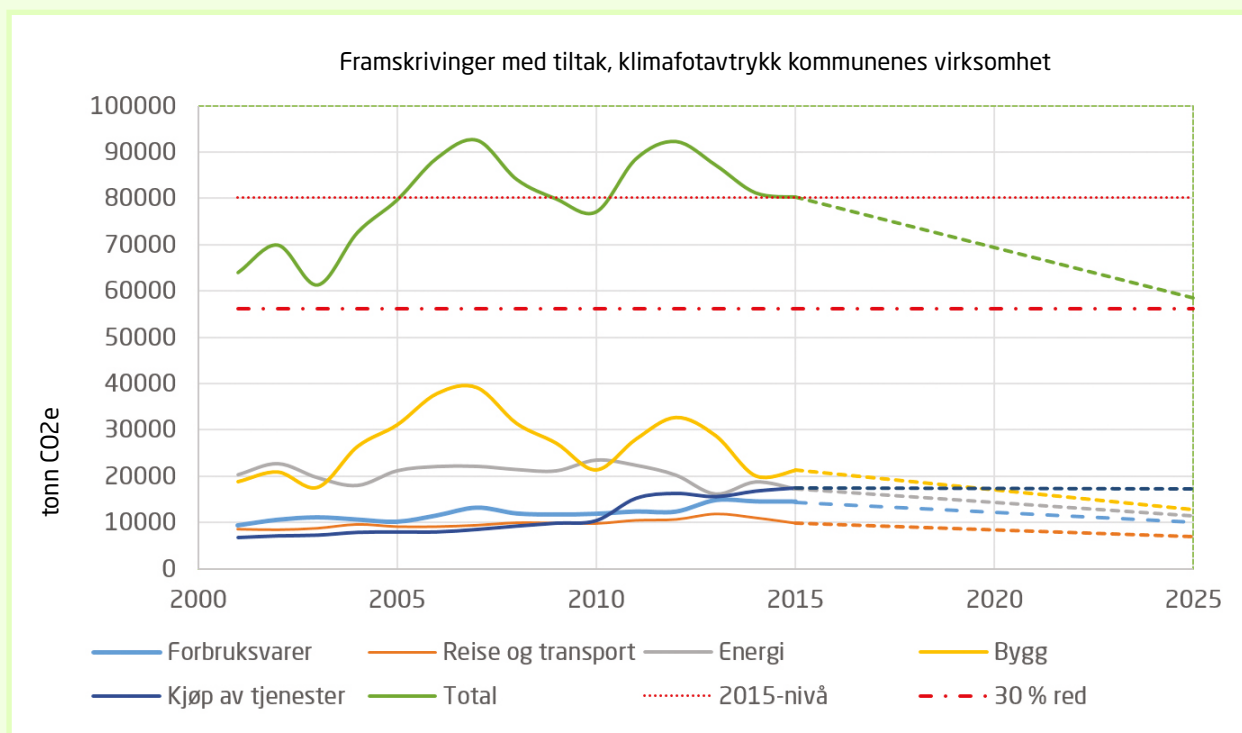

Figur 7: Framskrivning av det samlede klimafotavtrykket for Porsgrunn og Skien kommuners virksomhet dersom tiltakene for kommunens egen virksomhet gjennomføres innen 2025.

Figur 8 viser kommunenes potensiale for påvirkning av de geografiske utslippene fram mot 2025. Her er industriutslippene utelatt, da de overskygger alle andre utslipp i området. Utslipp fra skipstrafikk er også utelatt, fordi det ikke finnes tidsserier fra SSB for disse utslippene. Det er likevel viktig å også rette tiltak mot å redusere utslipp fra industri og skipstrafikk. For å estimere reduksjon i utslippene som vist i Figur 8 er følgende antakelser gjort:

- Bompengesatsene innført i 2016 i forbindelse med Bypakka vil føre til en 5 % nedgang i personbiltrafikken innen utgangen av 2017. Herfra vil tiltakene i Bypakka og KEP til sammen klare å ta all vekst i persontransport med kollektivt, sykkel og gange (nullvekstmålet nås)
- Utviklingen av bilparken (andel lavutslippsbiler) følger utviklingen i Norge fra 2010-2015
- Utfasing av oljefyr til oppvarming i husstander fases ut innen 2020, som fører til at direkteutslipp fra husholdninger opphører i 2020
- Utslippene fra jordbruket kan reduseres med til sammen 10 % frem til 2025

Med disse antakelsene kan utslippene reduseres med 17 % fra 2015-nivå innen 2020 og 30 % innen 2025. Dette er henholdsvis 3% og 5 % bak budsjett. For at målene for utslippsreduksjoner skal nås holder det ikke med en reduksjon av persontrafikken på 5 % av 2016-nivå, som er en trolig reduksjon innen 2017 som effekt av Bypakkas bompengesatser. Personbiltrafikken må redusere med ytterligere 10 % fra 2016-nivå, det vil si på til sammen 15 % av 2016-nivå innen 2025. Hvis ikke personbiltrafikken reduseres tilstrekkelig er måloppnåelsen avhengig av at gjennomsnittlige utslipp for den norske

bilparken reduseres kraftigere enn utviklingen fra 2010-2015 tilsier. Dersom nullvekstmålet alene skal klare å redusere utslippene fra persontrafikken må alle nye biler gå på el, biogass eller hydrogen innen 2025. Se mer om dette i kunnskapsgrunnlaget.

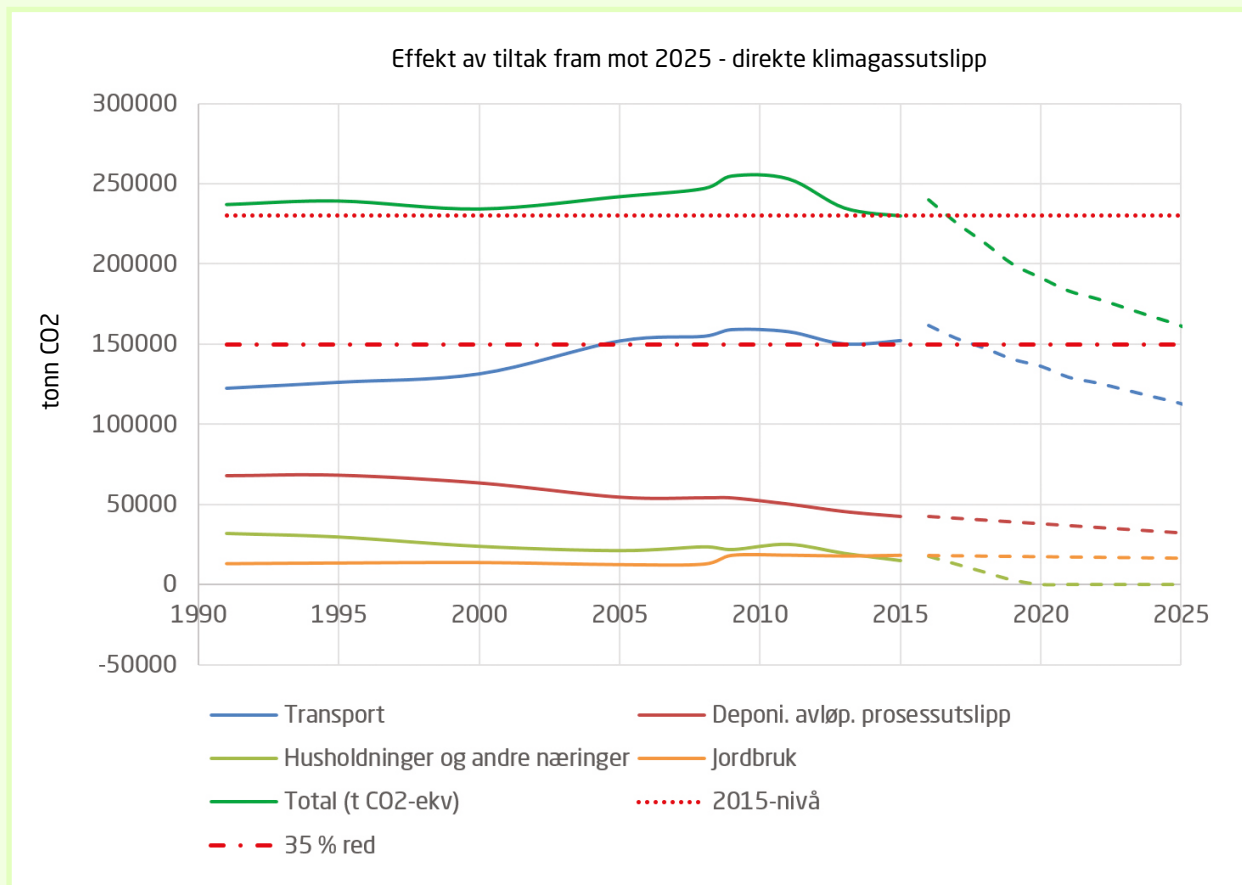

Figur 8: Framskrivinger av samlede direkte klimagassutslipp innenfor Porsgrunn og Skiens geografiske grenser, basert på estimert effekt av tiltakene i KEP og Bypakka

I tillegg til disse reduksjonene, kan utslippene fra skipstrafikk reduseres betydelig dersom det etableres landstrøm for skip som ligger til kai. Grenland havn har estimert at dersom alle skip som har mulighet til det går over til å benytte strøm når de ligger til kai gjør dette, kan utslippene reduseres med rundt 16 500 tonn CO₂e.

Porsgrunn kommune

3554 7000
postmottak@
porsgrunn.kommune.no
Storgata 153,
3901 Porsgrunn

Skien kommune

3558 1000
skien.postmottak@
skien.kommune.no
Henrik Ibsensgate 2,
3701 Skien





Kunnskapsgrunnlag klimaarbeid i Porsgrunn og Skien kommuner

Oversikt over klimaregnskap,
tiltaksanalyse, mål og strategier



Innhold

Innhold	1
1. Sammendrag	3
2. Bakgrunn	5
3. Metode for klimaregnskap	6
Ulike systemgrenser for klimaregnskap	6
Klimaregnskap for kommunens egen virksomhet	7
Klimaregnskap for hele kommunen	9
Tiltak og indikatorer	11
Mål og strategi	12
4. Resultater	13
Klimaregnskap av egen virksomhet	13
Fordelinger på bidrag og tjenesteområder	13
Tidsserier og sammenligninger	14
Klimaregnskap for kommunen totalt	16
Geografisk basert klimaregnskap	16
Klimafotavtrykksanalyser husholdninger	19
5. Tiltak og indikatorer	20
6. Mål og strategier	25
Nasjonale mål	25
Visjonen om klimanøytralitet – hva betyr det?	25
Mål for Porsgrunn og Skien	26
Strategier	27
Overordnede strategier	27
Understrategier	32
7. Budsjett for fremtidige klimagassutslipp	38
8. Framskrivninger av klimagassutslipp	39
Kommunenes egen virksomhet	40
Direkteutslipp fra kommunenes geografiske område	41
9. Vedlegg	46



Vedlegg 1: Vurdering av kvalitet på SSB sine kommunefordelte klimagassdata (fra SSB)	46
Vedlegg 2: Klimaregnskap egen virksomhet, Porsgrunn	48
Vedlegg 3: Pågående og gjennomførte tiltak	50
Vedlegg 4: Tiltaksliste	59

1. Sammendrag

Denne rapporten utgjør kunnskapsgrunnlaget for Klima- og energiplan 2017-202 for Porsgrunn og Skien kommuner. Rapporten har som hensikt å samle klimarelatert informasjon til bruk i kommunen sitt arbeid med å redusere klimagassutslipp innad i kommunen, og som følge av kommunenes egen virksomhet og innbyggernes forbruk.

For å beregne klimagassutslipp fra kommunenes tjenesteproduksjon er det benyttet en modell (Klimakost) som omregner økonomiske data for innkjøp av varer og tjenester til klimafotavtrykk. Klimafotavtrykket omfatter både direkte utslipp (fra for fra for eksempel bilkjøring), og indirekte utslipp forårsaket av produksjon av varer og tjenester.

For kommunen som helhet benyttes to ulike perspektiv; både SSB sine geografiske fordelte klimagassutslipp og en vurdering av privatpersoners klimafotavtrykk. Ved sistnevnte perspektiv inkluderes alle direkte og indirekte klimagassutslipp innbyggere i Porsgrunn og Skien forårsaker, uavhengig av hvor utslippene skjer. Vi anbefaler å i stor grad benytte dette klimafotavtrykkperspektivet i videre arbeid, da dette er det egentlige målet på bærekraft for en kommune.



Figur 1: oppsummering av tilgjengelige klimaregnskap presentert i rapporten.

Figuren over oppsummerer resultatene fra de ulike klimaregnskapene. Klimafotavtrykket av egen virksomhet er beregnet til hhv. 32 og 48 kilotonn (kt) CO₂-ekvivalenter for Porsgrunn og Skien. Ser man på de direkte utslippene som skjer innen kommunegrensene er disse beregnet til hhv. 104 og 154 kt. Dette inkluderer ikke industriutslipp, som vil bli behandlet separat på grunn av det høye bidraget i Porsgrunn kommune. I tillegg er utslipp fra skipstrafikk utelatt, da SSB ikke publiserer kommunefordelt statistikk på dette. Til slutt ser vi bidraget til klimafotavtrykket av private husholdninger. Dette er alle direkte og indirekte utslipp som forårsakes av innbyggerne i Porsgrunn og Skien.

Videre i dette kunnskapsgrunnlaget er det gjort en gjennomgang av tiltak, mål og strategier for de 7 fokusområdene i Energi- og klimaplanen. Tiltakene er vurdert utfra potensiale påvirkning av utslipp.



Til slutt i rapporten presenteres framskrivinger og scenarioanalyser for fremtidige klimagassutslipp. I vedlegget finnes komplett tiltaksliste og beskrivelse av pågående arbeid rettet mot energi og klima.



2. Bakgrunn

FNs klimapanel slår fast at klimagassutslipp fra menneskelig aktivitet er – med meget storsannsynlighet – hovedårsaken til den observerte temperaturøkningen fra 1951 til i dag. Globalt slipper vi nå ut rundt sju tonn klimagasser per innbygger. Litt avhengig av beregningsmetodikk og hvilke bidrag som inkluderes, så er vi i Norge ansvarlig for nær det doble: 13 tonn CO₂-ekvivalenter (CO₂e) per innbygger. Skal Paris-målsettingen nås er det estimert at klimagassutslippene må reduseres til mellom 1,5-3,1 tonn CO₂e per innbygger innen 2050. 1,5 tonn CO₂e er for øvrig bidraget til forbruk av mat og drikkevarer alene i Norge. Dette viser med all tydelighet de omfattende utfordringene vi står overfor.

Porsgrunn og Skien kommuner har beskrevet sin innsats knyttet til klima og energi i sin «Handlingsplan for Fremtidens byer (2008-2014)». Denne planen var igjen en videreføring av klima- og energiplan (2007). I 2016 og 2017 går kommunene inn i en revidering av plan, og dette kunnskapsgrunnlaget skal danne et faglig og metodisk bakteppe for dette arbeidet. Selv om flere elementer i foregående planer ønskes videreført, vil denne rapporten også berøre flere nye tema og innfallsvinkler. Viktigst er inkluderingen av fotavtrykksperspektivet i klimaregnskapet. Det innebærer at man også ser på utslipp *utenfor* kommunegrensene som skyldes forbruk og aktiviteter *innen* kommunegrensene. For kommunens egen drift har flere analyser vist at indirekte utslipp dominerer, noe som aktualiserer det å stille miljøkrav i anskaffelser.

Målet med klimaregnskapet i dette notat er å gi kommunene et så godt utgangspunkt som mulig for å kunne si noe om de viktigste kildene/driverne til klimagassutslipp.

3. Metode for klimaregnskap

Ulike systemgrenser for klimaregnskap

I denne rapporten er det presentert klimaregnskap både for kommunens egen virksomhet, og for kommunen totalt. I begge tilfeller er både direkte utslipp og klimafotavtrykk vurdert.

De direkte utslippene reflekterer et *geografisk perspektiv*: Dette er de utslippene som fysisk forekommer innenfor de geografiske grensene til området vi ser på. Eksempler på direkte utslipp i en kommune er utslipp fra bilkjøring, forbrenning av fyringsolje, avfallsdeponier og industri i kommunen. Dette kan også kalles et *produsentperspektiv*, fordi det er produsenten som holdes ansvarlig for utslippene. For å ta Norge som eksempel, vil alle utslipp fra produksjon av elektrisitet i Norge medregnes i Norges direkteutslipp, selv om en stor del eksporteres til andre land.

Alle utslipp som skjer utenfor de geografiske grensene vi ser på regnes som indirekte utslipp. For en kommune vil de indirekte utslippene være alle utslipp som forekommer utenfor kommunenes grenser, som et resultat av forbruk innenfor kommunen.

Et klimafotavtrykk beregnes gjennom et *konsumentperspektiv*: Dette er de utslippene som skapes ved produksjon av varer og tjenester som blir konsumert innenfor de geografiske grensene, uavhengig av hvor produksjonen foregår. Det er altså konsumenten som bærer ansvaret for utslippene. Et komplett klimafotavtrykk inneholder dermed både direkte og indirekte utslipp, men kun de direkte utslippene som forårsakes av forbruk innenfor de geografiske grensene. Dette ekskluderer alle utslipp knyttet til produksjon av varer som eksporteres.

Dersom ingen korrigeringer gjøres vil klimafotavtrykket beregnet fra et konsumentperspektiv overlappe noe med geografiske klimagassutslipp: De direkte utslippene som går til forbruk innenfor de geografiske grensenekommunegrensene telles både i et geografisk basert klimaregnskap og i et klimaregnskap basert på et konsumentperspektiv. Det viktigste elementet som telles begge steder er privat bilbruk innen kommunegrensene. Dette inngår både som en viktig del av fotavtrykket, og forbrenning av fyringsolje. I tillegg vil klimagassregnskapet for direkteutslipp fra kommunens virksomhet overlappe med klimagassregnskapet for direkteutslipp innenfor de geografiske grensene, som en betydelig del av de geografiske klimagassutslippene. Dermed kan ikke resultatene for de ulike regnskapene summeres opp uten å ta hensyn til disse overlappingene.

Figur 2 viser de ulike systemgrensene for klimaregnskap som er benyttet i denne rapporten. Sirklene i figuren indikerer eksempler på bidrag, og pilen indikerer ulik grad av påvirkningspotensial. Det er for eksempel lettere å iverksette utfasing av fyringsolje i kommunale bygg, fremfor å påvirke husholdninger til et mer bærekraftig forbruk.

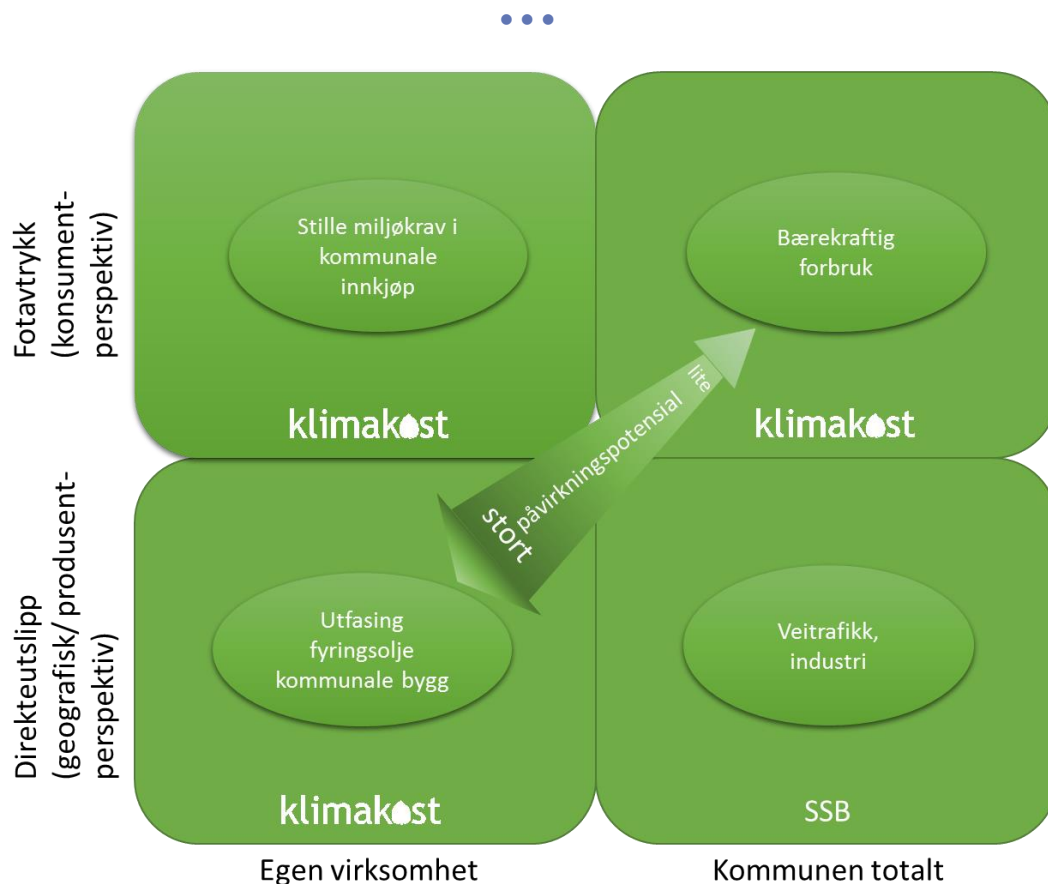

Figur 2: Ulike systemgrenser i utvikling av klimaregnskap for kommuner

Klimaregnskap for kommunens egen virksomhet

Som indikert i Figur 2 kan klimakostmodellen¹ benyttes til å beregne både direkteutslipp og fotavtrykk for kommunens egen virksomhet. Klimakost er en modell som beregner et komplett klimafotavtrykk, og som inneholder både direkte utslipp og indirekte utslipp. Modellen sørger for at direkte utslipp som forårsakes av forbruk innenfor kommunens virksomhet ikke telles dobbelt.

Modellen tar med alle klimabidrag i henhold til den velkjente GHG-protokollen²: Direkteutslipp (scope 1), indirekte utslipp fra forbruk av energi (scope 2), og indirekte gjennom alle andre kjøp av varer og tjenester (scope 3). For en kommunes egen virksomhet vil de eneste direkteutslippene typisk være fra transport og forbrenning av fyringsolje (dersom dette fortsatt er i bruk i eldre bygg). Energiforbruk knyttet til kommunens virksomhet regnes som regel under scope 2, fordi energien produseres utenfor systemgrensene og gir dermed indirekte utslipp. Hvis kommunen eier et kraftselskap er utslipp knyttet til energibruk imidlertid i en gråsoner, og kan egentlig regnes i scope 1 for kommunen. Det viktigste er å ta med alle 3 scope, slik at ikke såkalt «outsourcing» kan føre til tilsynelatende reduserte utslipp.

En annen viktig motivasjon for å også inkludere scope 3-bidrag i klimaregnskapet er at studier viser at dette utgjør omtrent 4/5-deler av klimafotavtrykket til kommunal tjenesteproduksjon. Dette åpner

¹ www.klimakost.no

² <http://www.ghgprotocol.org/>



for nye muligheter i å redusere klimagassutslipp gjennom eksempelvis at kommunen benytter sin innkjøpsmakt til å stille miljøkrav i anskaffelser.

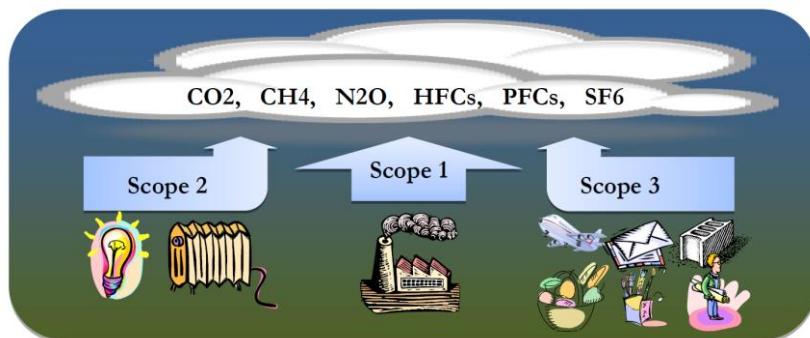

Figur 3: Fordeling av bidrag i en klimafotavtryksanalyse iht. scope-definisjon til GHG-protokollen

For å beregne komplette klimafotavtrykk benytter modellen en kombinasjon av livsløpsanalyse (LCA) og miljøutvidet kryssløpsanalyse (EEIOA), se faktaboks 1.

Faktaboks 1: Livsløpsanalyse (LCA) og miljøutvidet kryssløpsanalyse (EEIOA)

LCA er en metode for å beregne utslipp for en vare eller tjeneste som baserer seg på fysiske innsatsfaktorer. Det vil si at for å beregne klimafotavtrykk for en vare eller tjeneste med LCA trengs i prinsippet en liste eller «oppskrift» over alle innsatsfaktorer (produkter, energi og tjenester) som brukes for å produsere varen/tjenesten. Deretter må mengdene for de aktuelle innsatsfaktorene multipliseres med representative utslippsfaktorer. Utslippfaktorene angir mengde klimagassutslipp per enhet produsert vare/tjeneste. LCA kjennetegnes ved at det kreves mest mulig nøyaktige data som representerer de ulike produktene og varene best mulig. Produksjonen av de fleste varer krever mange ulike innsatsfaktorer som igjen krever sine innsatsfaktorer, og slik fortsetter det bakover (oppstrøms) i produksjonskjeden. Det er vanlig å bruke database-tall for prosesser som er lengre bakover i produksjonskjeden/verdikjeden, mens det bør benyttes spesifikk data for de viktigste prosessene.

I motsetning til LCA baserer miljøutvidet kryssløpsanalyse seg på økonomiske innsatsfaktorer, dvs. på tall for kostnader knyttet til innkjøp av varer og tjenester. Denne metodikken kan benyttes når arbeidet med innsamling av fysiske innsatsfaktorer blir for omfattende. I en miljøutvidet kryssløpsanalyse benyttes utslipp og aktivitetsdata for et standard utvalg næringslivs-sektorer (SN2007 /NACE rev2) for å beregne utslippene et gitt innkjøp innen hver sektor forårsaker. Denne metodikken gir ikke et like høyt detaljeringsnivå som en LCA, men gir til gjengjeld mulighet for å inkludere langt flere aktiviteter og prosesser oppstrøms i verdikjeden.

Kilder:

http://www.misa.no/images/documentos/87792_documentation_of_the_tool_v3.pdf

<https://www.asplanviak.no/aktuelt/2016/05/31/miljoeprestasjoner-i-et-livsloepserspektiv/>



Fysiske tall på energibruk og økonomiske tall på innkjøp er begge innhentet via KOSTRA-systemet til SSB³. Bruk av økonomiske innsatsfaktorer – altså hvor mye kommunene kjøper inn av matvarer, undervisningsmaterieell, byggematerialer, diverse tjenester, osv. – har vist seg som en god og effektiv måte å få et godt oversiktsbilde av klimafotavtrykket. Begrensingen er at man må basere klimafotavtrykket på innkjøp av «gjennomsnittlige» varer og tjenester, og ikke kan spesifisere i detalj typer varer innenfor hver kategori. For eksempel finnes det kun data for innkjøp av «matvarer», og ikke for ulike typer matvarer. En klimakostanalyse er derfor ment som en innledende analyse av klimafotavtrykk for å identifisere fokusområder man kan rette tiltak mot.

Klimaregnskap for hele kommunen

De aller fleste energi- og klimahandlingsplaner benytter det geografiske perspektivet. Her trekker man systemgrensene ned som en slags «kuppel» over kommunen, og ser på alle klimagassutslipp som skjer innenfor de geografiske systemgrensene. Dermed blir kun direkte klimagassutslipp medregnet, og ikke hele fotavtrykket. Dette har på mange måter vært det mest intuitive utgangspunktet. I tillegg har data på dette blitt gjort fritt tilgjengelig hos SSB, og derav mye brukt av kommuner i oppsett av klimaregnskap. Bruk av data for geografiske utslipp har imidlertid to svakheter:

- 1) **På systemgrenser:** geografiske fordelinger av utslipp fungerer dårlig på et såpass detaljert nivå som kommuner. Nedleggelse, flytting, etablering av industri gir store fluktasjoner i datamaterialet uten å egentlig si noe om hvor bærekraftig kommunen er. Dette er spesielt relevant for en kommune som Porsgrunn, i de tilfeller man inkluderer industriutslipp.
- 2) **Fordelingsnøkler:** SSB benytter såkalte makrodata til å allokere utslipp på hver enkelt kommune, og ofte er det fordelingsnøkler av typen «km vei» (for veitrafikk) og «antall dyr» (for jordbruk) for å bestemme kommunenes andel. Dette har vist seg å være *for* usikkert og er spesielt lite egnet til å fange opp effekten av tiltak.

På bakgrunn av spesielt punkt 2, bestemte SSB i 2012 for å legge ned publiseringen av kommunefordelte klimadata⁴. Nedleggelsen førte til at mange kommuner sto på bar bakke, og det ble fra flere hold indikert sterke ønsker om å få på plass statistikken igjen. I 2016 ble reviderte tall publisert (for 2009, 2011 og 2013). Statistikken ble forbedret, men inneholder på sentrale punkt fremdeles store kilder til usikkerhet⁵. Statistikken ble igjen oppdatert i 2017 med data for 2015.

I klimaregnskapet for Porsgrunn og Skien kommuner totalt er nevnte data fra SSB benyttet, men de er benyttet kritisk og er i liten grad knyttet direkte opp mot indikatorer på måloppnåelse.

³ <https://www.ssb.no/offentlig-sektor/kostra/>

⁴ <http://www.miljokommune.no/Temaoversikt/Klima/Klima--og-energiplanlegging/Bruk-av-statistikk-og-andre-tall/Statistikk-for-utslipp-for-2009/>

⁵ <https://www.ssb.no/natur-og-miljo/artikler-og-publikasjoner/utslipp-til-luft-av-klimagasser-fordelt-pa-kommune>



For å supplere SSB-data, og gi Porsgrunn og Skien et fullstendig bilde av sitt påvirkningspotensial, er det også gjennomført et konsumentbasert klimaregnskap for kommunen totalt. Det er dette som er representert ved rektangelet øverst til høyre i Figur 2. Dette er i stor grad klimagassutslipp knyttet til privat forbruk, altså fotavtrykket til innkjøpte varer og tjenester til husholdninger. Av de totalt 13 tonn CO₂-ekvivalenter en gjennomsnittsperson forårsaker, er omtrent 10 tonn knyttet til nettopp denne delen. Selv om bidraget her er stort, så er påvirkningspotensialet noe begrenset, dog ikke helt fraværende. Både holdningskampanjer, tilrettelegging, og avgifter kan være med på å påvirke dette. Legges det høye avgifter på matavfall vil dette eksempelvis kunne påvirke matsvinn, og igjen påvirke klimafotavtrykket til matvareinnkjøp til husholdninger, som er et av de viktigste elementer til indirekte utslipp for kommunen totalt.

Når man beregner klimafotavtrykket til en kommune utvides systemgrensene til å inkludere alle indirekte klimagassutslipp som er bakt inn i alt som kjøpes inn til sluttkonsum i kommunen. Som en konsekvens av å allokere klimagassutslipp til sluttforbruk, vil et klimafotavtrykk ekskludere utslipp fra industri/næringsliv/jordbruk, i de tilfeller produksjonen eksporteres til sluttforbruk i en annen kommune eller land. Altså, det geografiske perspektivet inkluderer utslipp fra jordbruksaktivitet i Porsgrunn/Skien kommune, men inkluderer ikke importerte matvarer til husholdninger. Klimafotavtrykket på sin side inkluderer alt av klimagassutslipp som forårsakes av mat som kjøpes inn til husholdninger, men ekskluderer samtidig klimagassutslipp fra jordbruksaktivitet i de tilfeller maten som produseres eksporteres ut av kommunegrensene.

Begge perspektiv er nyttige, og har komplementære egenskaper. Geografisk perspektiv er spesielt nyttig der kommunene har påvirkningspotensial på industri og produksjon, mens klimafotavtrykk ofte anses som et bedre mål på den reelle bærekraft en kommune har. I Norge varierer geografisk utslipp per innbygger med en faktor 100, avhengig av industriaktivitet. Dette gjør geografisk utslipp uegnet som indikator i tonn CO₂e. per innbygger, all den tid kommunens innbyggere uansett er avhengig av denne industrien. I dette notatet setter vi opp klimaregnskap på begge perspektiver, som skissert i Figur 4.

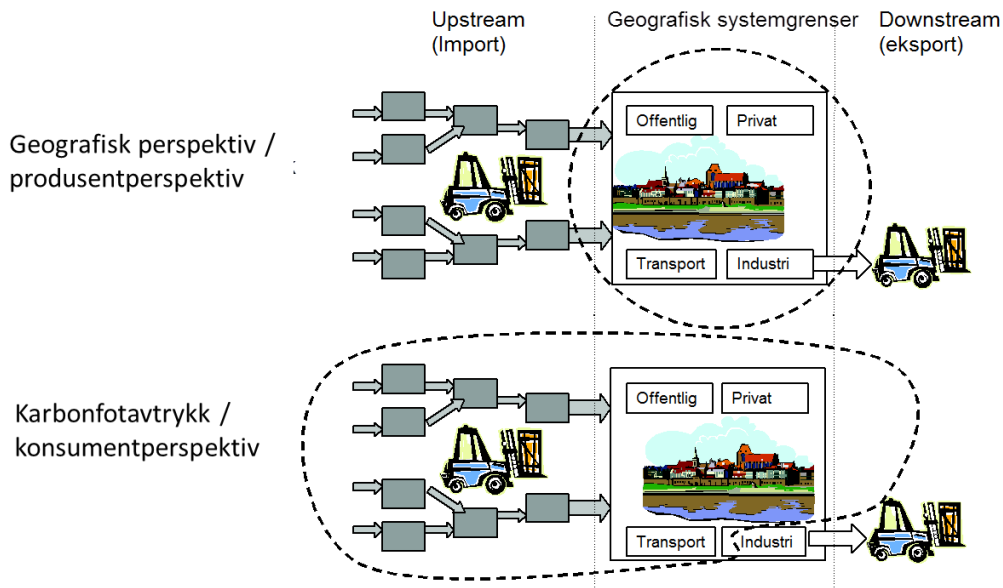

Figur 4: Systemgrenser for klimaregnskap

Det beregnede klimafotavtrykket til sluttforbruk innenfor de geografiske grensene er basert på forbruksundersøkelsen (FBU) ⁶ som angir gjennomsnittlig forbruk av ulike varer og tjenester i norske husholdninger. Det er kun gjort enkelte regionale tilpasninger, da det ikke eksisterer kommunefordelte forbruksdata av god kvalitet. Variasjoner mellom ulike husholdninger er imidlertid begrensede slik at de viktigste elementene uansett vil komme frem i et klimaregnskap. Tallene vil altså være med på å rette fokus mot de viktigste tiltakene, men ikke være egnet til bruk som indikator på måloppnåelse, i likhet med kommunefordelte data fra SSB. Det er viktig å være klar over at klimafotavtrykket for sluttforbruket inneholder direkteutslipp fra forbrenning av fyringsolje og drivstoff. Dette er også med i direkteutslippene fra SSB, og er dermed telt med to steder.

Tiltak og indikatorer

Hovedpoenget med et klimaregnskap er å indentifisere hvor tiltak mest effektivt kan settes inn. Men en vurdering av tiltak må også inkludere andre elementer enn bare størrelsen på bidraget. Påvirknings-potensialet og økonomi er naturlig nok også viktig. I mange tilfeller er det enkelt å eliminere store deler av et bidrag med enkle grep, både teknisk og økonomisk. Det er naturlig at slike elementer påvirker prioriteringer i gjennomføring av tiltak. Mange energisparingstiltak på egen virksomhet er eksempler på tiltak som er enkle i teknisk gjennomføring (eksempelvis bytte til led-belysning), samtidig som dette – spesielt i en livsløpssammenheng – er gunstige tiltak økonomisk.

Andre tiltak er mer generelle og har derav større bidrag, f.eks. gjennom at de retter seg mot hele den kommunale bygningsmassen. Her vil tiltak imidlertid ofte ha mindre og mer indirekte påvirkning. Det er også andre elementer man kan vurdere i en tiltaksanalyse. Ett element er spredningseffekt. Innfører man klimavennlig mat i kommunal regi blant barn og unge, er dette ikke bare noe som kan

⁶ <https://www.ssb.no/innrapportering/personer-og-husholdning/fbu-svar>



påvirke dem både senere i livet, men også ha påvirkningskraft på familie, venner og andre. Tidseffekt er også et viktig element. Bruk av biogene ressurser, i første rekke biomasse til energiproduksjon, er av mange fremhevet som gode klimamessige løsninger, eksempelvis pellets til energiformål og biodrivstoff til transport. Nyere forskning slår imidlertid tvil om klimagevinsten rundt dette, spesielt hvis en ønsker raske klimagassreduksjoner som nå.

I dette kunnskapsnotat vil vi i etterkant av klimaregnskapet presentere en tiltaksanalyse. Tiltaksvurderingen som er gjennomført baserer seg på de tre første parameterne skissert over: bidrag, påvirkningspotensial og økonomi. Det er selvsagt mulig å supplere denne med flere parametere etter hvert, oppdatere poenggivingen med eventuell ny info, samt gjøre vektinger. Tabellen med våre tiltaksvurderinger må betraktes som et innspill til videre prosess, og er på ingen måte noen fasit.

For å vurdere tiltak må en også utvikle et sett med indikatorer. Indikatorer trenger ikke å være direkte koblet med klimaregnskapet, men skal være et robust mål på å fange opp effekten av tiltaket. Som vi har vært inne på er mange klimaregnskap ikke egnet til å knyttes direkte til indikatorbruk. Data på veitrafikk fra SSB er i mange tilfeller lite egnet til å fange opp faktisk trafikkutvikling, da fordelingsnøkler baserer seg i hovedsak på «km vei». Det er derfor i dette tilfellet bedre å benytte faktiske trafikktegninger på utvalgte strekninger som indikator på utvikling av veitrafikk. Også klimafotavtrykkene med bruk av klimakostmodellen er egnet til å rette tiltak, og ikke kvantifisere disse. Man får altså i klimaregnskapet f.eks. info om hvor mye matvarer påvirker klimafotavtrykket til egen virksomhet, men en vil ikke klare å fange opp et skifte fra en type matvare til en annen. Da må en inn med mer spesifikke LCA analyser, eller benytte indikatorer som man tror er godt koblet til ønsket gjennomføring av tiltak, eksempelvis «antall vegetarmåltider servert».

Mål og strategi

Til slutt i dette kunnskapsnotatet vil det diskuteres mål og strategier. Etter en tiltaksanalyse er det naturlig å se på målsetning for reduksjoner. Frem til nå har kommuner stort sett satt seg målsetninger noe tilfeldig og ofte bare adoptert dem fra nasjonale målsetninger, uten alltid å ha realitetsorientert seg om det lokale potensialet. I tillegg har kommunen ofte begynt i feil ende, med først å bestemme seg for mål, og senere gjøre beregninger på hva som er mulig. En mer naturlig prosess er indikert under i Figur 5.

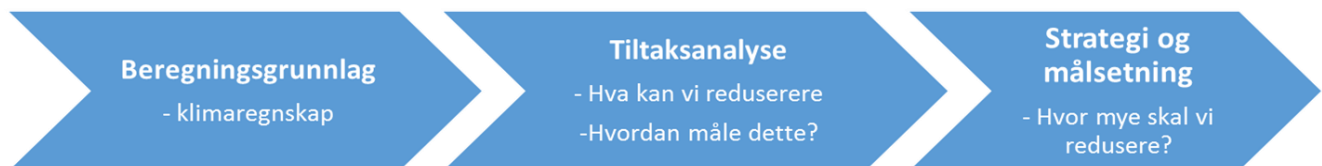

Figur 5: Forslag til prosess i lokal klimahandling

På bakgrunn av dette er det i tiltaksanalysen gjort forsøk på å kvantifisere effekten i CO₂e-reduksjoner på de tiltak som ønskes gjennomført. Dette er en mye mer konkret og handlekraftig måte å jobbe med



klimagassreduksjoner på, og vi presenterer ulike scenarier på utvikling av klimagasser på både egen virksomhet og samfunnet totalt.

Videre er eksisterende målsetninger vurdert, og det er gjort en revisjon av disse basert på de nye klimaregnskapene og tiltaksanalysen. En utfordring rundt etablerte målsetninger er at de i stor grad fokuserer på direkte – geografiske fordelte – klimagassutslipp. Generelt anbefaler vi å supplere disse målsetningene også med mål på reduksjoner i klimafotavtrykk. I første omgang anbefales det å sette seg mål på egen virksomhet, da man her har muligheter til i sterkere grad å påvirke sitt eget klimafotavtrykk gjennom miljøkrav i anskaffelser. På sikt bør man også vurdere å innføre mål på det totale klimafotavtrykket, inkludert private husholdninger, da dette er det beste mål på bærekraft for en kommune.

Etter at målene er satt må det etableres strategier for hvordan kommunene skal jobbe for å nå målene i årene fremover. Strategiene ligger på et litt mer overordnet nivå enn de konkrete tiltakene, og skal sørge for at kommunene gjennomfører relevante tiltak også i fremtidige klima- og energiplaner. Strategiene bør utarbeides på bakgrunn av hva som er mulig å gjennomføre for kommunene, sett i sammenheng med hva som er nødvendig for å nå målene.

4. Resultater

Klimaregnskap av egen virksomhet

Fordelinger på bidrag og tjenesteområder

Tabell 1 oppsummerer klimaregnskapet på egen virksomhet for Porsgrunn og Skien kommune. Dette er altså klimafotavtrykket til kommunal tjenesteproduksjon i de to kommunene, som omfatter både direkte og indirekte utslipp forårsaket av den kommunale virksomheten. Resultatene viser et totalt klimafotavtrykk på henholdsvis 32 kt CO₂-ekvivalenter for Porsgrunn og 48 kt for Skien. Bygg/infrastruktur og energi utgjør for begge kommuner det største bidraget med til sammen 14,7 kt for Porsgrunn og 23,8 kt for Skien. Dette utgjør i begge tilfeller nær halvparten av klimafotavtrykket til den kommunale tjenesteproduksjonen. Dette viser viktigheten av klimavennlige nye bygg og andre infrastrukturinvesteringer, både gjennom fokus på materialbruk, byggeprosess og energibruk. For energibidrag er det benyttet en utslippsfaktor for elektrisitet som reflekterer en nordisk elektrisitetsmiks på 128 g CO_{2e}/kWh. Andre viktige bidrag er innkjøp av forbruksvarer (eksempelvis undervisningsmaterieill, matvarer, og helseartikler), reise og transport (eksempelvis skoleskyss, hjemmehjelp, flyreiser av administrativt ansatte) og kjøp av tjenester (eksempelvis private barnehager)

Kunnskapsgrunnlag klimaarbeid i Porsgrunn og Skien kommune



	Porsgrunn							Skien						
Hovedgrupper	Admin- istrasjon	Barnehage	Grunnskole	Helse & Sosial	Vann, avløp, renovasjon	Annet	SUM	Admin- istrasjon	Barnehage	Grunnskole	Helse & Sosial	Vann, avløp, renovasjon	Annet	SUM
Forbruksvarer	458	379	1 265	2 197	679	1 793	6 771	710	516	1 629	2 469	300	2 050	7 672
Reise og transport	180	70	853	1 090	287	587	3 068	1 103	43	1 191	2 208	409	1 840	6 794
Energi	363	157	1 324	1 343	759	3 340	7 286	747	217	2 104	2 813	1 732	2 317	9 931
Bygg og infrastruktur	190	31	236	1 500	2 570	2 897	7 424	406	365	1 457	1 435	4 647	5 563	13 873
Kjøp av tjenester	507	2 396	524	2 135	1 194	883	7 638	843	3 160	559	2 349	1 592	1 313	9 815
SUM	1 698	3 033	4 203	8 265	5 489	9 500	32 187	3 809	4 300	6 940	11 273	8 680	13 082	48 085

3d visualisering av klimaregnskap Tall i tonn CO2 ekv.	Porsgrunn							Skien						
	Admin- istrasjon	Barnehage	Grunnskole	Helse & Sosial	VAR	Annet	SUM	Admin- istrasjon	Barnehage	Grunnskole	Helse & Sosial	VAR	Annet	SUM
	~500	~400	~1300	~2200	~700	~1800	~6800	~700	~500	~1600	~2500	~300	~2000	~7700

Tabell 1: Klimaregnskap egen virksomhet for Porsgrunn og Skien kommune.

Fordeler vi klimaregnskapet på ulike tjenesteppgaver ser vi at oppvekst (barnehage og skole) og helse & sosial er de to viktigste tjenesteområdene. Også vann, avløp og renovasjon (VAR) har et viktig bidrag. Annet-kategorien er en miks er tjenester (herunder idrett), kultur og kommunale boliger.

Tidsserier og sammenligninger

Under skisseres utviklingen av klimafotavtrykk av egen virksomhet for henholdsvis Porsgrunn og Skien. Utviklingen preges av fluktuasjoner i bidraget til bygg (og infrastruktur) som erfaringsmessig er investeringer i nye bygg. Selv om dette ofte er nye energieffektive bygg, øker dette utslippene det året investeringen gjøres. Energibruk har for øvrig en tilsynelatende gunstig trend, også påvirket av en lavere utslippsintensitet per kWh de senere årene. I absoluttverdi har Porsgrunn en noe flatere utvikling enn Skien, som på sin side har en relativt markant økning. Forskjeller i investeringstakter og forandringer i innbyggertall er imidlertid her ikke hensynstatt.

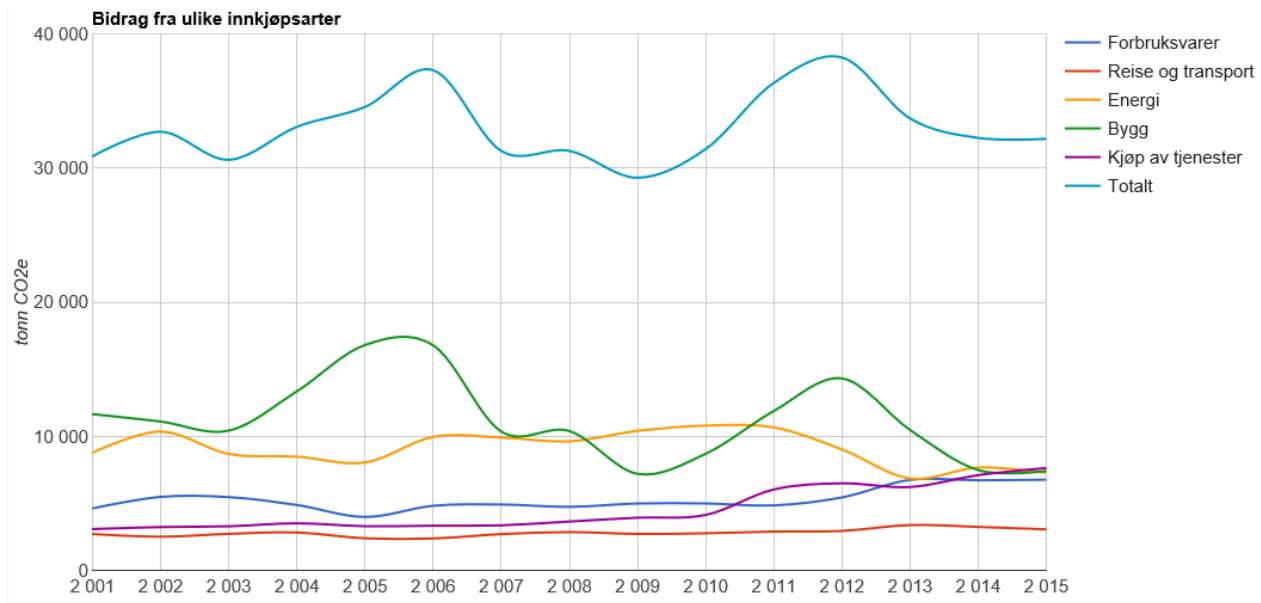

Figur 6: Utviling klimafotavtrykk egen virksomhet, Porsgrunn

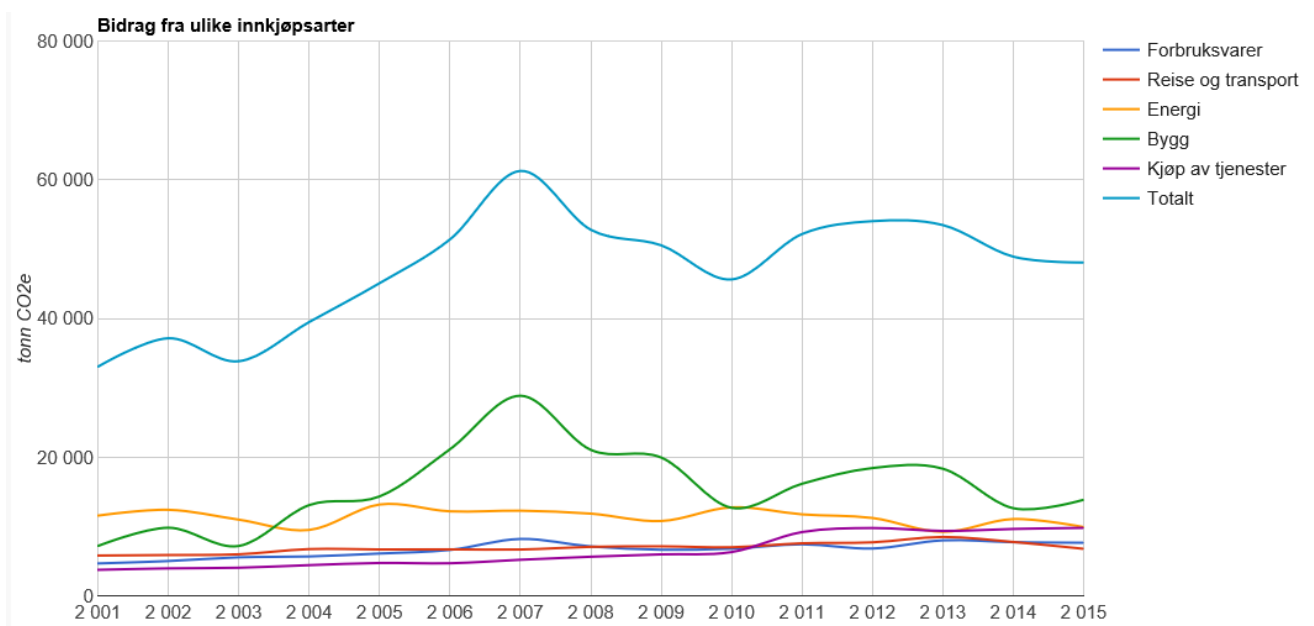

Figur 7: Utvikling klimafotavtrykk egen virksomhet, Skien

Normaliseres klimafotavtrykket per innbygger ser vi at Porsgrunn og Skien i 2015 kommer relativt likt ut med henholdsvis 900 og 895 kg CO₂-ekvivalenter per innbygger. Dette er lavere enn for snittet i Telemark, som på side er noe høyere enn det nasjonale snittet. Strukturen i klimafotavtrykket er imidlertid relativt lik.



Kg CO ₂ e per innbygger	Porsgrunn	Skien	Telemark	Norge
Forbruksvarer	189	143	201	175
Reise og transport	86	126	127	113
Energi	204	185	217	155
Bygg	208	258	298	311
Kjøp av tjenester	214	183	208	267
Sum	900	895	1 051	1 021

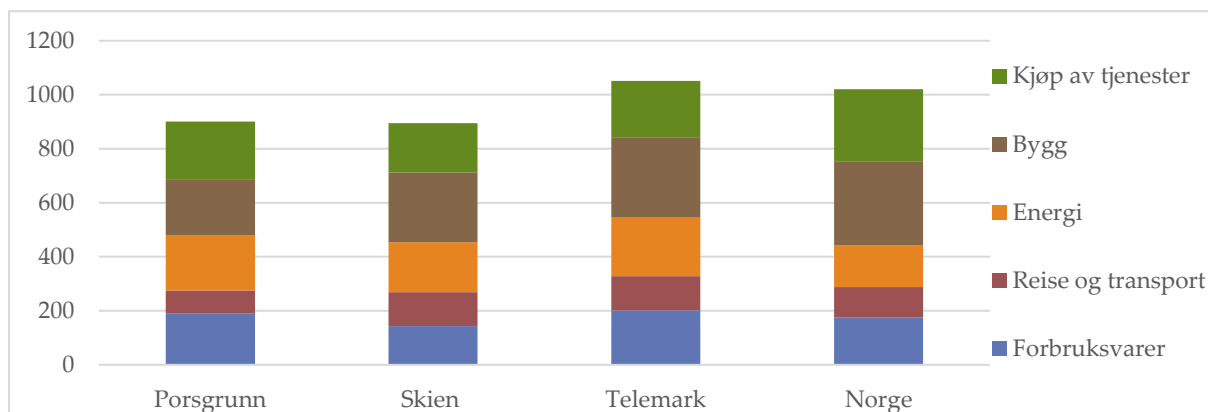

Tabell 2: Klimafotavtrykk egen virksomhet, normalisert per innbygger og sammenlignet med fylke og nasjonalt

Klimaregnskap for kommunen totalt

Som beskrevet i metodekapittelet er det gjennomført både et geografisk basert klimaregnskap og et konsumentbasert klimaregnskap (fotavtrykk) for Porsgrunn og Skien totalt.

Geografisk basert klimaregnskap

Tabell 3 viser reviderte kommunefordelt klimagassutslipp⁷ fra SSB for Porsgrunn og Skien kommune. Bidrag fra «Olje- og gassutvinning, industri og bergverk og energiforsyning» (fra nå av referert til som «industri») er bevisst ekskludert. Dette fordi det betydelige bidraget for Porsgrunn (over 2 millioner tonn CO₂e) vil overskygge de resterende bidragene. Tall fra skipstrafikk inngår heller ikke, fordi SSB kun publiserer beregnede utslipp fra skipstrafikk på nasjonalt nivå. Utslipp fra industri og skipstrafikk er derfor omtalt etter presentasjonen av klimagassregnskapet fra SSB.

Basert på statistikken fra SSB ligger begge kommuner i underkant av 3 tonn per innbygger i geografiske klimagassutslipp, ekskludert industri. Utviklingen fra 2009 til 2015 er noe ulik, med en økning for Porsgrunn og en nedgang for Skien. Det er imidlertid avdekt kilder til usikkerheter som gjør at man må tolke utviklinger over tid med forsiktighet. Se oppsummering i vedlegg 1.

⁷ <http://www.miljokommune.no/Temaoversikt/Klima/Klima--og-energiplanlegging/Bruk-av-statistikk-og-andre-tall/Dagens-utslipp-og-energibruk-og-historisk-utvikling/>



Geografisk klimaregnskap publisert av SSB	Porsgrunn				Skien			
	2009	2011	2013	2015	2009	2011	2013	2015
Tonn CO₂e totalt (oppgitt i 1000)								
Avfallsdeponigass	7,88	6,95	6,08	4,63	44,8	41,9	38,2	36,5
Avløp og avfall unntatt deponi	0,72	0,77	0,7	0,79	0,82	0,81	0,81	0,86
Dieseldrevne motorredskaper	4,47	12,7	19,5	20,6	5,6	12,0	9,34	4,11
Jordbruk - husdyr og husdyrgjødsel	2,28	2,31	2,28	2,25	11,4	11,3	10,9	11,1
Jordbruk - kunstgjødsel og annet	0,46	0,48	0,46	0,50	4,07	4,16	4,09	4,30
Oppvarming i andre næringer og hushold.	6,32	9,51	6,84	4,46	15,5	15,5	12,7	10,6
Veitrafikk - lette kjøretøy	53,3	53,0	51,6	51,8	66,4	66,1	64,1	64,3
Veitrafikk - tunge kjøretøy	20,6	20,2	18,0	18,9	18,7	18,3	16,3	17,1
SUM	96	106	105	104	167	170	156	149
Tonn CO₂e per innbygger								
Avfallsdeponigass	0,23	0,20	0,17	0,13	0,87	0,80	0,72	0,68
Avløp og avfall unntatt deponi	0,02	0,02	0,02	0,02	0,02	0,02	0,02	0,02
Dieseldrevne motorredskaper	0,13	0,36	0,55	0,58	0,11	0,23	0,18	0,08
Jordbruk - husdyr og husdyrgjødsel	0,07	0,07	0,06	0,06	0,22	0,22	0,21	0,21
Jordbruk - kunstgjødsel og annet	0,01	0,01	0,01	0,01	0,08	0,08	0,08	0,08
Oppvarming i andre næringer og hushold.	0,18	0,27	0,19	0,12	0,30	0,30	0,24	0,20
Veitrafikk - lette kjøretøy	1,55	1,51	1,46	1,45	1,29	1,27	1,21	1,20
Veitrafikk - tunge kjøretøy	0,60	0,58	0,51	0,53	0,36	0,35	0,31	0,32
SUM	2,79	3,02	2,98	2,90	3,26	3,27	2,95	2,77

Tabell 3: Geografisk baserte direkteutslipp for Porsgrunn og Skien fra 2009 til 2015. Industriutslipp er utelatt.

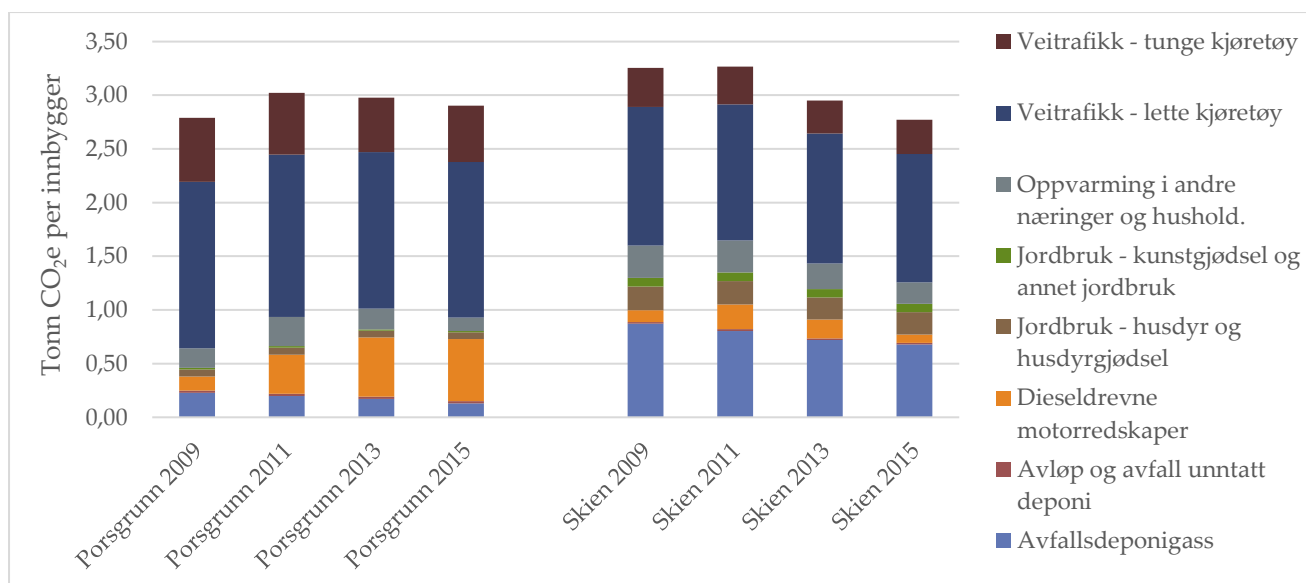

Figur 8: Utvikling av geografisk baserte direkteutslipp per innbygger for Porsgrunn og Skien, fra 2009 til 2015

Som det fremkommer av Figur 8 er det stor forskjell på utslipp fra avfallsdeponier for Porsgrunn og Skien. Metanutslipp fra avfallsdeponier totalt for landet beregnes utfra mengden avfall som er deponert siden 1945. Dette totaltallet fordeles til kommuner basert på mengden avfall som er deponert på deponier i kommunene tilbake til 1990. Registrert mengde levert avfall til deponier er mye større for Skien enn for Porsgrunn. Dette forklarer hvorfor beregnede metanutslipp for Skien er så mye høyere. SSB har ikke registrert at det er deponert avfall i Porsgrunn etter 1998.



En annen faktor som fører til forskjell i beregnede metanutslipp er at også metanutslipp fra industrifyllinger er inkludert i utslippstallet for avfallsdeponigass. Frem til midten på 1990-tallet ble det deponert store mengder treholdig avfall (slam, bark og trevirke). Dette avfallet gir vesentlig bidrag til metanutslippene. Utslipp fra mengden deponert avfall er fordelt til kommuner som hadde ansatte i treforedling og trelast, etter antall ansatte. Begge kommuner har dermed fått en andel av metan fra trelast, mens Skien i tillegg har fått en andel av metan fra treforedling. For Skien kommune utgjør metan fra industrifyllinger om lag 15 % av totalt utslipp av metan fra avfallsdeponier mens det for Porsgrunn utgjør under 5 % av totalen.

Der hvor det er rapportert uttak av metan til Fylkesmannen er disse tallene trukket fra det tallet som er beregnet for kommunen. Både Porsgrunn og Skien har rapportert fakling/uttak av metangass, og dermed fått lavere utslipp enn det som opprinnelig er beregnet basert på deponert mengde.

Det er også stor forskjell i beregnede utslipp fra dieseldrevne motorredskaper. Disse utslippene er beregnet på bakgrunn av registrert salg av avgiftsfri autodiesel til næringer utenom industri⁸. I tillegg er det en kategori «forbruk» som inkluderer salg til privatpersoner og salg hvor det ikke er mulig å plassere salget på næring på grunn av mangelfull rapportering. Mesteparten av økningen i beregnede utslipp fra dieseldrevne motorredskaper for Porsgrunn fra 2009 til 2011 skyldes en økning i rapportering innen sistnevnte kategori. Det lave tallet for 2009 kommer trolig av at en stor del av salget til privatpersoner ikke har blitt registrert, og er dermed mest sannsynlig feil. I tillegg til dette finnes det rapportert salg av avgiftsfri autodiesel som har ukjent salgssted, og dette er ikke fordelt til kommunene. Det er altså stor usikkerhet til utslippstallene for dieseldrevne motorredskaper for både Porsgrunn og Skien, og det er grunn til å tro at spesielt 2009-tallene er underrapportert.

Utviklingen i industriutslipp for Porsgrunn og Skien er vist i Tabell 4. Industriparken på Herøya og Norcem i Brevik gir stort utslag for Porsgrunn. Dette fører til at industriutslippene for Porsgrunn er nesten 20 ganger høyere enn resterende direkteutslipp til sammen.

Utslipp i 1000 tonn CO ₂ e	2009	2011	2013	2015
Skien	1,47	4,39	5,53	2,51
Porsgrunn	2044	1966	2057	2252

Tabell 4: Klimagassutslipp fra industri i Porsgrunn og Skien fra 2009 til 2015.

Grenland Havn har estimert utslippstall for skipstrafikk i Grenland. Tallene er basert på skip som kommer inn til havnene, og hvor lenge de ligger til kai. Beregningene viser at utslipp fra skip i bevegelse utgjør omtrent 6700 tonn CO₂e, mens utslipp fra skip som ligger til kai utgjør over 27 300 tonn CO₂e.

⁸ Næringene som er inkludert er jordbruk, skogbruk, fiske, vannforsyning, avløp og renovasjon, bygg og anlegg, varehandel, transport og lagring, overnatting og servering, informasjon og kommunikasjon, omsetning og drift av fast eiendom, faglig, vitenskapelig og teknisk tjenesteyting, foretningmessig tjenesteyting, offentlig administrasjon og forsvar, kulturell virksomhet, annen tjenesteyting

Klimafotavtrykksanalyser husholdninger

Klimafotavtrykket til privat forbruk er det største bidraget til klimagassutslipp for de aller fleste kommuner. Klimafotavtrykket av privat forbruk er i mange analyser beregnet til rundt 10 tonn CO₂e per person, litt avhengig av hvilken modell som er benyttet, og antagelser i analysen. Asplan Viak har nylig beregnet klimafotavtrykket til norske husholdninger basert på forbruker-undersøkelsen (FBU) til SSB⁹. Dette kan fordeles på regioner, men ikke kommuner. I tabell og figur under er resultater oppsummert. Dette er nasjonale tall som er noe justert lokalt, blant annet med inntektsnivå. Våre analyser viser at en gjennomsnittshusholdning for de fleste kommuner ser relativt lik ut, altså indikerer de samme fokusområder. Transport og reise er eksempelvis trolig det viktigste bidraget i gjennomsnittshusholdningen for de aller fleste kommuner. Merk at dette bidraget dekker mer enn bare personbilbruk innen kommunegrensene da dette er fotavtrykksbasert. Flyreiser til utland er eksempelvis inkludert. Derfor blir disse tallene mye høyere enn veitrafikk funnet i de geografisk baserte klimaregnskapene.

Tonn CO ₂ e, basert på år 2013	Porsgrunn Tonn totalt	Skien Tonn totalt	Porsgrunn Kg per innbygger	Skien Kg per innbygger
Mat, drikke, tobakk	52 793	77 899	1 492	1 469
Klær og fottøy	9 384	13 772	265	260
Huskjøp, reparasjoner	57 909	87 203	1636	1 645
Energi	32 281	47 722	912	900
Annet husholdningsforbruk	24 429	35 975	690	679
Tjenester	21 156	31 221	598	589
Transport og reise	98 080	144 262	2 771	2 721
Forbruk ikke inkludert i FBU	31 785	58 816	898	1 109
SUM	327 818	496 870	9 262	9 372

Tabell 5: Klimafotavtrykk av husholdningers private forbruk for Porsgrunn og Skien

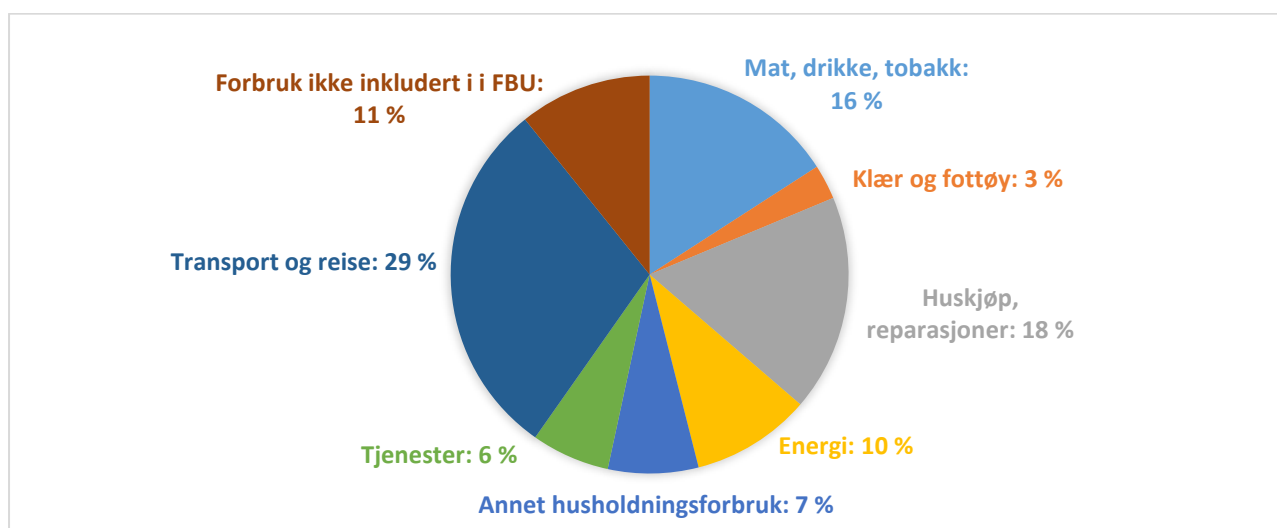

Figur 9: Fordeling av klimafotavtrykket, snitt Porsgrunn og Skien

⁹ <https://www.ssb.no/inntekt-og-forbruk/statistikker/fbu/aar/2013-12-17>

5. Tiltak og indikatorer

Når et klimaregnskap er på plass, er neste naturlige steg å se på mulige tiltak, samt finne ut hvordan man skal måle utviklingen. I all hovedsak bør et klimaregnskap sees på som et hjelpemiddel til å se hvor man skal rette fokus. Sjelden fungerer et klimaregnskap som en god indikator på utvikling. Man kan se på et klimaregnskap på samme måte som man ser på utgiftsposter til en bedrift: det indikerer hvor besparelser kan gjøres, men høyere utgifter indikerer ikke alltid en dårligere økonomisk utvikling.

På egen virksomhet finnes det flere eksempler på at høyere klimagassutslipp *kan* være en positiv utvikling: satsning på kollektivtrafikk, mer frukt og grønt til skoler og nye energieffektive bygg. Sistnevnte vil øke utslippene det året bygget bygges, men de vil betale seg tilbake gjennom lavere energibruk over tid. Det er også viktig å vurdere andre elementer av tiltak enn kun størrelsen på bidraget. Som vi har vært inne på er også påvirkningspotensialet viktig, altså hvor mye av bidraget man har mulighet til å redusere det med. Et annet viktig element er økonomi, hvor kan man redusere mest for minst mulig penger.

I Tabell 6 har vi listet opp 25 bidrag, med utgangspunkt i tiltakslisten som er arbeidet frem i forbindelse med denne revisjonen av KEP (se vedlegg 3). Bidragene består av hovedtiltakene i tiltakslista, hvorav mange består av flere under-tiltak. En del tiltak er utelatt fordi de ikke går på å redusere klimagassutslipp. Dette gjelder alle tiltak under temaene *Bedre bymiljø* og *Klimatilpasning og blågrønn by*, samt enkelte tiltak under de andre temaene. Hovedtiltakene er vurdert på tre ulike kriterier:

- 1) Bidrag (Bid): Mot hvor stort klimabidrag retter tiltaket seg mot
- 2) Påvirkningspotensial (Påv): Hvor mye kan vi redusere klimabidraget med ved innføring av tiltak
- 3) Økonomi (Øko): En enkel vurdering av økonomien i tiltaket, livsløpskostnader der naturlig
- 4) Reduksjonspotensial (Red): Mulig reduksjon av klimagassutslipp (Bidrag i CO₂e * påvirkning i %)

Det er viktig å merke seg at bidragene er oppgitt med ulike systemgrenser. Kolonnen for scope i tabellen viser hvilket scope i henhold til GHG-protokollen tiltaket primært retter seg mot, og som bidraget dermed er oppgitt for. For eksempel er bidraget for tiltak 4.7 oppgitt som det totale klimafotavtrykket som kan påvirkes ved energiomlegging i private husholdninger. Påvirkningen som er oppgitt vil følgelig også gjenspeile tiltakets påvirkningspotensial på hele klimafotavtrykket, og ikke kun på direkte utslipp. For noen av tiltakene er det imidlertid kun oppgitt bidrag og påvirkningspotensial i direkte klimagassutslipp (Scope 1), selv om tiltaket i realiteten også vil redusere klimafotavtrykket. Dette kommer av tiltaket i hovedsak retter seg mot å redusere de direkte utslippene.

Vurderingen av økonomi inneholder en stor grad av usikkerhet. Økonomien i et tiltak vil først kunne avgjøres ved en detaljert gjennomgang av gjennomføringsplanen for tiltaket. Det er ikke gjort i denne analysen. Vurderinger som er gjort er at de fleste energitiltak vil ha god økonomi i en livsløpssammenheng. Spesielt energigjenvinning innen VA vurderes som positivt. Økonomien innen



transporttiltak er stort sett god, men både forbedringer i kollektivtrafikk og sykkelveier er ting som erfaringsmessig koster. Tiltak innen planlegging bygg og endringer av forbruk vurderes å ha lave kostnader, selv om dette er noe som kan forandre kompetanseheving innen kommuneadministrasjonen.

Dersom vi vurderer tiltakene med hensyn på økonomi, ser vi at tiltak som kommer best ut er:

- energigjenvinning i vannrenseanlegg og pumpestasjoner (4.10)
- krav til energibruk og energikilder i offentlig bygg og belysning (4.2, 4.6, 4.8)
- innføring av el-biler/ biler på miljøvennlig drivstoff i kommunal bilpark (2.1)
- å stille miljøkrav til leverandører (5.1)

Basert på klimabidrag og reduksjonspotensiale ser vi imidlertid at å redusere veitrafikk med økning av gang- og sykkelturner (2.3) er det som er viktigst, sammen med utfasing av fyringsolje til oppvarmingsformål (4.7). I tillegg ligger det store potensialer for å redusere klimafotavtrykket fra forbruk og avfall i husholdningene og direkteutslipp fra industrien dersom kommunene lykkes i å påvirke trendene her gjennom holdningsskapende arbeid og samarbeid med andre aktører.

Tabellen er kun ment som et hjelpemiddel i videre prosess og må ikke på noen måte sees på som en fasit. Lokal kompetanse på de ulike områdene må inn for en fullgod evaluering.

	Forklaring på klassifisering	1	2	3	4	5	
Bid	Klassifisering av bidrag, målt i tonn CO ₂ e	0-1000	1000-10000	10000-50000	50000-100000	>100000	
Påv	Vurdering av påvirkning, hvor mye kan reduseres (%)	0-10	10-25	25-50	50-75	75-100	
Øko	Enkel vurdering av økonomi, fra høye utgifter til gevinst	høye	middels	lave	nøytral	gevinst	
Red	Reduksjonspotensiale (bid * påv), tonn CO ₂ e	0-1000	1000-5000	5000-10000	10000-50000	>50 000	
Hovedtiltak	Viktigste undertiltak	Område	Scope	Bid	Påv	Øko	Red
2.1 Mindre miljøbelastende kommunal bilpark		Arealbruk og transport	EV: Scope 1	1	4	4	1
2.2 Stimulere til bruk av miljøvennlig drivstoff for kommunens innbyggere	Etablering av fyllestasjoner for miljøvennlig drivstoff, leiebilordning for elbiler	Arealbruk og transport	KT: Scope 1	5	1	1	3
2.3 Stimulere til mer bruk av sykkel, gange og kollektivtransport	Bedre vedlikehold av g&s-veier, attraktive sykkelparkeringer, mindre bilparkeringer, bilfrie soner	Arealbruk og transport	KT: Scope 1	5	2	1	4
2.4 Mer miljøvennlig båttransport	Landstrøm, fossilfritt drivstoff, vurdere autonome ferger	Arealbruk og transport	KT: Scope 1	3	2	1	3
4.1 Energiledelse og ENØK i kommunale bygg	Innføre SD-anlegg i resterende kommunale bygg, benchmarking	Bygg og anlegg	EV: Scope 2	2	1	3	1
4.2 Innarbeidelse av energiomlegging og energiforsyning i kommunal planlegging og byggesaksbehandling	Innarbeide tiltak for energiomlegging i kommunale styringsdokumenter, kompetanseheving av plan- og utviklingsansvarlige	Bygg og anlegg	EV: Scope 1/2	2	1	4	1
4.3 Legge til rette for lokale systemer for klimavennlig energiproduksjon og energifleksible nabolag	Utrede og vurdere prosjekter for nærvarme, varmeveksling mellom bygg og nullutslippsområder	Bygg og anlegg	KT: Scope 3	3	5	1	4
4.4 Holdningsskapende arbeid med brukere av kommunale bygg for å motivere til å spare energi.	Informasjonskampanjer og skoleprosjekter	Bygg og anlegg	EV: Scope 2	2	1	3	1



4.5 Energiomlegging i eksisterende kommunale bygg	Omlegging i resterende bygningsmasse, solcelleanlegg der taket skal skiftes	Bygg og anlegg	EV: Scope 1/2	2	3	2	2
4.6 Valg av energiløsninger og miljøkrav til nybygg og rehabilitering av kommunale bygg	Krav til energiforbruk og klimagassutslipp for alle nybygg og ved rehabiliteringer. Alltid vurdere plussus og trematerialer.	Bygg og anlegg	EV: Scope 2/3	2	3	4	2
4.7 Stimulere til energiomlegging og energisparetiltak i private husstander	Utfasing av fyringsolje i husstander, jobbe for at flere gjennomfører enkle oppgraderinger og energisparetiltak	Bygg og anlegg	KT: Scope 2/3	5	2	3	5
4.8 Redusere energibruk i offentlig belysning	Fase ut energikrevende løsninger	Bygg og anlegg	EV: Scope 2	1	4	4	1
4.9 Redusere utslipp i kommunale anlegg	Velge anleggsutstyr/- maskiner som går på fornybare energikilder/	Bygg og anlegg	EV: Scope 1	2	3	3	2
4.10 Energigjenvinning i vannrenseanlegg og pumpestasjoner		Bygg og anlegg	EV: Scope 2	2	4	5	1
5.1 Miljøhensyn i offentlige anskaffelser	Revidere regler, kompetanseheving, kjøttfri mandag	Innkjøp, forbruk og avfall	EV: Scope 3	4	2	3	3
5.2 Stimulere til klimavennlig forbruksmønster	Tilskudd til organisasjoner, reparasjonsverksted, nettsider for deling	Innkjøp, forbruk og avfall	KT: Scope 3	5	1	3	4
5.4 Redusere matsvinn	Samarbeidsprosjekt med Fremtiden i våre hender, matsvinn-kafé-prosjekt	Innkjøp, forbruk og avfall	KT: Scope 3	4	2	3	4
5.5 Kommunen som pådriver for sirkulær økonomi	Ettersorteringsanlegg for husholdningsavfall	Innkjøp, forbruk og avfall	KT: Scope 3	5	1	3	4
6.2 Redusere utslipp av lystgass (N ₂ O) fra landbrukssektoren	Drenering, riktig gjødsling	Klimavennlig landbruk	KT: Scope 1	3	1	3	1
6.3 Redusere utslipp av metangass fra landbrukssektoren	Stimulere landbruket til å redusere metanutslipp	Klimavennlig landbruk	KT: Scope 1	3	2	3	2
6.4 Stimulere til bruk av fornybare energikilder i landbruket		Klimavennlig landbruk	KT: Scope 1/2	5	1	3	1
6.5 Fornybart brensel i landbruksmaskiner		Klimavennlig landbruk	KT: Scope 1	3	1	3	1
7.1 Grønt fond	Grønt fond for å stimulere til klimavennlige prosjekter	Næringsliv og teknologi	KT: Scope 1	5	1	3	5
7.2 Reduksjon av klimagassutslipp fra industrien	Videreføre prosjekt «Klimakutt Grønland»,	Næringsliv og teknologi	KT: Scope 1	5	1	3	5
7.3 Økt samarbeid med næringslivet om grønt skifte	Samarbeid mellom FOU-inst. og næringslivsaktører om grønn næringsutvikling	Næringsliv og teknologi	KT: Scope 1	5	1	3	5

Tabell 6: Tiltaksvurdering

Figur 10 illustrerer hvilke systemgrenser for klimabidrag de ulike tiltakene retter seg mot. Her ser vi blant annet:

- Det eneste tiltaket som kun går på reduksjon av direkteutslipp innen egen virksomhet er tiltak 2.1: innføring av lavutslipp/el-biler i kommunens bilpark. Imidlertid er det noen som ligger i grenseland: tiltak 4.10 vil kunne redusere direkte prosessutslipp gjennom bruk av biogass.
- Det er mange tiltak på egen virksomhet som retter seg mot fotavtrykket, noe som er gledelig. Tiltak 4.1, 4.2, 4.4-4.6, 4.8 og 4.10 er alle energitiltak mot egen virksomhet. Tiltak 5.1 er et generelt viktig tiltak på å redusere kommunenes klimafotavtrykk ved å stille miljøkrav til leverandører og å gjøre mest mulig miljøvennlige valg ved innkjøp.



- Tiltak for å redusere direkteutslipp for kommunene totalt går på transport (2.2-2.4), landbruk (6.2-6.5) og næringsliv og teknologi/industri (7.1-7.3). Tiltakene for å redusere transport i kommunene er spesielt viktig da veitrafikken utgjør en stor del av direkteutslippene. Industrien i Grenland gir også betydelige utslipp, men kommunens handlingsrom her er ikke like stort og begrenser seg til å forsøke å påvirke næringslivet og industrien til reduksjon av utslipp og grønn utvikling. Reduksjonspotensialet blir imidlertid stort dersom man klarer å få til et samarbeid her.
- For fotavtrykk for kommunen totalt ser vi to tiltak rettet mot energibruk og klimagassutslipp i bygg og anlegg (4.3 og 4.7), tre tiltak som går på miljøvennlig forbruk og avfall (5.2, 5.4 og 5.6), og ett tiltak for energiomlegging i jordbruket (6.4). Generelt baserer mange av tiltakene seg på påvirkning gjennom holdningsskapende arbeid, informasjon og samarbeid, og er derfor vanskelige måle effekten av.

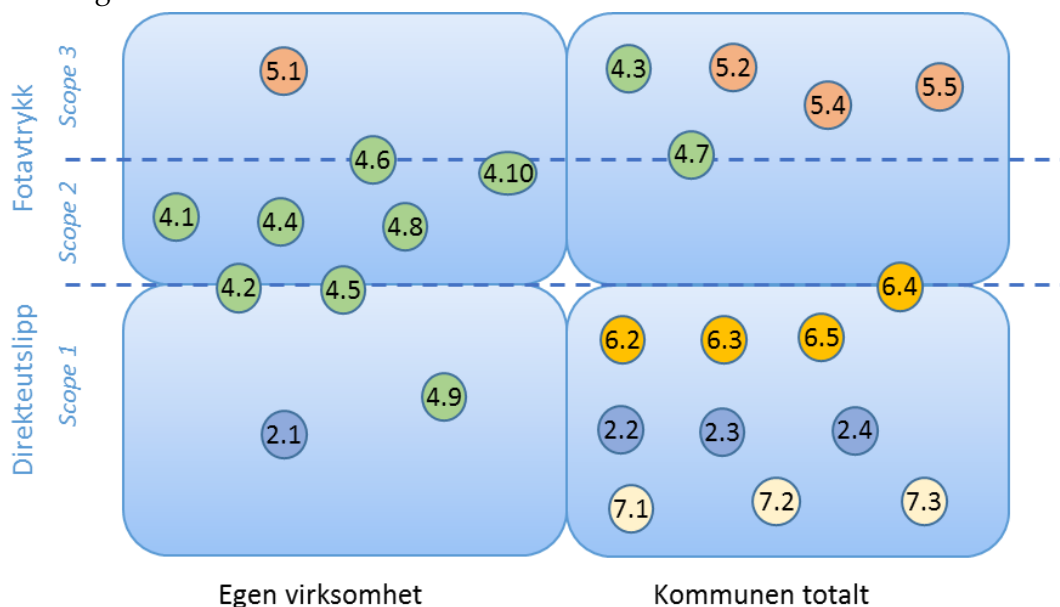

Figur 10: Klassifisering av tiltak etter systemgrenser

For å følge effekten av de ulike tiltakene er det viktig å ha målbare indikatorer som kan si noe om fremgangen i arbeidet mot de ulike målene. Indikatorne er for det meste frikoblet fra klimaregnskapene, fordi de økonomiske og statistiske dataene regnskapene er basert på ikke alltid kan fange opp tiltak gjort på kommunalt nivå. Der klimagassberegninger skal benyttes som indikator, bør det gjøres egne klimagassberegninger for det aktuelle tiltaket man ønsker å måle effekten av. Tabell 7 viser valgte indikatorer for de ulike temaene.



Tema	Indikatorer
Bedre bymiljø	<ul style="list-style-type: none"> - Antall bosatte i sentrum - Antall sysselsatte i sentrum - Besøktall på arrangementer og kulturarenaer - Antall som bruker parker, byrom og utekafeer - Antall dager med overskridelser av grenseverdi for lokal luftkvalitet
Arealbruk og transport	<ul style="list-style-type: none"> - Telling av personbiler, passasjertall for buss og antall syklist - Andelen nye boliger per år innenfor bybåndet - Andel fossilfrie kommunale kjøretøy
Klimatilpasning og blågrønn by	<ul style="list-style-type: none"> - Andel dyrka mark etter erosjonsrisikoklasser - Andel skredutsatte områder som er sikra - Antall meter rørledning og antall husstander som er separert fra fellessystemet for spillvann og overvann - Antall meter bekker i rør som er åpnet
Energibruk og klimagassutslipp fra bygg og anlegg	<ul style="list-style-type: none"> - Antall bygg med klimagassregnskap som dokumenterer lavere klimafotavtrykk for materialer og energi enn et standard referansebygg - Antall bygg der det er valgt trematerialer fremfor stål og betong - Energibruk per bygningsmasse/type - Andel fossil oppvarming - Andel oppvarming med bioenergi - Andel oppvarming med fjernvarme - Andel anlegg som utnytter solenergi
Innkjøp, forbruk og avfall	<ul style="list-style-type: none"> - Andel offentlige anskaffelser med miljøkrav - Andel miljøsertifiserte bedrifter som leverandører - Kantiner i offentlige bygg som har innført kjøttfri mandag - Andel avfall fra gjenvinningsstasjonene som går til ombruk - Andel avfall som går til materialgjenvinning - Mengde matavfall pr innbygger og år - Klimaregnskap fra avfallshåndteringen, gjennomføres annethvert år i forbindelse med benchmarkingsstudie i regi av Avfall Norge
Klimavennlig landbruk	<ul style="list-style-type: none"> - Antall gårder med fornybare energiløsninger - Antall gårder som benytter maskiner på fornybart drivstoff
Næringsliv og teknologi	<ul style="list-style-type: none"> - Energianvendelse pr. m2 for nye næringsbygg målt mot referansebygg - Klimafotavtrykk for nye næringsbygg mot referansebygg - Deltagelse i samarbeid og FoU-prosjekter

Tabell 7: Indikatorer for effekt av tiltak



6. Mål og strategier

Nasjonale mål

I følge St.meld. nr. 34 så foreslår regjeringen følgende nasjonale mål:

- Norge skal være karbonnøytralt i 2050. Dette målet ble i 2016 revidert til å være innen 2030. Her åpnes det imidlertid opp for kjøp av kvoter.
- Norge skal redusere globale klimagassutslipp tilsvarende 30 % av Norges utslipp i 1990 innen 2020. Her er det presisert at 2/3 skal gjøres lokalt, altså uten kvotekjøp.
- Norge skal skjerpe sin Kyoto-forpliktelse med ti prosentpoeng til ni prosent under 1990 nivå.

Spesielt de to første målsetningene har ofte blitt adoptert ned til kommunenivået. Som skissert er det imidlertid noe problematisk å benytte slike geografiske systemgrenser på så detaljerte områder som kommuner. Fluktuasjoner i industriaktivitet og endringer i gjennomgangstrafikk er eksempler på ting som i stor grad kan påvirke geografiske utslipp, uten å si noe om hva den globale konsekvensen av tiltak er. Nyere veiledninger er derfor noe mer åpne på hva kommunale målsetninger bør være, med det spesifiseres at det bør settes ambisiøse mål¹⁰:

- Ambisiøse mål for utslippsreduksjoner
- Ambisiøse mål for mer effektiv energibruk og miljøvennlig energiomlegging i kommunal bygningsmasse og i kommunen for øvrig

Mål kan både kan gå på utslippsreduksjoner og på energibruk, samt kan dekke både egen virksomhet, og kommunen for øvrig.

Visjonen om klimanøytralitet – hva betyr det?

I tråd med de nasjonale målsetningene har Porsgrunn og Skien en visjon om klimanøytralitet i 2050. Dette er en svært ambisiøs og kompleks visjon. Det er likevel en god visjon å strekke seg mot – for ikke å si nødvendig – for å redusere klimapåvirkningen vår nok til å sikre et godt og trygt samfunn også i fremtiden. Visjonen er også langt på vei gjennomførbar dersom vi gjør nødvendige omstillinger i tide. Jo lenger vi venter med å iverksette tiltak, desto vanskeligere blir det å nå visjonen.

Begrepet *klimanøytral* er utfordrende. Det er forskjeller på både hva som telles med av klimagassutslipp, og måter man kan redusere dette på. For sistnevnte er det spesielt kvotekjøp og opprinnelsesgarantier på strøm som kompliserer: skal det være mulig å kjøpe seg klimanøytralitet? Vi mener at klimanøytralitet i sin sterkeste betydning ikke bør åpne opp for dette.

Når det gjelder hva som bør telles med av utslipp er svaret mer komplisert. På mange måter er det opplagt at det er fotavtrykket av alt forbruk i kommunen man bør ta sikte på å redusere til null, på den andre siden er det element – spesielt i det private klimafotavtrykket til kommunens innbyggere – som vanskelig lar seg påvirke av lokal politikk, men vil la seg bestemme av teknologiforbedringer ellers i landet, og i utlandet. Dette er grunnen til at målene i denne planen fokuserer på geografiske

¹⁰ <https://www.regjeringen.no/no/dokumenter/planretningslinje-klima-energi/id575764/>



utslipp, samt klimafotavtrykket til egen virksomhet, da det er på egen virksomhet kommunene har desidert størst påvirkningskraft på å redusere dette gjennom miljøkrav.

Visjonen om klimanøytralitet bør imidlertid også inkludere klimafotavtrykk av privat forbruk. En kan da spørre seg, hvordan skal folk leve uten klimagassutslipp? Dette er selvsagt utfordrende. En del store bidrag kan relativt enkelt elimineres på sikt, med både lokale tiltak og globale teknologiforbedringer. For det første må vi ha en 100 % konvertering til el- og hydrogenbiler, slik at alle kjører utslippsfritt innen 2050. I tillegg til dette må vi legge om til en 100 % fornybar elektrisitetsproduksjon.

En tilnærmet klimanøytral transport- og energisektor vil videre redusere klimafotavtrykket til andre varer og tjenester betydelig. Det er imidlertid fortsatt viktig å optimalisere ressursene vi har, gjennom å kun produsere det vi trenger. Dette må gjøres gjennom å redusere avfall, og lage gode systemer for reparasjon, gjenbruk og gjenvinning.

I tillegg til dette er det prosessutslipp, typisk fra avfall og landbruk. Her gjøres det også mye forskning og utvikling på å eksempelvis nyttiggjøre biogass. Betydelig forbedringer på dette området er nødvendig når vi ser på hvor viktig mat er i klimafotavtrykket. Også innen materialbruk – til hus og veier – bør det gjøres tiltak. Produksjon av materialer har både prosessutslipp og betydelig energibruk. Men også her gjøres det mye for å redusere utslipp. Innfasing av mer fornybare materialer er viktig: bruk av tre som byggemateriale gir mulighet for en netto klimagevinst ved at man lagrer CO₂ i bygg i lang tid, kanskje i kombinasjon med en fremtidig avfallshåndtering med CO₂-lagring. På den andre siden vil vi ikke anbefale å bruk biogent (flis, pellets, etc.) materiale til energiproduksjon da nyere forskning viser at dette langt fra er klimanøytralt, se faktaboks 2 på s. 28.

Mål for Porsgrunn og Skien

I *Klima og Energiplan for Skien og Porsgrunn 2008-2012* ble det satt et mål om at Skien og Porsgrunn skal redusere sine klimagassutslipp med 30 % fra 2006-nivå innen 2020. Dette målet er geografisk basert, altså satt med utgangspunkt i SSB-statistikken. En umiddelbar utfordring er at ny statistikk kun strekker seg tilbake til 2009, og at man må være forsiktig med å knytte denne opp mot eldre statistikk. I tillegg finnes ikke statistikk på kommunefordelte klimagassutslipp for året 2006, nærmeste år med statistikk er 2005 og 2008. En annen utfordring er at utslippene fra industrien i Porsgrunn overskygger alle andre utslipp og bør sees på isolert fra resten av utslippene. Egne mål for industri bør utvikles i samråd med aktører fra industrien, og må normaliseres på produksjonsmengde/verdi for å måle det reelle målet på bærekraft.

På grunn av manglende data for 2006, og for å ta utgangspunkt i den nye og forbedrede SSB-statistikken, endrer vi referanseåret til 2015. I målsetningene ønsker vi ikke å inkludere kjøp av klimakvoter, da dette kan oppfattes som en problematisk avlat, og i verste fall en form for grønnvasking. Uten kvotekjøp er det urealistisk å bli klimanøytral innen 2030, jf den nasjonale målsettingen. I stedet anbefales det å sette seg en ambisiøs lavutslippsbane med mål for 2020, 2030 og 2040 som vil gi klimanøytralitet i 2050.



Porsgrunn og Skien har som visjon å bli klimanøytrale innen 2050. Ettersom denne klimaplanen gjelder frem til 2025, settes det her mål for 2020 og 2025. Disse målene tar utgangspunkt i at Porsgrunn og Skien skal nå klimanøytralitet innen 2050.

Vi vil foreslå at Porsgrunn og Skien skal redusere de totale klimagassutslippene fra kommunene med

- 20 % (46 000 tonn CO₂e) i 2020, sett i forhold til 2015
- 35 % (80 000 tonn CO₂e) i 2025, sett i forhold til 2015

Beregnete absoluttverdier for utslippsreduksjoner i tonn CO₂e tar utgangspunkt i framskrivningene for klimagassutslipp og hva som kan være realistisk å få til dersom strategiene følges. Utslipp fra dieseldrevne motorredskaper er utelatt fra estimerte utslippsreduksjoner på grunn av den store usikkerheten knyttet til disse tallene, som beskrevet på side 18.

Selv om målene i seg selv er svært ambisiøse er de ikke umulig å oppnå. Spesielt tiltak mot prosessutslipp innen avløp/deponi og stasjonær forbrenning innen husholdning og næring (utfasing av fyringsolje, hovedsakelig) kan i stor grad eliminere disse utslippene. Utfordringen ligger i å redusere klimagassutslipp fra veitrafikken i tilsvarende grad. Selv om man kan forvente høyere andel lavutslipp/elbiler frem mot 2025 er en 35 % nedgang basert på teknologi alene lite sannsynlig. Tiltak for å redusere veitrafikken blir dermed sentrale for å nå målsetningen på geografiske utslipp.

Vi foreslår også en egen målsetning på klimafotavtrykk. Per nå er klimafotavtrykksanalyser på kommunenes egen virksomhet de mest utviklede og med et relativt stort påvirkningspotensial gjennom miljøkrav i anskaffelser. Vi foreslår derfor at kommunene setter seg et mål på klimafotavtrykk av egen virksomhet, der klimafotavtrykket skal reduseres med:

- 15 % (12 000 tonn CO₂e) i 2020, sett i forhold til 2015
- 30 % (24 000 tonn CO₂e) i 2025, sett i forhold til 2015

Strategier

For at Porsgrunn og Skien skal nå visjonen om klimanøytralitet innen 2050, og delmålene på veien hit, må en rekke strategier legges for å styre kursen fremover. Her utdypes hva som ligger i strategiene som er satt i denne klima- og energiplanen.

Overordnede strategier

- 1. Klimahensyn skal være førende for langsiktig byutvikling i Porsgrunn og Skien. Planlegging og myndighetsutøvelse skal bygge på føringer om reduserte klimagassutslipp og tilpasninger til endret klima.**

For å få til omfattende utslippsreduksjoner kreves langsiktig planlegging. Et veldig godt eksempel er viktigheten av sammenheng mellom areal- og transportplanlegging. En konsentrert arealutvikling er viktig for å øke andelen grønne reiser, men resultater viser seg først over tid. Bystrategi Grenland sørger for samordnet areal- og transportplanlegging i regionen, gjennom Bypakka og ATP Grenland - Regional plan for samordnet areal og transport.



Klimahensyn bør også komme inn så tidlig som mulig i planlegging av utbyggingsprosjekter. Ved å velge riktig byggekonsept fra begynnelsen kan klimagassutslipp knyttet til arealbruk og energibruk for byggene reduseres betraktelig, uten at det behøver å koste mye mer enn «tradisjonelle» løsninger. For eksempel har valg av bæresystem i bygg stor innvirkning på klimagassutslipp fra materialbruk. Trematerialer kan i mange tilfeller brukes i stedet for betong og stål, men krever en annen type struktur. Det finnes også stål- og betongprodukter med kraftig redusert klimafotavtrykk sammenliknet med konvensjonelle produkter. Skal man lykkes i å ta i bruk slike lav-karbonprodukter er det viktig å planlegge for dette allerede i oppstartsfasen av prosjekter.

Å sikre robusthet mot klimaendringer krever at ny kunnskap om klimatilpasning til enhver tid brukes for å redusere risiko for ødeleggelser som følge av mer ekstremvær, økt havnivå og naturkatastrofer. Kommunene skal kontinuerlig sørge for å ha oppdaterte risiko- og sårbarhetsanalyser (ROS), flomsonkart, beredskapsplaner for naturkatastrofer og påfølgende skader som kan inntreffe. Disse planene skal danne grunnlag for kommuneplanens arealdel, reguleringsplaner og til kommunens byggesaksbehandling.

Klima- og energiplanen skal sikre at mål og strategier for reduserte klimagassutslipp følges opp gjennom kommunal planlegging og myndighetsutøvelse. En rullering av planen hvert 4. år vil gjøre det mulig å oppdatere de konkrete tiltakene som gjennomføres i tråd med strategiene for å ta hensyn til oppnådde resultater, ny teknologi og forskning som ikke er kjent i dag.

2. Kommunene skal ha fokus på lavt klimafotavtrykk ved innkjøp, tjenestereiser og i utbyggingsprosjekter

For å bidra i klimadugnaden, og for å fremstå som gode eksempler, skal Porsgrunn og Skien kommuner gjennomføre tiltak for å redusere klimafotavtrykket til sin egen virksomhet. For det første bør kommunene redusere energibruken i alle sine bygg, og tilstrebe å dekke mest mulig av energibehovet med fornybare energikilder. Fjernvarme basert på avfallsforbrenning, varmepumpe med geobrønner og solenergi er gode løsninger. Storskala hugging av skog for å erstatte fossile brensler med biobrensler bør ikke være en strategi, se faktaboks 2 på s.28.

I kommunale byggeprosjekter bør klimafotavtrykket minimeres ved å velge byggematerialer med lavt klimafotavtrykk og klimavennlige energiløsninger. Dette kan gjøres gjennom kravspesifikasjoner som gjøres kjent i konkurransegrunnlag. I tillegg bør enkelte prosjekter være pilotprosjekter der bygget som et såkalt nullutslippsbygg, se faktaboks 3 på s. 30.

Ved tjenestereiser bør mest mulig miljøvennlig reisemåte benyttes, og flyreiser bør i prinsippet unngås. Den kommunale bilparken bør bestå mest mulig av nullutslippsbiler (elbiler og hydrogenbiler).

Generelt må anskaffelsesreglementet omfatte hensyn til klimafotavtrykk og miljø utover kun å stille krav til miljøsertifisering.

**Faktaboks 2: CO₂-binding i skog og klimaeffekt av bioenergi**

Skog i vekst binder CO₂ gjennom fotosyntesen. I Norge har et lavt avvirkningsnivå og investeringer i skogkultur gjort at tilveksten er mer enn dobbelt så høy som avvirkningen. Dette gir økt binding av CO₂ og den årlig netto bindingen i norske skoger er i dag 28,5 millioner tonn CO₂ (kilde: Skog som klimatiltak, UMB 2012). I følge beregninger gjort av Norsk institutt for skog og landskap er den årlige bindingen av CO₂ fra skog på henholdsvis 0,07 millioner tonn CO₂ i Porsgrunn og 0,35 millioner tonn CO₂ i Skien (kilde: Klima og energiplan 2008-2012). Norske CO₂-utslipp er på rundt 42 millioner tonn per år. Norske skoger gir derfor et viktig bidrag til å kompensere for norske klimagassutslipp.

En storskala satsning på hogst for å lage biobrensel er derfor ikke formålstjenlig: Dette vil redusere det viktige karbonlageret vi har og øke konsentrasjonen av klimagasser i atmosfæren i mange år. Når trevirke brukes til bioenergi, frigjøres CO₂ i forbrenningen. Og ikke bare fra selve forbrenningen; rot, topp og greiner vil som oftest ligge igjen i skogen og råtne, og avgi CO₂. Atmosfæren merker ikke forskjell på om disse utslippene kommer fra fossilt brensel eller fra trevirke. Dersom trærne som hugges til biobrensel erstattes, vil disse utslippene i det lange løp kompenseres for ettersom nye trær vokser opp. I følge FNs klimapanel (IPCC) er vinduet for å redusere globale klimagassutslipp til et nivå som forhindrer de mest alvorlige konsekvensene av globale klimaendringer svært kort. De fleste viser prognoser at utslippstoppen må nås innen ett tiår.

Ettersom klimagassutslipp fra biobrensler øker CO₂-konsentrasjonen i atmosfæren på kort sikt, er det ikke nødvendigvis hensiktsmessig å satse på biobrensler som klimatiltak i denne kritiske perioden. Fra et klimaperspektiv er det bedre å bruke trær som byggematerialer enn til bioenergi. Trematerialer fungerer som midlertidig karbonlagre, fordi utslippet av CO₂ utsettes helt til bygget rives (forutsatt at materialene brennes). I mellomtiden kan nye trær vokse opp og ta ut enda mer karbon fra atmosfæren.

Selv om vi ikke bør oppskalere hogsten av Norske skoger på grunn av en større satsning på biobrensler, vil det gjennom dagens praksis i jordbruket likevel bli hogget en del trær til energiformål. Vanligvis tas tømmer ut av skogen gjennom såkalt sluttavvirkning. Det betyr at man higger tømmer av ulike kvaliteter ut fra et område samtidig. Tømmer av høy kvalitet (skurtømmer) går til sagbruk og blir til trematerialer, massvirke går til papirindustrien og tømmer med dårligst kvalitet blir ofte brukt til energiformål (energivirke). Dette gir en kostnadseffektiv måte å ta ut tømmer på, og bidrar til å holde priser for trematerialer nede. Lave priser på trematerialer er igjen en forutsetning for at tre skal kunne erstatte stål og betong i byggeprosjekter. Å lage biobrensler fra lavkvalitetstømmer og andre restprodukter og treavfall kan dermed sies å være hensiktsmessig. Dessuten er det bedre å bruke disse produktene til energiformål enn å la det råtne og slippe ut klimagasser uansett.

Kilder:

<http://www.cicero.uio.no/no/posts/klima/saving-the-planet-with-bioenergy-or-not>

<http://energiogklima.no/kommentar/trevirke-som-energibaerer-er-det-sa-lurt-i-klimasammenheng/>



3. Kommunene skal være pådrivere for klimavennlige vaner hos innbyggerne

Det ligger et stort potensiale for utslippsreduksjoner i å redusere matsvinn og annet avfall, øke omfanget av reparasjon, ombruk og gjenvinning, og at flere bruker lav- og nullutslippsbiler. Våre daglige gjøremål er også en del av dette. F.eks. kan bedre planlegging av innkjøp bidra til redusert transport og bedre ressursutnyttelse. Fritidsaktiviteter kan bedrives i nærmiljøet istedenfor at foreldre bruker bil for å frakte barn og unge til trening og hobbyaktivitet lengre unna. Dette kan kommunene stimulere til i samarbeid med frivillige organisasjoner og andre aktører gjennom informasjon, tilbud og tilrettelegging. Etablering av flere ladestasjoner for elbiler og fyllestasjoner for biogass og hydrogen vil kunne gjøre det attraktivt for flere å skaffe seg lav- og nullutslippsbiler.

Bevisstgjøring og opplæring om klimavennlig forbruk er også viktig, sammen med å sørge for at innbyggerne har et tilbud som gjør det mulig å reparere og gjenbruke fremfor å kaste og kjøpe nytt.

4. Kommunene skal være pådrivere for utvikling av klimavennlig teknologi og næringsvirksomhet, og legge til rette for det grønne skiftet gjennom samarbeid med virksomheter og kunnskapsmiljøer.

For at vi skal klare å nå målene for klimagasskutt er det helt nødvendig å involvere industrien og næringslivet. Offentlige og private utbyggere og investorer sitter på mye makt når det gjelder etterspørsel av bygg og utvikling av teknologi. Derfor er det viktig å utvikle og etterspørre byggekonsepter og teknologier som er energieffektive, miljøriktige og konkurransedyktige i et livsløpsperspektiv.

Kommunene bør inngå samarbeid med aktører fra næringslivet og FoU-institusjoner for å fremme grønn teknologi og næringsutvikling. Her kan man bl.a. minne om at Innovasjon Norge tilbyr støtte til utvikling av nye produkter og tjenester som etterspørres av offentlige brukere (OFU, IFU kontrakter). Videre kan man motivere til samarbeid om pilotprosjekter og utarbeidelse av strategier for grønn næringsutvikling. Nullutslipps-nabolag/områder er eksempler på pilotprosjekter som gjennomføres i andre kommuner der kommunene samarbeider med næringslivsaktører¹¹. Se faktaboks 3 s. 30.

5. Kommunene skal legge til rette for kompetansehevning og samarbeid om klimatiltak og klimatilpasning både internt i organisasjonene og befolkningen for øvrig

Skal man lykkes i arbeidet med å redusere klimagassutslipp og bedre klimatilpasning kreves god kunnskap. For at tiltak som settes i gang skal få god effekt er det også viktig å sørge for at det er god tilgang på kunnskap om klimautfordringene og strategier for å løse dem for kommunenes innbyggere.

6. De positive tiltakene som gjennomføres i kommunen skal kommuniseres ut til kommunens innbyggere.

¹¹ <https://www.ntnu.no/zen>



Ved å holde innbyggerne orientert om målet med tiltakene som iverksettes, og ikke minst fremgang, kan kommunene skape engasjement og tillit i befolkningen. Det er viktig at kommunenes innbyggere forstår hvorfor tiltakene gjennomføres, og at det vil ha positive effekter på lang sikt som er i alles interesse.

Faktaboks 3: Nullutslippsbygg, energifleksibile nabolag og nullutslippsområder

I tillegg til å redusere energibruken i bygg mest mulig, er det viktig å redusere klimafotavtrykket til bygget. Klimafotavtrykket påvirkes ikke bare av energibruk over byggets levetid, men også av produksjon, transport, utskifting, vedlikehold og avhending av byggematerialer til bygget. Det oppstår også klimagassutslipp fra anleggsmaskiner og energibruk i byggefasen og når bygget rives.

I et nullutslippsbygg skal netto klimafotavtrykk fra alle disse bidragene bli null i løpet av byggets levetid. Det er selvsagt ikke mulig å bygge et bygg uten utslipp, men tankegangen er at bygget i utgangspunktet skal ha et så lavt klimafotavtrykk som mulig, for så å veie opp for dette klimafotavtrykket gjennom fornybar energiproduksjon. Dette gjøres ved å bygge inn løsninger for energiproduksjon som har lavere utslipp enn det bygget alternativt ville ha. Ofte vil det alternativet være elektrisitet fra nettet. Til tross for at vannkraft dekker hoveddelen av norsk elforsyning, er det likevel enighet i byggebransjen, f.eks. i BREEAM, om å legge til grunn utslippene fra samlet nordisk el-produksjon (ca. 140 g CO_{2e}/kWh) når utslippsgevinsten skal beregnes. Om bygget utrustes f.eks. med solceller vil solstrømmen på sin side representere utslipp i området 40-50 g CO_{2e}/kWh. Denne differansen, altså ca. 100 g CO_{2e}/kWh, er nøkkelen til «netto null» utslipp: Ved å levere tilbake renere kraft inn på nettet, blir gjennomsnittlige utslipp for å bruke norsk elektrisitet redusert. Denne reduksjonen kan telles som «negative utslipp» i klimaregnskapet for bygget. Og over en levetid på 50-60 år vil disse utslippsgevinstene akkumulert bidra til at byggets netto utslipp blir null.

Det finnes flere definisjoner på nullutslippsbygg. Forskningscenteret ZEB (Zero Emission Buildings) har definert ulike nivåer av nullutslippsbygg avhengig av hvor mange faser av byggets levetid som medregnes. Begrepet plusshus blir også brukt om bygg som produserer egen energi. Definisjoner av plusshus tar som regel utgangspunkt i energibruk og ikke klimagassutslipp, dvs. at bygget skal produsere mer energi enn energi forbrukt til materialbruk og drift av bygget (uten at energibruken er omregnet til klimagassutslipp).

Et nullutslipps-nabolag/område er et område der klimafotavtrykk fra bygg, infrastruktur og eventuelt transport for beboerne kompenseres for gjennom fornybar energiproduksjon. I et slikt område er det mulig å utnytte ulike bruksmønstre og energibehov til å utveksle elektrisitet og varme mellom byggene. For eksempel kan overskuddsvarme fra et kontorbygg eller en skole brukes til å varme opp de omkringliggende byggene. Et slikt nabolag kalles et energifleksibelt nabolag.

Kilder:

<http://www.zeb.no/index.php/no/om-zeb/zeb-definisjoner>

<https://www.ntnu.no/zen>

<http://lavenergiprogrammet.no/aktuelt/fra-boliger-til-nabolag/>



Understrategier

Bedre Bymiljø

- 1.1 Byfornyelse
- 1.2 Markedsføring og profilering
- 1.3 Infrastruktur – forsterke gang og sykkelveier, gode sammenhenger i byen, tilrettelegging for kollektivtrafikk og for næringstrafikk
- 1.4 Oppfølging av tiltaksutredning for luftkvalitet i Grenland
- 1.5 Samarbeid og koordinering med eksterne samarbeidspartnere

Strategiene for bedre bymiljø skal sikre at kommunene aktivt jobber for å skape attraktive bysentre der folk har lyst til å bo. Tettere byer legger til rette for flere grønne reiser, og er dermed en viktig forutsetning for at strategiene for klimasmart areal- og transportplanlegging skal kunne følges. At folk trives der de bor, kan føre til mindre reiselyst og transportbehov. Kanskje vil en f.eks. oppfølging av en kjøkkenhage fortrenge behovet for storbyhelg i London eller Paris?

For å få til god byutvikling er det viktig med samarbeid mellom kommunen og eksterne aktører. Skien 2020 er basert på et slikt samarbeid. Gjennom Forum for byutvikling får eksterne parter møte politisk og administrativ ledelse i kommunen 1-2 ganger i året, hvor temaer i byutvikling kan diskuteres. Et forpliktende samarbeid gjør det mulig å sikre utvikling med kunnskap om næringslivet, butikkdrift, gårdeiere og utviklere. Samarbeidet bidrar dessuten til en bærekraftig og økonomisk byutvikling.

Arealbruk og transport

- 1.1 Gjennomføre Bypakke Grenland fase 1
- 1.2 Høy arealutnyttelse innenfor bybåndet med særlig fokus på utvikling av bysentrene
- 1.3 Bidra inn i arbeidet med Byutredning, som grunnlag for forhandling med Byvekstavtale
- 1.4 Ha nødvendig infrastruktur som muliggjør overgangen til miljøvennlige kommunale kjøretøy, som for eksempel ladestasjoner for el-bil og fyllestasjoner for biogass.

Gjennomføring av Bypakke Grenland fase 1 innebærer en rekke tiltak som tar sikte på å ta veksten i persontransport med kollektiv, sykkel og gange. Dette betyr at personbiltrafikken skal holdes konstant på tross av befolkningsveksten. Arbeidet i byutredning Grenland går på å belyse virkemidler og kostnader for å oppfylle dette nullvekstmålet.

Videre arbeid bør strekke seg mot å *reducere* personbiltrafikken. Da må det være mer attraktivt å foreta grønne reiser enn å kjøre bil. Biltrafikken som gjenstår etter en størst mulig reduksjon av denne, bør hovedsakelig komme fra «nullutslippsbiler» som elbiler og hydrogenbiler. Biogass kan også være et godt alternativ til fossile drivstoff, spesielt for tyngre kjøretøy som er vanskeligere å elektrifisere. Se faktaboks 4 om biodrivstoff.



Faktaboks 4: Biodrivstoff og klimaeffekt

Å beregne klimaeffekten av biodrivstoff er utfordrende. Da biodrivstoff kom på markedet var man tidlig ute med å hevde at slike produkter var klimanøytrale. Bakgrunnen for dette er at CO₂ som slippes ut ved forbrenning av organisk materiale er en del av det naturlige karbonkretsløpet: Planter tar opp CO₂ fra atmosfæren og lagrer det som karbon. Karbonet brukes til å bygge organisk materiale. CO₂-utslippet som forekommer ved forbrenning av organisk materiale er dermed lik opptaket av CO₂ fra atmosfæren som skyldes dannelsen av dette materialet.

Det tok imidlertid ikke lang tid før eksperter kom på banen og advarte om av biodrivstoff i mange tilfeller var langt fra klimanøytralt, samt i ekstremtilfeller enda verre enn fossilt drivstoff. I den siste tiden har man klart å raffinere diskusjonen og slå fast at klimaeffekten av biodrivstoff er avhengig av flere faktorer, og må vurderes fra produkt til produkt, samt tiltenkt bruk. Viktige faktorer som spiller inn på klimaeffekten er rotasjonstiden for plantene biodrivstoffet er basert på (tiden det tar mellom opptak og utslipp), hvor plantene dyrkes (om de tar opp viktig arealer som burde vært brukt til matproduksjon eller enda verre fører til hugging av regnskog) og hvordan drivstoffet bearbeides og transporteres. Miljøstiftelsen ZERO og regnskogsfondet anbefaler å benytte biodrivstoff som ikke er basert på palmeolje eller biprodukter av palmeolje (PFAD), fordi dette ofte fører til hugging av regnskog direkte eller indirekte, og kan føre til at biodrivstoff basert på dette i realiteten har høyere klimapåvirkning enn fossilt drivstoff.

Biogass er en type biodrivstoff som kan produseres på ulike måter. Biogassen som produseres av Greve Biogass (som forsyner busser, renovasjonsbiler og de kommende fyllestasjonene i Grenland) lages av husdyrgjødsel og matavfall. At drivstoffet lages av avfallsprodukter er en god ting. For det første slipper man å stimulere til økt etterspørsel etter palmeoljeprodukter, og for det andre er rotasjonstiden på de fleste spiselige vekster relativt kort, slik at karbon sluppet ut til atmosfæren ganske raskt kan tas opp igjen ved planting av nye vekster. I tillegg gir husdyrgjødsel og matavfall utslipp av metan. Metan påvirker den globale oppvarmingen omtrent 25 ganger sterkere enn CO₂ i et 100-årsperspektiv. Ved å bruke dette til biogass omdannes metanet til CO₂ ved forbrenning, slik at vi unngår metan-utslippene. Man må imidlertid huske på at i mange tilfeller kunne matavfallet gått til fjernvarmeproduksjon dersom det ikke ble benyttet til å lage biogass, slik at alternativet ikke ville vært store metanutslipp uansett. Det er derfor alltid viktig å se på hva råmaterialet som benyttes til å lage biogass ellers ville blitt brukt til.

Biogass er altså ikke klimanøytralt, men kan være et godt alternativ som erstatter for fossile brensler.

Kilder:

<http://blogg.zero.no/2016/03/misvisende-om-biodrivstoff/>

<http://www.grevebiogass.no/greve-biogass/>



Klimatilpasning og blågrønn by

- 3.1 Porsgrunn og Skien skal aktivt tilegne seg kunnskap for å tilpasse seg et endret klima
- 3.2 Resultatene fra klimasårbarhetsanalysene skal innarbeides i kommuneplanenes arealdel og hovedplan for vann og avløp
- 3.3 Kommunene skal legge klimatilpasning til grunn for alle kommunale arealplaner og i byggesaksbehandlingen
- 3.4 Kommunene skal være aktive myndighetsutøvere ved kommunale saneringsoppgaver for å sikre at spillvann og overvann blir separert ved tilkobling til kommunale separatsystemer

I arbeidet med klimatilpasning skal kommune sørge for å holde seg oppdatert på ny kunnskap om konsekvenser av et endret klima. For å sikre tilstrekkelig robusthet mot klimaendringer må planer og styringsdokumenter oppdateres fortløpende i henhold til ny kunnskap.

Energibruk og klimagassutslipp fra bygg og anlegg

- 4.1 Alle kommunale formålsbygg med vannbåren varme skal utnytte ny teknologi som f.eks. varmepumpe med jordvarme og muligheter for frikjøling (f.eks. bruk av energibrønner til kjøling).
- 4.2 Ved nybygging og rehabilitering av kommunale bygg skal det tidlig settes mål for spesifikt nettoenergiforbruk, levert energi og klimagassutslipp, med høyere ambisjoner enn det tekniske forskrifter krever. Dette må videre følges opp gjennom hele planleggings- og byggeprosessen slik at det som bygges oppfyller målsatte krav. På sikt skal kommunene arbeide for en klimanøytral eiendomsportefølje.
- 4.3 Arbeide for å redusere bruk av fossile energikilder i kommunale anlegg
- 4.4 Stimulere til klimavennlig bygging også i ikke-kommunale bygg gjennom bl.a. samarbeid med byggenæring og eiendomsaktører.
- 4.5 I kommunale formålsbygg skal bruk av solenergi økes

I utbyggingsprosjekter skal kommunene stille krav til redusert klimafotavtrykk fra materialbruk og energibruk. I første omgang skal større utbyggingsprosjekter i kommunen redusere klimafotavtrykket med 40 % sammenliknet med et standard referansebygg¹². På lenger sikt må dette gjelde alle kommunens byggeprosjekter, og reduksjonen må øke i takt med utvikling av teknologi og klimavennlige byggemetoder. I arbeidet mot en klimanøytral eiendomsportefølje er det naturlig å gjennomføre pilotprosjekter med nullutslippsbygg for å bidra til å endre praksis i byggebransjen og bidra til utvikling ny teknologi.

Innkjøp, forbruk og avfall

- 5.6 Kommunene vil i samarbeid med Grenlandskommunenes Innkjøpsenhet, GKI, jobbe systematisk for å implementere energi- og klimakrav i sine anskaffelser. Dette vil ikke bare redusere kommunenes eget fotavtrykk, men også styrke bedrifter som tilbyr klimavennlige løsninger
- 5.7 Kommunene skal følge utviklingen av klimagassutslipp fra avfallsdeponier
- 5.8 Samarbeid med arbeidstreningsbedrifter og andre for å ta ut gjenstander ved gjenvinningsstasjonene, evt. rengjøre / reparere og selge / donere gjenstander til gjenbruk.
- 5.9 Kommunene vil sikre økt materialgjenvinning og reduserte utslipp i avfallshåndteringen blant annet ved å:



- Innføre nye kildesorteringsordninger, f.eks. henteordning for glass- og metallemballasje
- Øke ressursinnsats på gjenvinningsstasjoner og kommunikasjon
- Innføre ettersortering av restavfall i et sentralsorteringsanlegg i samarbeid med andre kommuner
- Stille krav i anskaffelser – både til sortering / materialgjenvinning, og til bruk av lav- og nullutslippskjøretøy.
- Elektrifisere egne anlegg og utstyr, bl.a. ved bruk av solceller

I samarbeid med Grenlandskommunenes Innkjøpsenhet (GKI) kan kommunene stille miljøkrav for sine anskaffelser. Miljøkrav kan stilles i konkurransegrunnlaget (inkludert vedlegg/bilag) i form av:

- Kvalifikasjonskrav til leverandører
- Kravspesifikasjoner
- Kontraktskrav
- Tildelingskriterium og vekting

Hvor i anskaffelsesprosessen miljøkrav bør stilles vil blant annet avhenge av hvilket behov som skal dekkes, hva som er miljøbelastningen, modenheten i markedet, samt viktigheten av å nå miljøambisjonen.

Etter at forbudet mot å deponere organisk avfall trådte i kraft i 2009, har utslippene fra avfallsdeponier blitt redusert. Ifølge miljødirektoratet er forbudet forventet å redusere direkteutslippene fra avfallsdeponier med rundt 67 % innen 2040 sammenliknet med 2014-nivå. I tillegg er det satt ned oppsamlingssystemer med avfakling av metan i de kommunale deponiene. Kommunene skal følge med på utviklingen i utslippene fra deponiene, og vurdere fortløpende om det er nødvendig å iverksette tiltak for å redusere utslippene ytterligere.

I tillegg til reduksjon av utslipp fra avfallshåndtering må det også rettes tiltak mot å øke materialgjenvinningen de neste årene. Store ressurser går tapt på grunn av for dårlig gjenvinning, og det ligger et stort potensiale for reduksjon av klimagassutslipp fra produksjon av varer ved ombruk, gjenbruk og gjenvinning, se faktaboks 5.



Faktaboks 5: Ombruk, gjenbruk og gjenvinning

Ombruk: Bruk av et produkt i sin opprinnelige form til samme formål. Svært liten grad av tilvirking.

Eksempler: Bruke vindusruter på nytt. Istedenfor å rive ett helt bygg, bruke hele eller deler av bærestrukturen i rehabilitert bygg

Gjenbruk: Bruk av et materiale i sin opprinnelige form til et annet formål. Noe grad av tilvirking.

Eksempler: Bruke gamle ventilasjonskanaler til fasadeplater eller bruk av glassfasader til innvendige kontorvegger

Materialgjenvinning: Prosessering av et materiale for å benytte inn i produksjonen av et produkt/materiale, fremfor å benytte jomfruelig råstoff. Stor grad av tilvirkning.

Eksempel: Bruke skrapstål i tilvirkning av nye stålprodukter.

Kilder:

http://biblioteket.husbanken.no/arkiv/dok/3491/prosjektering_ombrukgjenvinning.pdf

<https://snl.no/gjenbruk>

<http://www.arkitektnytt.no/ombruk-i-designprosessen>

Klimavennlig landbruk

- 6.1 Kommunene skal stimulere og motivere landbruksnæringen til å drive landbruk med minst mulig klimagassutslipp, forurensning, tap av næringsstoffer og å sikre et åpent og variert jordbruks- og kulturlandskap
- 6.2 Oppfølging av landbruksplanen

Kommunene skal arbeide for å redusere utslipp av lystgass og metangass fra landbrukssektoren, og stimulere til bruk av fornybare energikilder og bruk av anleggsmaskiner som går på elektrisitet eller fornybart brensel. I dette arbeidet er det virkningsfullt å inngå samarbeid med gårder og aktører fra næringslivet.

Landbruksplanen for Skien og Porsgrunn 2016-2025 inneholder strategier for erosjonssikring, reduksjon av utspill av lystgass og metangass, og sikring av biologisk mangfold. Disse strategiene innarbeides i denne versjonen av Klima- og energiplan, slik at de fra neste revisjon av landbruksplanen i 2019 kun inngår i Klima- og energiplanen.



Næringsliv og teknologi

- 6.1 Kommunene skal gjennom sine planforutsetninger bidra til økt fokus på energieffektive bygg med bruk av miljøvennlige og resirkulerbare byggematerialer
- 6.2 Kommunenes byggeprosjekter skal være foregangsprosjekter innen energieffektive bygg med bruk av miljøvennlige og resirkulerbare byggematerialer
- 6.3 Kommunene vil utvide sin kapasitet til samarbeid mellom næringsliv og FoU-institusjoner for å fremme grønn næringsutvikling og oppfylle lokale energi- og klimamål

Nye teknologier for energiløsninger og nye typer byggematerialer med lavt klimafotavtrykk kan i visse tilfeller være dyrt eller vanskelig å få tak i. Ved å øke etterspørselen etter løsninger for klimavennlige bygg, bidrar kommunene til å utvikle teknologier videre og til å senke kostnader. Et godt eksempel er bruk av massivtre. I 2010 stoppet massivtreproduksjonen i Norge opp fordi det ikke var høy nok etterspørsel. Mange utbyggere har også kviet seg for å bruke massivtre på grunn av usikkerhet knyttet til lyd- og brannkrav. Gjennom en rekke massivtreprosjekter de siste årene har det imidlertid blitt demonstrert løsninger for bruk av massivtre som gjør at flere nå etterspør dette. Flere norske massivtreprodusenter har igjen kommet på banen, og høyere produksjonsvolum vil over tid føre til reduserte produksjonskostnader. I tillegg får arkitekter, rådgivere og entreprenører mer erfaringer med materialet, som igjen fører til en raskere byggeprosess. Alt dette bidrar til å senke kostnader og til å gjøre massivtre lettere tilgjengelig.

For å være med å påvirke klimagassutslipp fra flere sektorer er det nødvendig å inngå samarbeid med aktører fra næringslivet, industrien og forsknings- og utviklingsinstitusjoner. Kommunene bør sørge for å ha nok kapasitet til samarbeid med eksterne aktører om FOU-prosjekter og samlede strategier for å redusere klimagassutslipp fra næring og industri.



7. Budsjett for fremtidige klimagassutslipp

For å illustrere hva målsettingene innebærer for fremtidige utslipp for Porsgrunn og Skien er de her illustrert med en tidslinje frem til 2050. Figur 11 viser budsjettet for det samlede klimafotavtrykket til kommunenes virksomhet frem mot 2050:

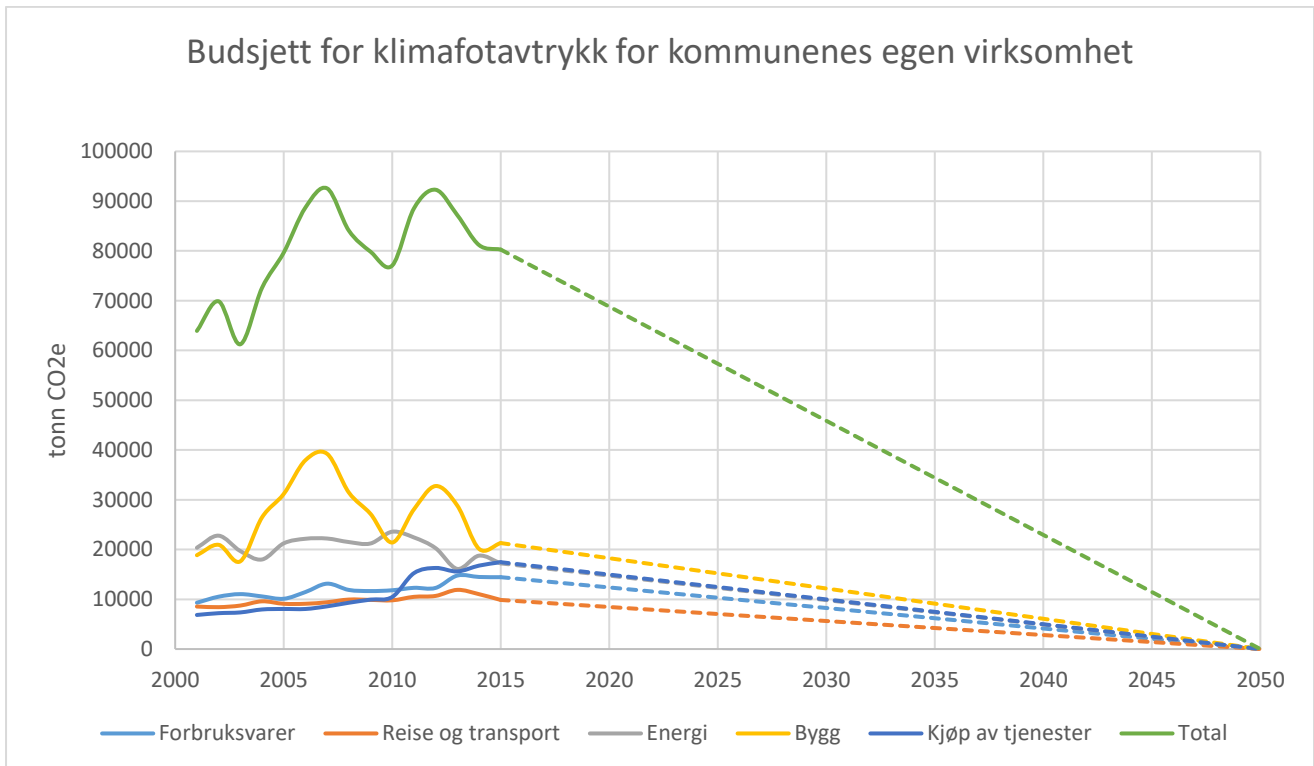

Figur 11: Budsjett for klimafotavtrykket til Skien og Porsgrunn kommuners virksomhet frem mot 2050 plottet mot klimafotavtrykket for tidligere år.

Budsjettet er basert på en lineær reduksjon i klimafotavtrykket frem mot 2050. For å følge denne reduksjonen er det nødvendig å redusere klimafotavtrykket til kommunenes virksomhet med 15 % innen 2020 i forhold til 2015-nivå, og med 30 % innen 2025. Dette tilsvarer å kutte 24 080 tonn CO₂-ekvivalenter innen 2025. Det er antatt at alle utslippene for alle kategorier har samme prosentvise reduksjon i forhold til 2015-nivå. I realiteten vil dette kanskje måtte omfordeles slik at noen kategorier reduseres raskere enn andre.

Figur 12 viser tilsvarende plott for de direkte utslippene fra kommunenes geografiske område. For å nå visjonen om klimanøytralitet i 2050 må utslippene reduseres med 20 % innen 2020 og 35 % innen 2025. Her er det tatt hensyn til at målsetningen for reduksjon av klimagassutslipp i landbruket er lavere (15 % innen 2030) enn for den totale reduksjonen. Det er forutsatt at klimagassutslippene fra transport må kompensere for dette, som tilsvarer høyere reduksjoner: 22 % innen 2020 og 38 % innen 2025.

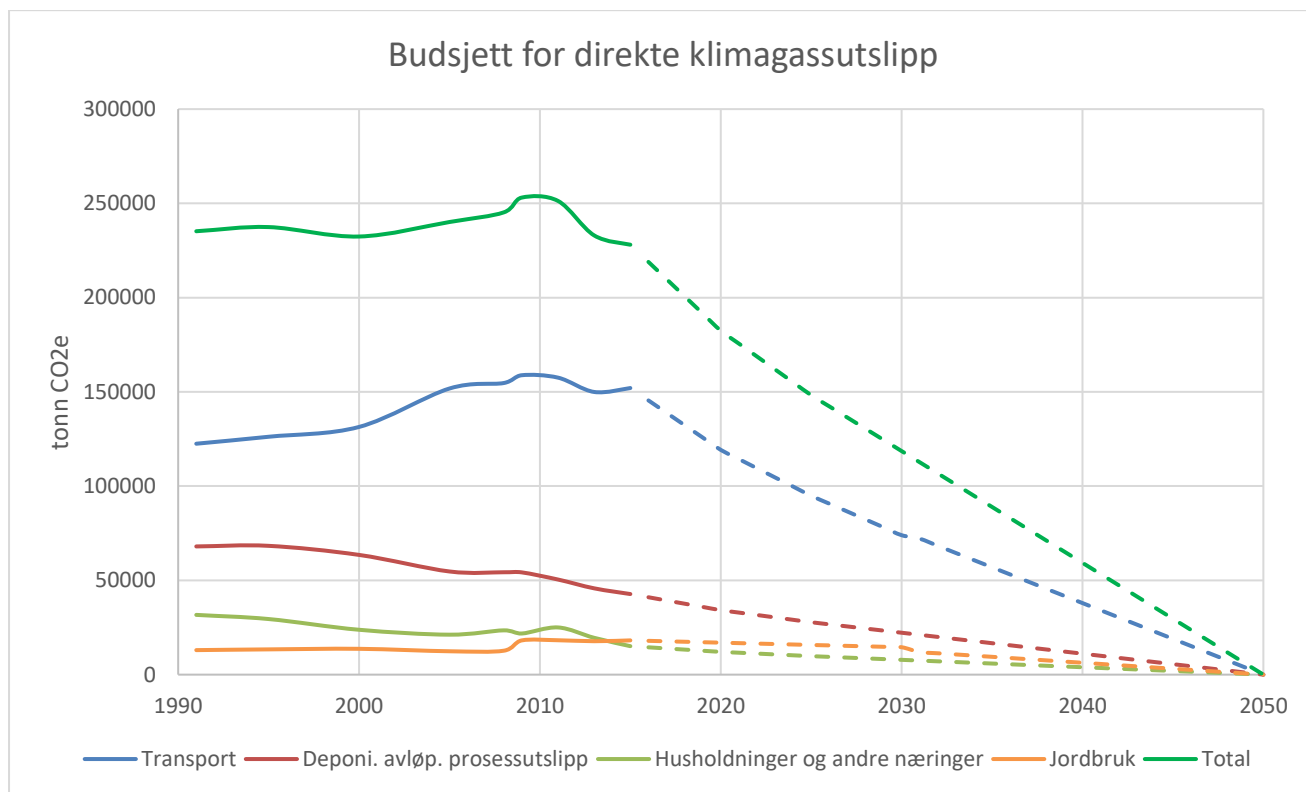

Figur 12: Budsjett for Porsgrunn og Skiens totale direkteutslipp frem mot 2050 plottet mot utslippene fra tidligere år.

8. Framskrivinger av klimagassutslipp

For å undersøke hvordan Porsgrunn og Skien ligger an i forhold til målsetningene for utslippsreduksjoner kan vi se på sannsynlige fremtidige utslipp basert på ulike scenarier. I dette kapittelet presenteres framskrivinger av klimagassutslipp for Porsgrunn og Skien basert på tre scenarier:

1. Trender
 - a. Business as usual/ingen teknologiske framskritt etter 2015
 - b. Utvikling av bilparken følger samme utvikling som fra 2010-2015
2. Gjennomføring av utslippsreduserende tiltak

Framskrivingene for scenario 1a er basert på regresjoner for de historiske tidsseriene sammen med betraktninger av utfallet av å ikke gjøre noen videre tiltak.

Scenario 1b er basert på business as usual for alle kategorier utenom transport. For transport er det her forutsatt at andel lav- og nullutslippsbiler av den totale norske bilparken vil følge samme utvikling som fra 2010-2015. Denne utviklingen av bilparken fører til at årlige klimagassutslipp per km kjørt vil reduseres i årene fremover tilsvarende den gjennomsnittlige årlige reduksjonen fra 2010-2015. Dette scenariet er kun benyttet for framskrivinger av direkteutslipp innenfor kommunenes geografiske grenser, hvor det er mest relevant.



Framskrivningene for scenario 2 er basert på mulige reduksjoner av utslipp ved å gjennomføre tiltakene foreslått i denne versjonen av KEP innen 2025. Det er viktig å understreke at disse framskrivningene er basert på en vurdering av effekten av de ulike tiltakene som presentert i kapittel 5, og det gis ingen garanti på at tiltakene vil ha like stor effekt som beregnet. De vil likevel gi et bilde på om man er på rett vei med de foreslåtte tiltakene basert på vurdering av størrelsesorden for reduksjonene. Når man fremskriver utslipp i så lang tid fremover, vil resultatene nødvendigvis være beheftet med usikkerhet.

Kommunenes egen virksomhet

Figur 13 viser fremtidig utvikling av klimafotavtrykket til kommunenes virksomhet dersom utslippene følger tidligere trender. Denne framskrivningen tar ikke hensyn til noen teknologisk utvikling, kun befolkningsveksten i kommunene.

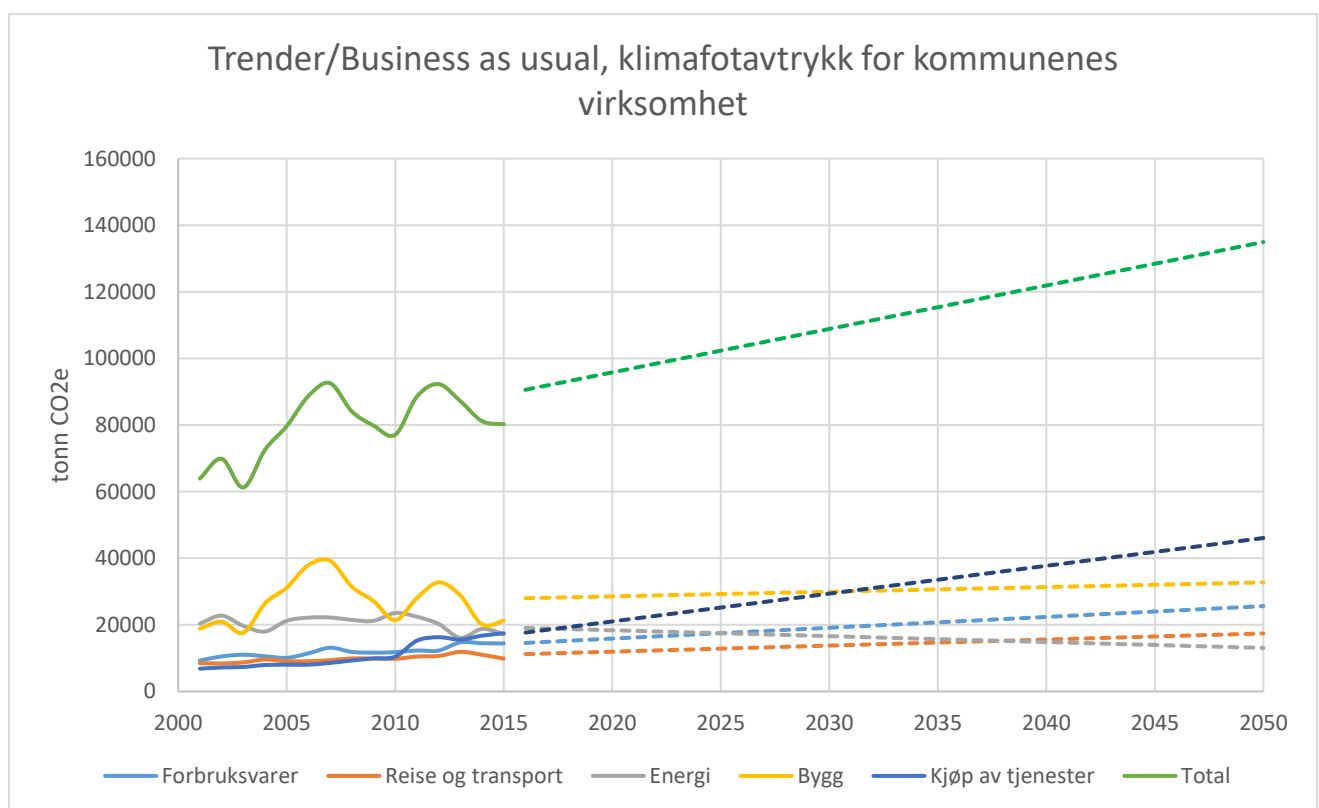

Figur 13: Framskrivninger av fremtidig klimafotavtrykk for kommunenes virksomhet basert på tidligere trender/business as usual (Scenario 1a).

Figur 14 viser utviklingen i fotavtrykket til kommunene dersom tiltakene presentert i kapittel 5 og i vedlegg 4 gjennomføres innen 2025. Figuren viser at målet om 30 % reduksjon i forhold til 2015-nivå innen 2025 er realistisk hvis tiltakene foreslått i denne versjonen av KEP gjennomføres. Spesielt viktige tiltak for å få til dette er å stille krav til klimafotavtrykk ved nye byggeprosjekter sammen med energiomlegging i eksisterende bygg. Det må også settes fokus på klimafotavtrykk ved innkjøp og tjenestereiser. Den kommunale bilparken bør bestå av størst mulig andel elbiler og hydrogenbiler, og flyreiser bør unngås så langt det lar seg gjøre.

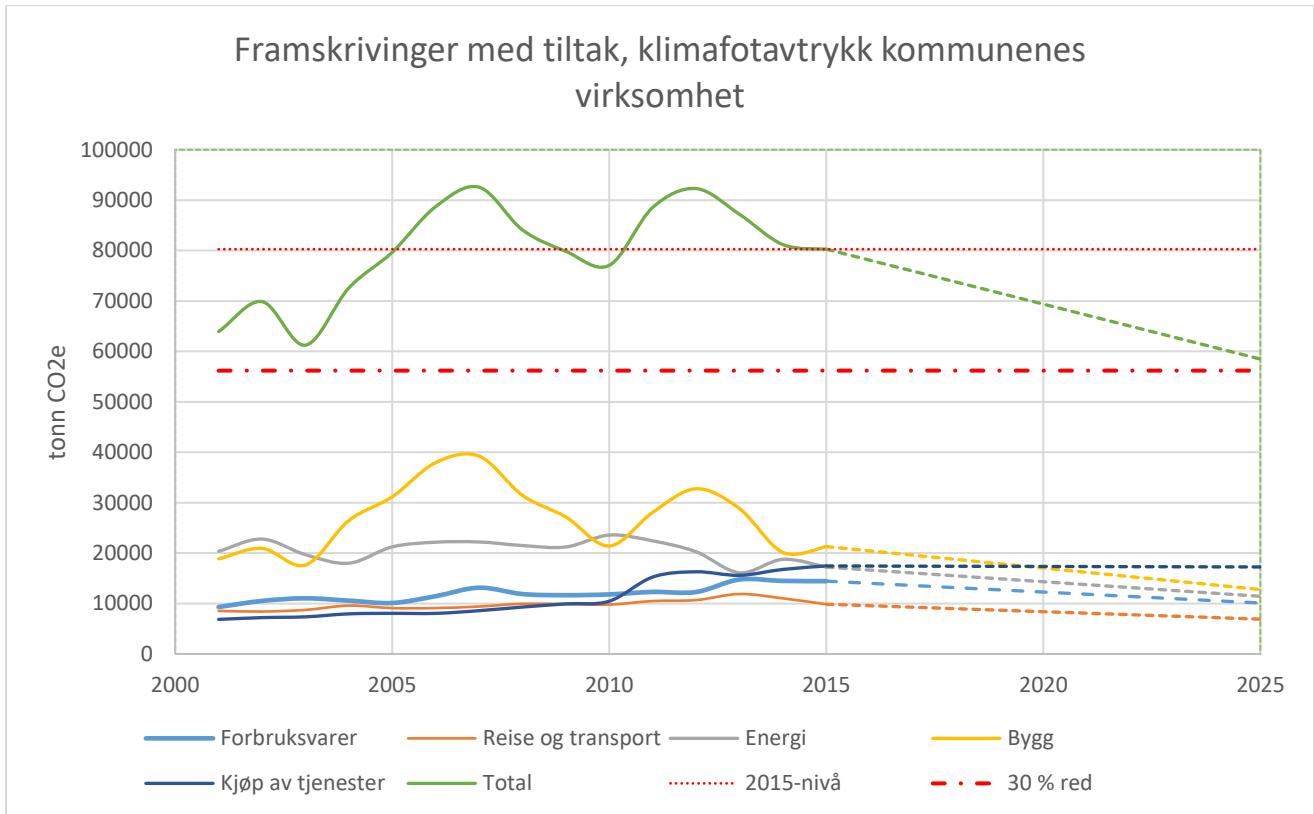

Figur 14: Framskrivning av klimafotavtrykket for kommunenes virksomhet dersom tiltakene foreslått i kapittel 5 gjennomføres innen 2025 (Scenario 2). De røde horisontale linjene angir 2015-nivå og 30 % reduksjon ift. 2015-nivå.

Direkteutslipp fra kommunenes geografiske område

Framskrivningene for direkte klimagassutslipp innen kommunenes geografiske område baserer seg på tidsserier med statistiske data fra SSB fra 1991 til 2015. Data foreligger kun for årene 1991, 2000, 2005, 2008, 2009, 2011, 2013 og 2015. Tallene for årene fra og med 2009 er basert på en annen metodikk enn de tidligere tallene, og dette er kilde til feil i tidsseriene. For å gjøre de to settene med data kompatible og å fjerne støy i tidsseriene, har vi derfor gjort noen små justeringer der det åpenbart har vært ulike systemgrenser for de rapporterte utslippene. Dette har blitt gjort på bakgrunn av kommunikasjon med SSB. Justeringene innebærer blant annet at utslipp fra dieseldrevne motorredskaper er utelatt, da dette ikke ble rapportert som en egen post før 2009. I tillegg er utslipp knyttet til industri utelatt, fordi disse overskygger alle andre utslipp i regionen. I posten dieseldrevne motorredskaper inngår blant annet dieseldrevne maskiner som benyttes i landbruket og på byggeplasser. Framskrivningene tar dermed ikke hensyn til reduksjon av utslipp knyttet til bruk av anleggsmaskiner med fornybare drivstoff.

Figur 15 viser framtidige utslippsbaner for kommunene totalt dersom vi legger tidligere trender (jf. 1a over) til grunn for utviklingen.. Utslippene fra avfallsdeponier har blitt redusert kraftig fra 1991 til 2015. Dette kommer bl.a. av forbudet mot å deponere organisk avfall som trådte i kraft i 2009. Ifølge miljødirektoratet er forbudet forventet å redusere direkteutslippene fra avfallsdeponier med rundt 67 % innen 2040 sammenliknet med 2014-nivå. Dette er lagt til grunn for framskrivningen av utslipp fra avfallsdeponier. Det er imidlertid viktig å huske på at det fortsatt er nødvendig å redusere avfall gjennom et fornuftig forbruk blant kommunenes innbyggere for å redusere klimafotavtrykket.

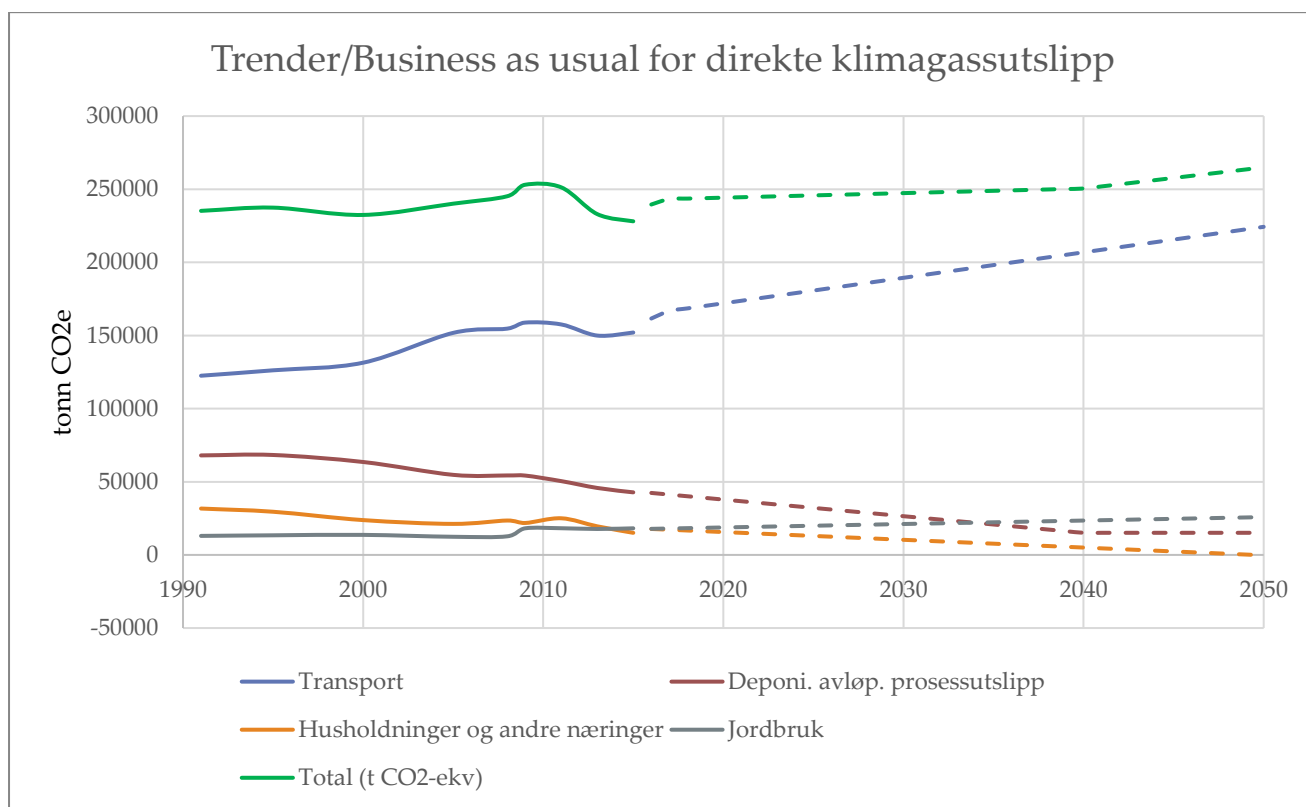

Figur 15 Framskrivinger av fremtidige direkteutslipp innenfor Porsgrunn og Skien kommuners geografiske grenser (utenom industri og skipstrafikk) basert på tidligere trender/business as usual (Scenario 1a).

Som nevnt innledningsvis i dette kapittelet forutsettes det i framskrivingene basert på scenario 1a at fremtidige klimagassutslipp følger utviklingen fra 1991 til 2015, og det er ikke tatt hensyn til teknologiske utviklinger o.l. annet enn befolkningsveksten. Dersom vi inkluderer mulig fremtidig endring av bilparken vil dette få store konsekvenser for den estimerte utslippsbanen for transport. Transportøkonomisk institutt (TØI) har beregnet en fremtidig utslippsbane for gjennomsnittlige klimagassutslipp per km kjørt for norske kjøretøy¹³, dersom utviklingen av kjøretøyparken fortsetter som det den har gjort i perioden 2010-2015. Her er det tatt hensyn til hvor stor andel av bilparken som består av lav- og nullutslippskjøretøy, og forventet nedgang i spesifikt drivstofforbruk. Ved å kombinere dette med prognoser for fremtidig biltrafikk i Porsgrunn og Skien får vi en mulig utslippsbane for transport. Dette er tatt hensyn til i Scenario 1b, som vist i Figur 16. Denne utslippsbanen forutsetter at omtrent halvparten av alle nye biler som selges er el-biler innen 2025. Resten er for det meste hybridbiler.

¹³ <https://www.toi.no/publikasjoner/kjoretoyparkens-utvikling-og-klimagassutslipp-framskrivinger-med-modellen-big-article34059-8.html>

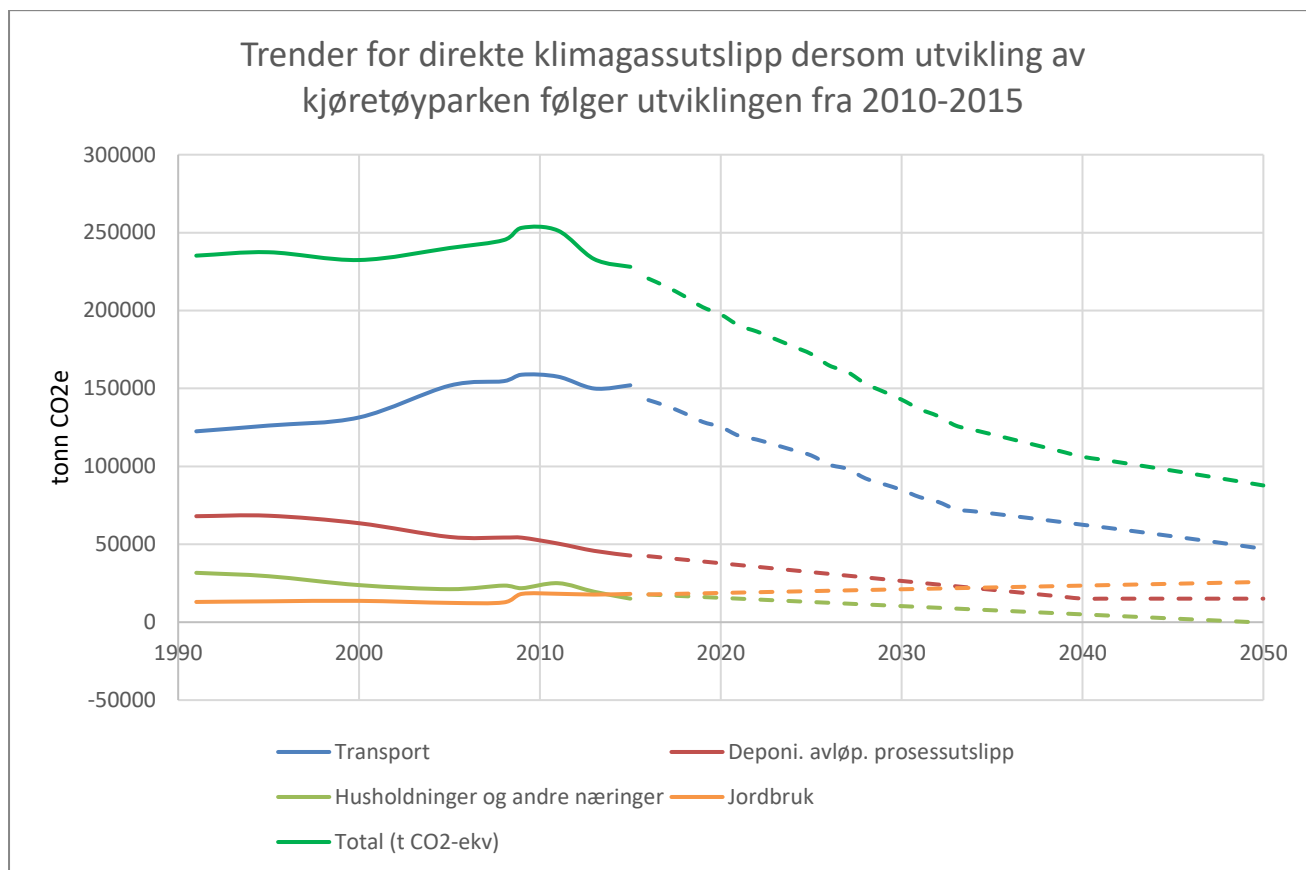

Figur 16: Framskrivinger av fremtidige direkteutslipp innenfor Porsgrunn og Skien kommuners geografiske grenser (utenom industri og skipstrafikk) basert på trender, der andel lavutslippskjøretøy fortsetter å øke som i perioden 2010-2015 (Scenario 1b).

Den mulige effekten av tiltakene for å redusere direkte klimagassutslipp innenfor kommunenes grenser (utenom industriutslipp og skipstrafikk) er illustrert i Figur 17. Det er her gjort en vurdering av effekten av tiltakene foreslått i denne versjonen av KEP. Ettersom Bypakka omfatter mange tiltak som går på reduksjon av utslipp fra transport er effekten av dette også inkludert i vurderingen. Det er antatt at tiltakene i Bypakka og KEP til sammen vil klare å ta all vekst i persontransport med kollektivt, sykkel og gange. Antakelsene som gjelder for utslippsreduksjonene som vist i Figur 17 er som følger:

- Bompengesatsene innført i 2016 i forbindelse med Bypakka vil føre til en 5 % nedgang i personbiltrafikken innen utgangen av 2017. Herfra vil tiltakene i Bypakka og KEP til sammen klare å ta all vekst i persontransport med kollektivt, sykkel og gange (0-vekstmålet nås)
- Utviklingen av bilparken følger utviklingen i Norge fra 2010-2015
- Utfasing av oljefyr til oppvarming i husstander fases ut innen 2020, som fører til at direkteutslipp fra husholdninger opphører i 2020
- Utslippene fra jordbruket kan reduseres med til sammen 10 % frem til 2025

Antakelsen om utviklingen av bilparken forutsetter at det settes i gang tiltak for å stimulere til bruk av nullutslippskjøretøy, slik at Porsgrunn og Skien følger utviklingen for landsgjennomsnittet.

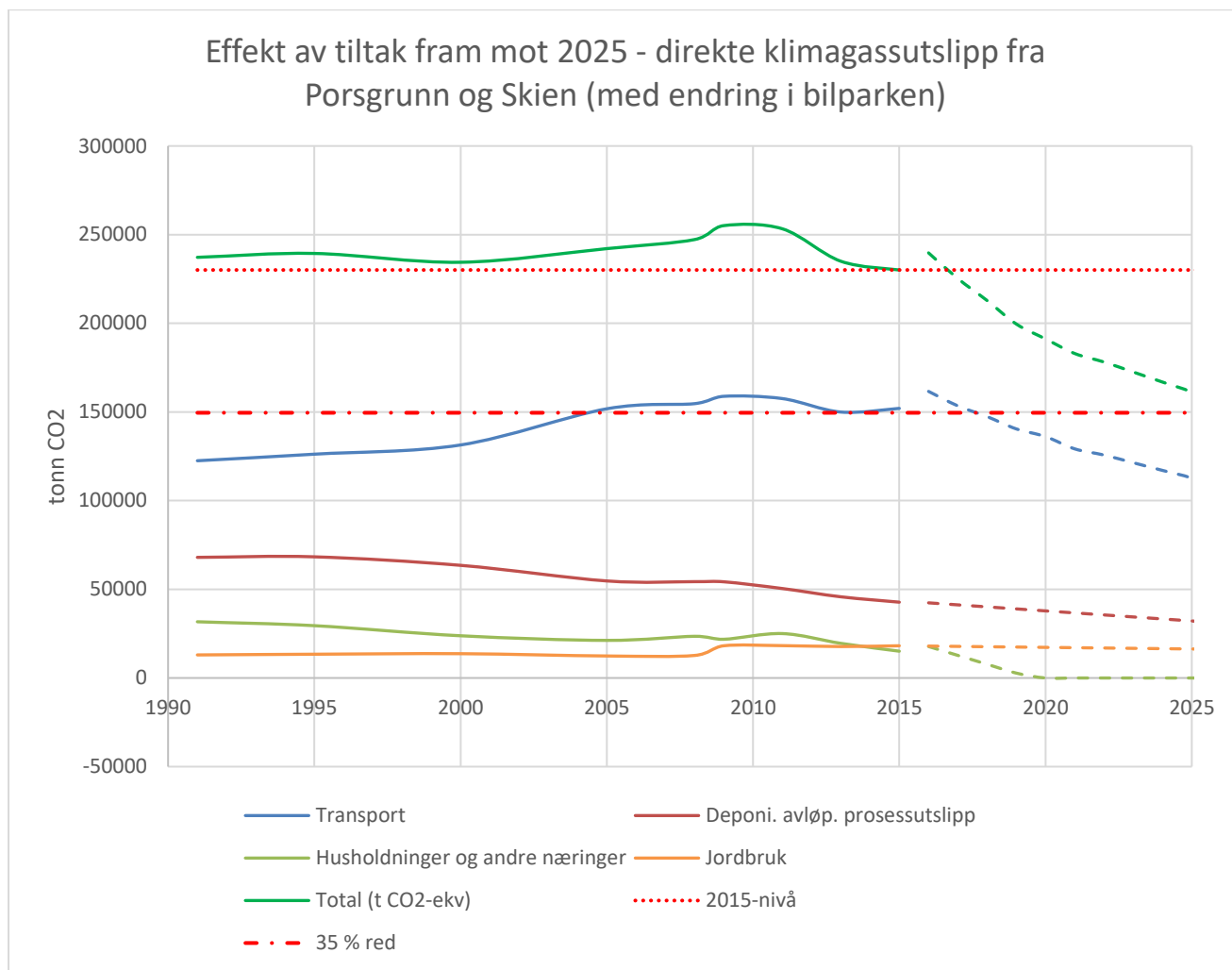

Figur 17: Framskrivning av direkte klimagassutslipp innenfor kommunenes geografiske område (utenom industri og skipstrafikk) dersom tiltakene foreslått i kapittel 5 gjennomføres innen 2025 (Scenario 2).

Med disse antakelsene kan utslippene reduseres med 17 % fra 2015-nivå innen 2020 og 30 % innen 2025. Dette er henholdsvis 3% og 5 % bak budsjett. For at målene for utslippsreduksjoner skal nås holder det ikke med en reduksjon av persontrafikken på 5 % av 2016-nivå, som er en trolig reduksjon innen 2017 som effekt av Bypakkas bompengesatser. Personbiltrafikken må reduseres med ytterligere 10 % fra 2016-nivå, det vil si på til sammen 15 % av 2016-nivå innen 2025. Hvis ikke personbiltrafikken reduseres tilstrekkelig er måloppnåelsen avhengig av at gjennomsnittlige utslipp for den norske bilparken reduseres kraftigere enn utviklingen fra 2010-2015 tilsier. TØI har i tillegg til trendbanen som følger utviklingen fra 2010-2015, beregnet en ultralavutslippsbane for den norske bilparken frem mot 2050, som tilsier at målene i Nasjonal Transportplan (NTP) 2018-2029¹⁴ nås. Dette er svært ambisiøse mål som bl.a. innebærer:

- I 2025 skal alle nye personbiler være nullutslippsbiler (dvs. elbiler eller hydrogenbiler)
- Samtlige nye bybusser skal være batteri- eller hydrogendrevne fra 2025

¹⁴http://www.ntp.dep.no/Nasjonale+transportplaner/2018-2029/Plangrunnlag/_attachment/1214283/binary/1093497?_ts=1531e669668



- Samtlige nye varebiler skal fra 2030 være enten batterielektriske eller hydrogendrevne
- 75 % av nye langdistansebussene skal være batteri- eller hydrogendrevne fra 2030

Dersom målene i NTP nås, kan målet om 30 % reduksjon av de direkte klimagassutslippene i Porsgrunn og Skien innen 2025 også nås ved hjelp av nullvekstmålet for persontrafikk. Dette krever imidlertid at alle nye personbiler i Porsgrunn og Skien er elbiler eller hydrogenbiler innen 2025, noe som er svært ambisiøst. Det anbefales dermed heller å satse på en nedgang i persontrafikken.

I tillegg til reduksjonene som er estimert i Figur 17, kan utslippene fra skipstrafikk reduseres betydelig dersom det etableres landstrøm for skip som ligger til kai. Grenland havn har estimert at dersom alle skip som har mulighet til det går over til å benytte strøm når de ligger til kai gjør dette, kan utslippene reduseres med rundt 16 500 tonn CO₂e. Det er imidlertid svært usikkert hvor mange skip som vil benytte seg av landstrøm, og dette er vanskelig å påvirke for kommunene utover å gjøre det tilgjengelig.



9. Vedlegg

Vedlegg 1: Vurdering av kvalitet på SSB sine kommunefordelte klimagassdata (fra SSB)

Utslippskilde	Variabler som brukes for å fordele utslippene på kommuner	Kvalitetsforringelse sammenlignet med nasjonale utslippstall
Olje og gassutvinning, Industri og bergverk og energiforsyning	Utslipp punktkilder. Kildene olje- og gass- produksjon, industri og bergverk og energiforsyning vil bli publisert samlet for de største kommunene forutsatt at dette er mulig ut fra konfidensialitet.	Liten/ingen
Oppvarming i andre næringer og husholdninger	Beregner utslipp til oppvarming basert på salgstall i petroleumsstatistikken (PS) per kommune for alle næringer unntatt industri og videreforhandlere. Ikke alt salget av energivarer er plassert på kommuner. Salg i PS minus forbruket i industrien minus det som er kommunefordelt fra PS gir en «rest». Denne resten er ikke fordelt til de ulike kommunene.	Det er ingen informasjon om hvor den ufordelte resten er brukt. Sum kommuner blir derfor ulik den nasjonale totalen. Det er usikkert om salg i en kommune tilsvarer forbruket i samme kommune.
Veitrafikk	Nasjonale utslipp fordeles til kommuner basert på beregnet trafikkarbeid på kommune-, fylkes-, riks-, og europaveier. Trafikkarbeid på kommunale veier er modellert av SSB, mens riks-, europa-, og fylkesveier er basert på tall fra Vegdatabanken (NVDB). Beregnet trafikkarbeidet på kommunale veier gjelder 2014 og er tilbakeskrevet til 2013, 2011 og 2009 ved hjelp av fylkesindeksen for veitrafikk utarbeidet av Statens Vegvesen/Vegdirektoratet.	Modellering av trafikk på kommunale veier er heftet med stor usikkerhet. Tilbakeskriving fra modellår til beregningsår ved hjelp av fylkesindeks fanger ikke opp omfordeling mellom kommuner innen fylket.
Dieseldrevne motorredskaper	Fordeles til den enkelte kommune basert salg av avgiftsfri diesel til privatpersoner og næringer utenom industri og videreforhandlere i petroleumsstatistikken (PS). Det er igjen en ufordelt rest når forbruket i industrien og det som er kommunefordelt fra PS er fratrukket totalt salg i PS. Denne resten er ikke fordelt til de ulike kommunene.	Det er ingen informasjon om hvor den ufordelte resten er brukt. Sum kommuner blir derfor ulik den nasjonale totalen. Det er usikkert om salg i en kommune tilsvarer forbruket i samme kommune.
Jordbruk	Nasjonale og fylkesvise utslipp fordeles til kommuner ut fra dyrket areal, antall husdyr og beregnet mengde gjødsel.	Fordelingsnøkklene er basert på god statistikk, og de er nært relatert til utslippene. Utslippsendring på kommunenivå vil være basert på endret utslipp på fylkes- eller landsnivå og volumendringer i kommunen. Egne tiltak i



		kommunen utover dette vil ikke fanges opp.
Avfallsdeponigass	Siden 2009 har det vært forbud mot å deponere nedbrytbart avfall. Utslipp vil fortsatt forekomme basert på det som tidligere er deponert i den enkelte kommune. Uttak av metan reduserer utslippene. Uttak rapporteres til Fylkesmannen/ Miljødirektoratet.	I mange tilfeller vil utslippsfaktor for et anlegg variere mellom kommuner. Det er ikke utviklet utslippsfaktorer for de enkelte deponiene. I og med at utslippsfaktoren er svært forskjellig avhengig av deponiets/anleggets alder og sammensetning, vil bruk av gjennomsnittlig utslippsfaktor for alle anlegg gjøre at beregnet utslipp på kommunenivå blir vesentlig mer usikkert enn beregningen for hele landet.
Komposteringsanlegg/ Biogassanlegg	Utslipp fordeles til kommuner etter mengden avfall som er levert til det enkelte anlegget.	Som for deponier
Avløp og avløpsrensing	Noen kilder er fordelt fra fylkestall til kommunetall ut fra folketallet i kommunene. For store avløpsrensianlegg fordeles utslippene etter tilførsel av nitrogen til anleggene.	Det er stor usikkerhet knyttet til utslipp som er fordelt til kommuner basert på folketallet. Endringer mellom kommuner i samme fylke fanges ikke opp. Det er mindre usikkerhet i tallene som er beregnet for store avløpsrensianlegg.



Vedlegg 2: Klimaregnskap egen virksomhet, Porsgrunn

T CO ₂ e,																		
2015	Administrasjon	Barnehage	Grunnskole	Kommunal helse	Pleie og omsorg	Sosial	Barnevern	VAR	Nærmiljø	Kultur	Kirke	Samferdsel	Bolig	Næring	Brann og ulykke	Tjenester utenfor	Interkommunale	SUM
Porsgrunn																		
Materiell	191	134	649	70	936	28	43	177	61	518	10	69	144	6	57	0	290	3382
Matvarer	114	191	259	8	812	13	44	26	14	234	1	4	0	0	0	0	3	1724
Adm tj.	228	21	117	17	118	21	5	43	9	92	4	16	39	4	6	0	11	751
Reise	120	29	174	35	219	6	322	30	23	19	1	7	1	0	16	0	61	1064
Transport	60	41	680	10	432	11	54	257	70	50	10	176	9	1	132	0	12	2004
Elektrisitet	272	157	1245	29	714	3	3	759	16	747	15	696	728	111	67	0	212	5772
Fjernvarme	91	0	70	0	594	0	0	0	0	346	0	304	32	0	38	0	0	1475
Fyringsolje	0	0	0	0	0	0	0	0	0	0	0	0	0	0	0	0	29	28
Naturgass	0	0	0	0	0	0	0	0	0	0	0	0	0	0	0	0	0	0
Bioenergi	0	0	9	0	0	0	0	0	0	2	0	0	0	0	0	0	0	10
Inv. & utstyr	154	54	356	24	193	15	10	476	62	164	4	67	2	1	54	0	28	1665
Bygg	44	12	174	61	1208	126	0	1913	56	244	154	547	1208	22	52	0	87	5907
Drift bygg	146	19	62	9	83	3	11	657	130	49	18	135	50	2	32	0	112	1518
Konsulent	120	14	151	3	510	22	16	135	42	93	2	25	10	9	6	0	15	1174
Kjøp offent.	73	5	202	11	277	54	401	1	0	2	0	11	0	103	51	0	5	1196
Kjøp private	0	2356	55	339	267	55	19	11	0	0	0	37	0	0	2	0	0	3141
IKS og KF	85	0	0	0	0	0	0	1003	0	0	0	116	0	171	0	0	0	1375
SUM	1698	3033	4203	615	6364	357	928	5489	483	2559	218	2210	2221	429	514	0	866	32187

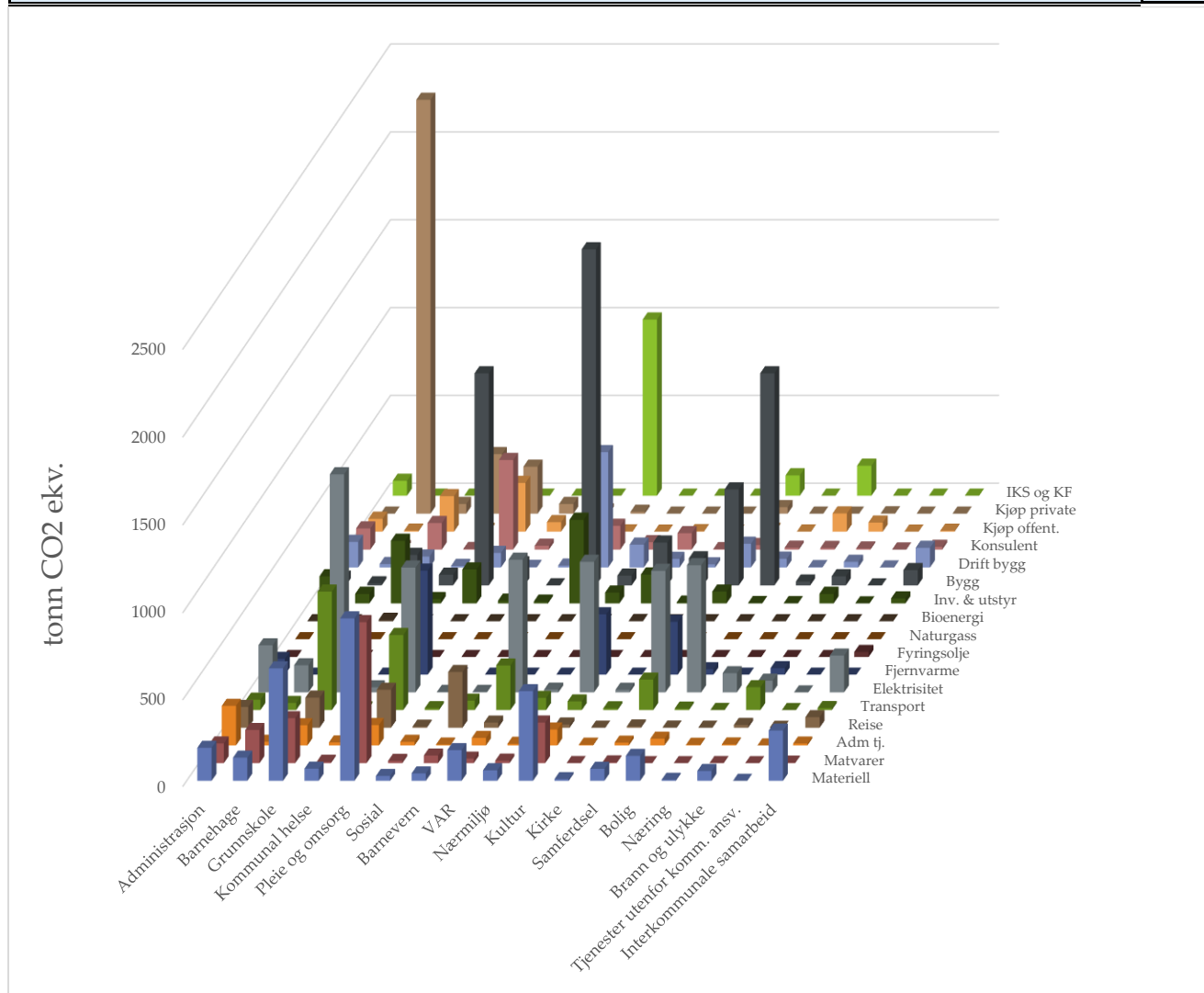



Skien

tCO ₂ e																		
2015	Administrasjon	Barnehage	Grunnskole	Kommunal helse	Pleie og omsorg	Sosial	Barnvern	VAR	Nærmiljø	Kultur	Kirke	Samferdsel	Bolig	Næring	Brann og ulukke	Tjenester utenfor	Interkommunale	SUM
Skien																		
Materiell	176	117	640	96	634	37	31	210	17	139	0	10	4	97	67	9	314	2599
Matvarer	165	309	370	19	1224	27	36	26	12	197	0	6	0	776	13	3	29	3213
Adm tj.	534	38	176	90	219	27	14	86	50	56	0	28	43	19	25	8	98	1512
Reise	161	32	223	300	177	33	634	73	21	34	0	17	5	6	10	2	26	1755
Transport	943	10	968	30	894	51	90	336	258	56	0	583	3	515	261	0	41	5039
Elektrisitet	747	217	2022	25	2128	88	27	1732	71	529	0	805	349	122	88	0	129	9077
Fjernvarme	0	0	42	26	298	0	2	0	0	67	0	0	74	0	0	0	0	509
Fyringsolje	0	0	18	0	32	0	0	0	0	4	0	0	0	0	0	0	0	54
Naturgass	0	0	0	0	170	0	0	0	0	2	0	0	0	70	0	0	0	241
Bioenergi	0	0	22	0	18	0	0	0	0	8	0	0	0	2	0	0	0	50
Inv. & utstyr	369	90	619	23	286	43	11	64	29	108	0	34	14	48	4	2	116	1860
Bygg	282	43	744	28	605	90	13	2315	54	885	4	730	1779	80	27	142	29	7851
Drift bygg	125	322	713	6	675	17	1	2332	153	163	0	423	440	584	7	6	56	6022
Konsulent	103	41	37	3	31	7	17	151	31	65	1	11	36	138	0	0	6	680
Kjøp offent.	99	238	341	28	221	254	637	161	0	0	0	0	0	0	81	0	51	2111
Kjøp private	3	2842	4	450	303	32	15	103	0	1	0	6	0	21	0	0	3	3786
IKS og KF	103	0	0	0	0	0	0	1091	0	381	0	0	0	150	0	0	0	1725
SUM	3809	4300	6940	1124	7915	705	1529	8680	696	2697	5	2654	2746	2629	584	173	898	48085

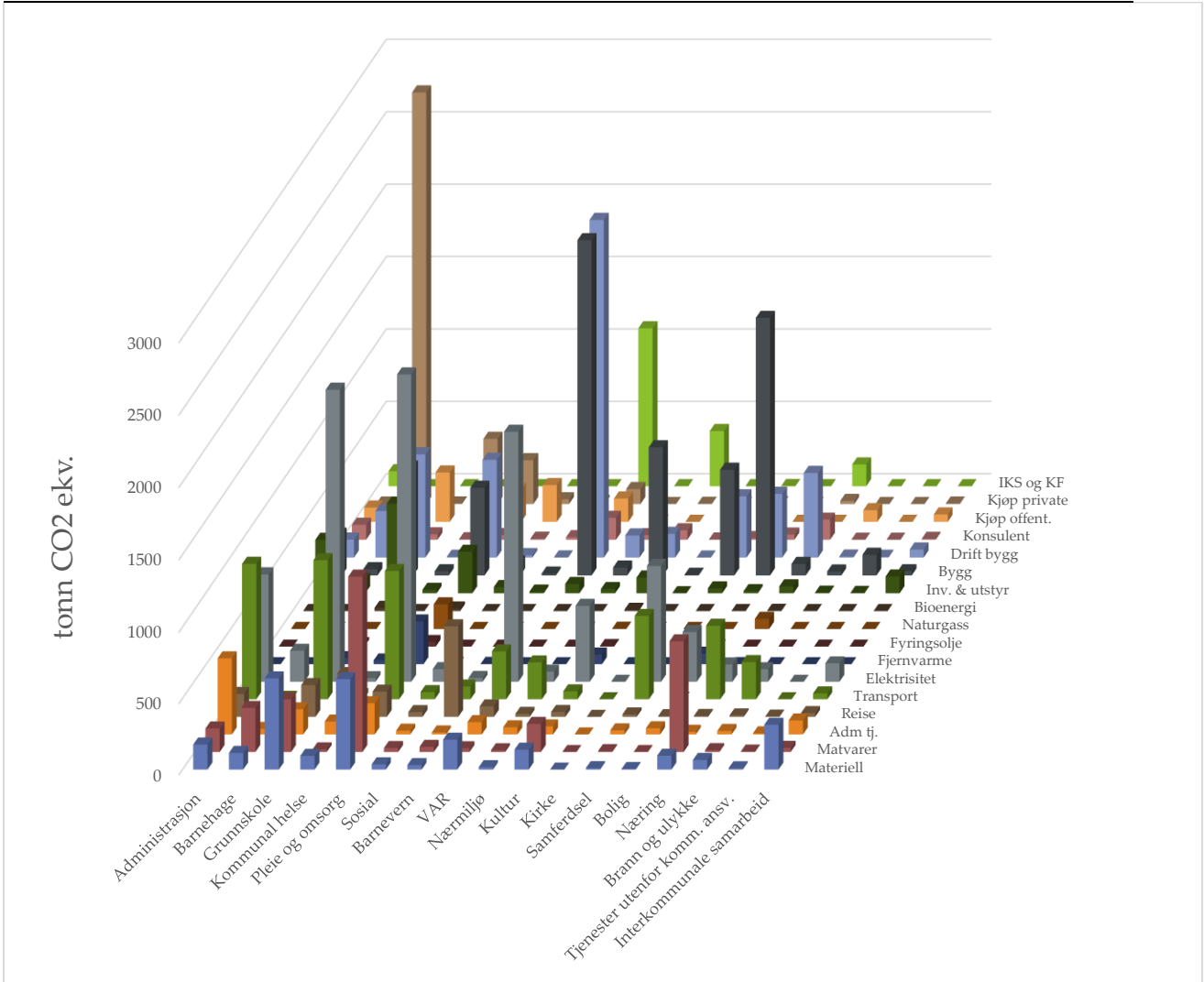



Vedlegg 3: Pågående og gjennomførte tiltak

I dette vedlegget presenteres parallelle planer og prosjekter som foregår innenfor de ulike temaområdene, og overordnet status for arbeidet. Tiltak som allerede inngår i andre planer vil ikke inngå i Klima- og energiplanen. For detaljert beskrivelse av de ulike tiltakene vises det til de aktuelle dokumentene.

Bedre bymiljø

Parallelle planer

Skien 2020

Prosjektet «Skien 2020», som ble startet opp i 2011, er en satsning for å få mer liv i Skien sentrum. Målet er at flere skal bo, jobbe, handle og ha gode opplevelser i sentrum. I forbindelse med prosjektet er det etablert et næringsforum der aktører fra næringslivet og politikere møtes 3-4 ganger i året for å diskutere aktuelle temaer og utfordringer.

Boligstrategi for Porsgrunn kommune 2016-2019

Boligstrategien for Porsgrunn som skal gjøre det mer attraktivt å bo i sentrum ved å bygge boliger som i størst mulig grad ivaretar befolkningens ønsker. Strategien skal sørge for at gode uteområder blir bevart selv om boligene må bygges tettere. I forbindelse med boligstrategien er det igangsett kartlegging av grønnstruktur og utarbeidet estetikkveileder og kulturminneplan.

Overordnet status

Porsgrunn og Skien hadde henholdsvis 35 955 og 53 952 innbyggere per 1. januar 2016. Befolkningsveksten fra 2015 til 2016 i de to kommunene lå under landsgjennomsnittet (0,9 %), på henholdsvis 0,6 % og 0,4 %. Veksten de siste årene har vært knyttet til innflytting fra utlandet. Netto innenlandsk innflytting har for det meste vært negativ i begge kommuner de senere årene.

I både Porsgrunn og Skien er det planlagt og gjennomført en rekke tiltak de siste årene for å skape et godt bymiljø. Skien 2020 og Boligstrategi for Porsgrunn kommune spiller sentrale roller i dette arbeidet og har blant annet ført til kartlegging av grønnstrukturer, utbedring og utsmykking av gang- og sykkelveier og oppgraderinger i byrommene. Prosjektet «Mosaikk» i Skien med omforming av bakgårder til grønne og kulturelle oaser har fått Statsbyggs hederstegn.

Arealbruk og transport

Parallelle planer

Kommuneplanenes arealdeler (2014-2025 Porsgrunn, 2014-2026 Skien)

Kommuneplanenes arealdel for begge kommuner angir føringer for bebyggelsestetthet, uteområder og fremkommelighet for kollektivtrafikk og myke trafikanter. Gående, syklende og kollektivreisende prioriteres i alle planforslag. Arealprinsippene i ATP-Grenland er lagt til grunn for planene.



Kommuneplanens samfunnsdeler (2013 – 2025 Porsgrunn, 2011 – 2022 Skien)

Samfunnsdelene av Porsgrunn og Skiens kommuneplaner inneholder strategier for effektiv arealbruk og reduksjon av klimagassutslipp i transportsektoren. Strategiene omfatter tettere boligbygging; tilretteleggelse for gange, sykkeltraseer, sykkelparkeringer og et godt kollektivtilbud; og lokalisering av arbeidsplasser, handel og service i sentrumsnære områder og langs kollektiv traséer.

Bystrategi Grenland

Bystrategi Grenland er et forpliktende areal- og transportsamarbeid mellom kommunene Skien, Porsgrunn, Bamble og Siljan; Telemark Fylkeskommune; Statens Vegvesen og Jernbaneverket. Samarbeidet skal sikre at Grenland følger opp de nasjonale klimamålene. Bystrategi Grenland består av tre elementer:

Bypakke Grenland

Proposisjon til Stortinget «Utbygging og finansiering av Bypakke Grenland fase 1 i Telemark» ble vedtatt i Stortinget 18. juni 2015. Basert på føringer gitt i «Prop. 134 S» ble Handlingsprogram Bypakke Grenland 2015-2018 utarbeidet og endelig vedtatt i Telemark fylkesting 24. juni 2015 etter at kommunestyrene i Porsgrunn og Skien hadde gjort sin tilslutning. Bypakke Grenland fase 1 bygger på en rekke lokale, regionale og nasjonale vedtak de siste årene. Bypakka bygger på konseptvalgutredning (KVU) Grenland og KS1 av denne. Samfunnsmålet i KVU Grenland var: «Bedre fremkommelighet for næringstrafikk og mer attraktive forhold for reisende med kollektivtransport og for gående og syklende». Det nasjonale målet som ligger til grunn for bypakka er at veksten i persontransport i byområdet skal tas med kollektiv, gange og sykkel. Det regionale målet er at bypakka skal gjøre Grenland til et attraktivt sted å bo og arbeide.

Bypakka skal gjennomføres i tre faser, der fase 1 gjennomføres fra 2015-2025. Fase 1 omfatter en rekke tiltak for effektiv arealbruk, bedre kollektivtilbud, bedre gang- og sykkelveier og bedre trafiksikkerhet.

Belønningsordningen for økt kollektivtransport og mindre bilbruk (2013-2016)

Høsten 2013 inngikk Porsgrunn, Skien og Siljan og Telemark fylkeskommune en fireårig belønningsavtale med samferdselsdepartementet om tilskudd til satsning på kollektivtrafikk. Avtalen innebærer tilskudd på 215 millioner, under forutsetning av avtalt måloppnåelse. Kollektivsatsningen «Bussløftet» i Grenland kom i 2014 som et resultat av dette. Satsningen fokuserer på økt frekvens, lavere priser på periodekort, tiltak og utbedring av holdeplasser. I tillegg gjennomføres en rekke tiltak for gående og syklende, samt kampanjer knyttet til holdningsskapende arbeid.

ATP Grenland - Regional plan for samordna areal og transport i Grenland (2014-2025)

ATP-Grenland fungerer som et supplement til Bypakka, og koordinerer tiltakene i Bypakka med arealutviklingen i regionen. ATP Grenland bygger opp under regjeringens politikk for areal- og transportutvikling. Hensikten med planen er å koordinere utviklingen i Skien, Porsgrunn, Bamble og Siljan, samordne planer for arealbruk og infrastruktur og tilrettelegge



for et godt kollektivtilbud. Planen omfatter tilrettelegging for utbygging i bysentrene, høyere arealutnyttelse i bybåndet, et effektivt transportsystem, bedre kollektivtilbud, tilrettelegging for gående og syklende, satsning på elbil og annen miljøvennlig transport, og en helhetlig parkeringspolitikk.

Busstrategi Grenland (2015-2025)

Bypakke Grenland har bl.a. resultert i en busstrategi for 2015-2025 for å nå målene i ATP Grenland. Busstrategien skal sikre at flere reiser kollektivt via reduksjon av priser, bedre rutetilbud, universell utforming, og utbedring av holdeplasser og knutepunkter.

Gatebruksplan Porsgrunn

Gatebruksplanen for Porsgrunn inneholder forslag til konsepter for gatebruk i Porsgrunn som er i tråd med Bypakke Grenland. Gatebruksplanen har ambisjoner om å gjøre kollektivtilbudet attraktivt, etablere sammenhengende hovedruter for sykkeltrafikken, å styrke fotgjengerakser og byrom, å bidra til miljømessig og estetisk opprustning av byens uterom, å redusere ulykkesrisiko for myke trafikanter, og å bidra til god tilgjengelighet til handel og service.

Tiltaksutredning for lokal luftkvalitet i Grenland (2016)

Tiltaksutredningen inneholder tiltak for å redusere lokal luftforurensning, bl.a. økt renhold av veibanen, piggdekkgebyr og tilskuddsordninger for piggfrie dekk og rentbrennende ovner.

Overordnet status

Transport

Nullvekstmålet innebærer at veksten i persontransporten skal tas med kollektivtransport, sykling og gange. Reisevaneundersøkelser viser at det har vært lite endring i transportmiddelfordeling på daglige reiser fra 2005 og frem til i dag. Den nyeste undersøkelsen fra 2013/14 viser at andelen bilreiser er på 73 %, mens 17 % av reisene er til fots, 4 % benytter sykkel og 4 % av det totale antall reiser gjennomføres med kollektivtransport. Men den nyeste reisevaneundersøkelsen er for gammel til å kunne si noe om utviklingen i Grenland etter at Stortinget vedtok Bypakke Grenland fase 1 i 2015 og etter innføringen av det store «Bussløftet», finansiert med Belønningsmidler (Belønningsavtale 2013-2016).

Passasjertall viser en kraftig vekst i kollektivreiser de siste fire årene. I 2016 ble det foretatt 1,2 millioner flere reiser sammenliknet med 2012. Dette er en økning på 32 %. Mye av forklaringen ligger i Bussløftet, hvor de viktigste tiltakene har vært å redusere pris på periodekort for voksne og øke frekvensen på metrolinjene. For å målet om 8 % kollektivandel i 2025 har Bypakke Grenland definert et mål om 4 % vekst i året i snitt. Utviklingen de siste fire år ligger godt over dette. Selv om utviklingen har vært positiv, vil måloppnåelse over tid kreve hardt arbeid og utfordrende prioriteringer.

Tallgrunnlaget for måling i utvikling av antall syklende har inntil nylig vært mangelfull. Kun fire tellepunkter kan gi historiske telldata, og dette er for få til å kunne trekke entydige konklusjoner. I dag har Grenland hele 27 tellepunkter spredt fordelt i bybåndet, som over tid gir gode indikatorer for



utviklingen i antall sykkelreiser. Grenland har et langsiktig mål om å øke andelen sykkelreiser fra 4 % til 8 % innen 2025. Tellingene de siste fire år viser en merkbar økning i antall syklende, og indikerer en positiv trend.

Bypakke Grenland er delvis finansiert med bompenger med tidsdifferensierte satser, som et virkemiddel for å redusere personbiltrafikken. Det vil også i forbindelse med kommende revisjoner av arealdelene fokuseres på parkeringspolitikken, hvor Porsgrunn og Skien har som mål å utarbeide felles parkeringsnormer. I dag har begge kommuner retningsgivende parkeringsnormer etter ABC-prinsippet, mens parkeringsregulering i form av tidsregulering og avgifter er under kontinuerlig utvikling.

Porsgrunn og Skien deltar også inn i arbeidet med Byutredning i Grenland, som skal belyse virkemidler og kostnader for å oppfylle målet om at veksten i persontransporten i de største byene skal tas med kollektivtrafikk, sykling og gåing. Byutredning er et krav for å inngå bymiljøavtaler (byvekstavtaler) som er basert på NTP 2018-2029, og den skal være et bidrag til arbeidet med neste NTP. I Grenland skal byutredningen også være et tilstrekkelig grunnlag for å gå videre med de neste fasene av Bypakke Grenland.

Arealbruk

Det ble gjennomført en mulighetsstudie for fortetting i Grenland i 2012. Da ble det avdekket et potensiale for betydelig fortetting i bybåndet. Studien viste at dersom all vekst i Grenland fram til 2040 kommer i bybåndet vil tettheten likevel ligge godt under det vi har i mange norske byer, som for eksempel Kristiansand, Moss og Drammen.

Eneboliger dominerer bebyggelsen i bybåndet mellom Porsgrunn og Skien. I 2012 var 53 % av bebyggelsen i bybåndet eneboliger, 18 % boligblokker, 14 % rekkehus. I bysentrene og tilliggende områder var gjennomsnittlig boligtetthet på 1,5-2,5 boliger per dekar i 2012. På Gulset, Klyve og ved Falkum finnes et større antall boligblokker. Her er boligtettheten på 2,5 til 4,5 boliger per dekar. Dette er relativt lavt for denne arealkategorien.

Bypakke Grenland har definert et mål om at minimum 80 % av utbyggingen av boliger skal skje innenfor det definerte bybåndet i ATP Grenland. Andelen boliger på utsiden av bybåndet er noe høyere i Skien (20 %) enn i Porsgrunn (7 %). I perioden 2012-2016 er 85 % prosent av alle gitte byggetillatelser innenfor bybåndet, som innebærer at kommunene i siste 4-årsperiode er innenfor målet. En viktig indikator for regionens attraksjonskraft er befolkningsutviklingen, hvor målet er en befolkningsvekst lik landet. Utviklingen de siste fire år viser at forskjellen fra landsgjennomsnittet er noe mindre enn tidligere.



Klimatilpasning og blågrønn by

Parallelle planer

Kommuneplanenes arealdel (2014-2025 Porsgrunn, 2014-2026 Skien)

Kommuneplanens arealdel for begge kommuner inneholder overordnede bestemmelser for overvannshåndtering og skredsikkerhet. Det er bl.a. bestemt at overvann fortrinnsvis skal gis avløp gjennom infiltrasjon i grunnen og åpne vannveier. Bygg og anlegg skal utformes slik at naturlige flomveier bevares, og eksisterende bekker skal bevares så nært opptil sin naturlige form som mulig. Sammenhengende harde flater på over 500 m² bør ha en blågrønn faktor på minimum 0,3. Hensynssoner for flomvei bør ha en blågrønn faktor på minimum 0,6.

Regionalt tiltaksprogram for vannregion Vest-Viken (2016-2021)

Regional plan for vannforvaltning inneholder føringer for vannregion Vest-Viken og omfatter tiltak for å oppnå helhetlig beskyttelse og bærekraftig bruk av Norges vannforekomster. Tiltakene skal redusere forurensning, biologiske påvirkninger og fysiske angrep og omfatter både beredskaps- og forebyggende tiltak.

Hovedplan vann- og avløp

Hovedplan vann- og avløp for begge kommuner inneholder tiltak for overvannshåndtering som omfatter etablering av vannveier, fordrøyningsanlegg og redusert tilførsel av fremmedvann til spillvannsførende ledninger og renseanlegg.

Overordnet status

Porsgrunn og Skien deltar i Klimatilpasningsnettverk som ledes av Miljødirektoratet for å holde seg oppdatert kunnskap om klimaendringer og tilpasninger til disse. Her fokuseres det på grønne tak, utvikling av blågrønn faktor, overflatevann som ressurs i byrom, utforming av parker og grøntområder til flomveier og fordrøyning av vann med regnbed. I 2013 ble det utarbeidet en Risiko- og sårbarhetsanalyse (ROS) for Grenlandsbyene som beskriver de største utfordringene knyttet til klimaendringer, som flom, skred, ras og ekstremnedbør. Det er allerede gjort en del arbeid med erosjonssikring, kartlegging av flomveier og sikringstiltak langs Skiensvassdraget og Porsgrunnselva, men det er fortsatt mye arbeid som gjenstår.



Energiforsyning og energibruk i bygg

Parallelle planer

Kommuneplanens arealdel Porsgrunn

Arealdelen av Porsgrunns kommuneplan setter krav til at miljøvennlige energikilder skal utredes ved planlegging av energiltak. Ved søknad om energiltak må vurderinger som er gjort for å oppnå redusert energibruk og klimagassutslipp dokumenteres.

Kommuneplanens samfunnsdel Skien

I samfunnsdelen av Skiens kommuneplan er det angitt at energibruken i offentlige bygg og næringsbygg skal reduseres gjennom ENØK og energiplanlegging og aktiv bruk av plankrav og utbyggingsavtaler. Bruken av fornybare energikilder skal styrkes, i tillegg til utnyttelse av spillvarme og gjenvunnet energi med mål om å fase ut fossile energikilder.

Overordnet status

En Energi-oppfølgingssystem (EOS) benyttes i alle formålsbygg i begge kommuner. Ca 30 % av formålsbyggene i Porsgrunn og 55 % av byggene i Skien har SD-anlegg som er koplet til EOS-systemet. Det er gjennomført energisparetiltak i noen bygg, men mange bygg gjenstår. I Porsgrunn er det i handlingsplanperioden 2017-20 avsatt kr 19 mill. til gjennomføring av ENØK-tiltak. I Skien er det gjennomført et energispareprosjekt for 130 000 m² av den kommunale bygningsmassen, som vil redusere energiforbruket her med minst 30 % over byggenes levetid. Det er en intensjon at alle kommunale bygg i Skien skal ha gjennomført energisparetiltak innen 2030.

Innkjøp, forbruk og avfall

Parallelle planer

GKI - Anskaffelsesreglement for Grenlandskommunene

Anskaffelsesreglementet for Grenlandskommunene inneholder lite retningslinjer for miljøhensyn ved anskaffelser. Det henvises til myndighetenes miljøkrav for varegrupper der dette foreligger, ellers oppfordres det til å velge svanemerket eller lignende.

Overordnet status

Renovasjon i Grenland (RIG) har henteordning for våtorganisk avfall, plast og restavfall som blir sortert i husholdningene. Fra 2016 har våtorganisk avfall som samles inn blitt sendt til Greve Biogass. Her blir våtorganisk avfall fra Grenland og Vestfold omdannet til biogass som benyttes av renovasjonsbiler og bussene i Vestfold og Grenland. Omtrent halvparten av bussene og alle renovasjonsbilene i Grenland går nå på biogass, hvilket gir en betydelig klimagevinst.

Det er likevel store muligheter for bedre sortering av avfallet. Om lag 70% av det som kommer inn i posene for restavfall, kunne vært sortert i kildesorteringsordninger, og mye av avfallet som havner i restavfallscontaineren på gjenvinningsstasjonene kunne vært sortert som andre avfallstyper og gått til gjenvinning. De fire grenlandskommunene jobber derfor med en hovedplan for renovasjonstjenester i Grenland som forventes klar i 2017. Hovedmålene sammenfaller med nye og ambisiøse mål som settes i EU, og som ventes vil bli norsk lov i løpet av relativt kort tid. Målene gjelder



til økt ombruk, økt materialgjenvinning og lavere klimautslipp fra avfallshåndteringen. En betydelig innsats vil gjøres på gjenvinningsstasjonene, ettersom over halvparten av alt avfall RiG håndterer, kommer inn på disse stasjonene. RiG setter også fokus på avfallsreduksjon, kildesortering og forbruk gjennom stands, aktiviteter og informasjon på sosiale medier og i RiG-Posten.

Grenlandskommunenes Innkjøpsenhet (GKI) er en felles innkjøpsenhet for Bamble, Drangedal, Kragerø, Porsgrunn, Siljan og Skien kommuner. GKI er organisert som et kjøpsavtalesamarbeid med Skien kommune som vertskommune. Et overordnet mål for GKI er å sørge for at alle anskaffelser til kommunene gjennomføres kostnadseffektivt og i henhold til lov, forskrift og politisk vedtatte retningslinjer, samt med hensyn til miljø og samfunnsansvar.

Klimavennlig landbruk

Parallele planer

Landbruksplanen

Landbruksplanen for Skien og Porsgrunn 2016-2025 inneholder strategier for erosjonssikring, reduksjon av utspill av lystgass og metangass, og sikring av biologisk mangfold. Disse strategiene innarbeides i denne versjonen av Klima- og energiplan, slik at de fra neste revisjon av landbruksplanen i 2019 kun inngår i Klima- og energiplanen.

Regionalt miljøprogram

Regionalt miljøprogram (RMP) skal stimulere til økt miljøinnsats i jordbruket. Fylket utarbeider det regionale miljøprogrammet og utformer årlige tilskudd som næringsutøvere i landbruket kan søke om. Tiltakene skal bl.a. bidra til økt biologisk mangfold, redusere avrenning og erosjon fra jordbruket, redusere bruk av plantevernmidler og redusere utslipp til luft. Spesielle miljøtiltak i jordbruket (SMIL) skal ivareta natur- og kulturminneverdiene i jordbrukets kulturlandskap, samt redusere forurensing fra jordbruket. Tilskuddsmidlene forvaltes av den enkelte kommune og skal gi målrettet innsats basert på lokale behov og utfordringer.

Overordnet status

Porsgrunn og Skien utgjør tyngdepunktet for landbruk i Telemark. Landbruk var et viktig tema i kommunenes første klima- og energiplaner, men temaet fant ikke noen naturlig plass i arbeidet med framtidens byer og handlingsprogrammet relatert til dette programmet. Med bakgrunn i de første klima- og energiplanene for kommunene er imidlertid klima- og energiutfordringen et viktig tema i det pågående arbeidet med revisjon av landbruksmeldingen for Grenland.

Ifølge Norsk Institutt for Bioøkonomi (NIBIO) er rundt 90 % av klimagassutslippene fra landbruket knyttet til fôr- og husdyrproduksjon. Det ligger dermed store reduksjonspotensialer i å legge om fra kjøtt til kornproduksjon. Dette krever imidlertid en endring av kostholdet hos forbrukerne. NIBIO mener imidlertid utslippene kan reduseres med 4 % dersom de områdene som ligger til rette for det kan legges om fra gress- til kornareal. Dersom man stanser nydyrking av myr kan utslippene reduseres med ytterligere 4-7 %. Produksjon av biogass fra husdyrgjødsel kan føre til



utslippsreduksjon på 3-8 %. Biogassproduksjon fra husdyrgjødsel sparer ikke bare direkteutslipp av CO₂ og CH₄, men også indirekte utslipp fra produksjon av varme fra fossile energikilder dersom biogassen benyttes til varmeproduksjon.

Høgskolen i Telemark er i front når det gjelder utvikling av småskala biogassanlegg. Foreløpig finnes det småskala biogassanlegg på Foss gård i Skien og Ødegården i Bjørkedalen utenfor Porsgrunn der husdyrgjødsel omdannes til biogass som brukes til oppvarming på gårdene. Det jobbes med å utvikle biogassreaktorer som er rimelige slik at de kan benyttes på flere gårder.

Næringsliv og teknologi

Parallelle planer

Strategisk næringslivsplan

I strategisk næringslivsplan står det at næringslivet skal støtte opp under etablering av nye og utvikling av eksisterende virksomheter som tilbyr gode løsninger for klima og miljø

Overordnet status

Industrien i Porsgrunn slipper ut mer enn 2 millioner tonn CO₂-ekvivalenter årlig. Utslippene fra resten av sektorene i Porsgrunn utgjør til sammenlikning litt over 100 000 tonn. Dermed utgjør industrien mer enn 95 % av de totale klimagassutslippene innen Porsgrunn kommunes geografiske område.

Det har blitt gjennomført tiltak for å kutte nesten 800 000 tonn CO₂-ekvivalenter i Grenlands industri årlig. Tiltakene omfattet reduksjon av lystgassutslipp fra Yara med 50 %, 300 GWh energi spart gjennom ENØK-prosjekter i Yara, bruk av alternativ brensel i Norcem og bruk av naturgass fremfor fyringsolje i industriprosesser. Likevel står industrien i Grenland for noen av de største punktutslippene i Norge, og det er et stort potensiale for å redusere utslippene ytterligere.

I 2007 startet prosjektet «Klimakutt Grenland», som var et samarbeid mellom Grenlandskommunene, næringslivet, forskningsinstitusjoner, akademia, fylkeskommunen, fylkesmannen og miljøorganisasjoner for å kutte klimagassutslipp i alle sektorer. Prosjektet kartla påbegynte og planlagte tiltak for å kutte klimagassutslipp i Grenland, og resulterte i en handlingsplan som ble lagt frem i 2010 med forslag til nye tiltak. Her ble det foreslått ytterligere tiltak for å kutte utslipp fra industrien, bl.a. nye katalysatorer og flere ENØK-tiltak hos Yara, ENØK-tiltak og vurdering av fjernvarmenett og nærvarmenett på Herøya industripark.

Norcem har de siste årene lansert nye sementtyper som gir vesentlig lavere utslipp i produksjonsfasen enn konvensjonell sement. I den såkalte lavkarbonsementen brukes flyveaske til å erstatte klinker. Dermed reduseres behovet for klinker, som på grunn av kalsineringsprosessen medfører store utslipp CO₂. Denne utviklingen er et godt eksempel på noe man kan få til gjennom samarbeid mellom næringsliv og FoU-institusjoner.



Fra mars 2017 utvider Yara sin produksjon av mineralgjødsel. Det betyr større utslipp fra fabrikkene, men per tonn produsert gjødsel vil utslippene gå ned. Dette skyldes at det tas i bruk best tilgjengelig teknologi for produksjonen.



Vedlegg 4: Tiltaksliste

Bedre bymiljø

Det er ikke utarbeidet nye tiltak for bedre bymiljø i denne versjonen av KEP. Arbeidet skal følges opp gjennom bl.a. kommunedelens samfunnsdel, Skien 2020 og boligstrategi for Porsgrunn.

Arealforbruk og transport

Tiltak	Beskrivelse og undertiltak	Ansvar/finansiering
2.1 Mindre miljøbelastende kommunal bilpark	Sørge for at mest mulig av kommunens bilpark består av elbiler og biler som går på miljøvennlig drivstoff (biogass, hydrogen eller biodiesel).	Kommunen ved kommunalteknikk (Porsgrunn) og Drift og anlegg (Skien)
2.2 Stimulere til bruk av miljøvennlig drivstoff for kommunens innbyggere	<p>2.2.1: Kommunen skal bidra til etablering av fyllestasjoner for biogass og hydrogen samt vedlikehold og drift av etablerte el-ladestasjoner. Det må legges til rette for infrastruktur for lade- og fyllestasjoner for fornybare drivstoff, bl.a. gjennom å sette av tilstrekkelig areal på rett sted.</p> <p>2.2.2: Etablering av hurtigladestasjon for el. langs fylkesvei 32 gjennom sentrum i Skien i 2017.</p> <p>2.2.3 Det må settes ned en arbeidsgruppe som skal finne samarbeidspartnere for finansiering, etablering og drift av flere hurtigladestasjoner. Videre må det utarbeides en plan for etablering av stasjonene.</p> <p>2.2.4 Stimulere til etablering av leiebilordning for elbil i Grenland.</p>	<p>Fyllestasjoner for biogass kan finansieres gjennom klimasatsordningen og gjennom avtale med Greve Biogass as.</p> <p>Skien kommune ved byutvikling.</p> <p>Kommunene ved byutvikling</p> <p>Kommunene ved byutvikling</p>
2.3 Stimulere til mer bruk av sykkel, gange og kollektivtransport	<p>2.3.1 Utarbeide standardkrav for drift og vedlikehold av sykkelveger.</p> <p>ITS (Intelligente Transport Systemer) bør benyttes til å planlegge vedlikeholdsarbeid for å unngå uheldige situasjoner for gang- og sykkelveier, som for eksempel at disse blir ryddet først, og deretter blir dekket av snø fra rydding i veibanen).</p> <p>2.3.2 Kartlegge behov og etablere attraktiv sykkelparkering ved kollektivknutepunkter, på store arbeidsplasser og kommunale virksomheter med spesielt fokus på skoler, offentlige torg og bygg etc.</p>	<p>Samarbeid mellom Statens vegvesen, fylkeskommunen og kommunene</p> <p>Kommunene ved byutvikling.</p>



	<p>2.3.3 Videreføre sykkelopplæring for barn og unge («Alle barn sykler»).</p> <p>2.3.4 Utrede felles bysykkel-ordning i Grenland</p> <p>2.3.5 Etablere egne bydeler som sykkel-pilotbydeler der man kan sette inn en helt egen virkemiddelpakke som favoriserer syklistene. Uttesting av virkemidler.</p> <p>2.3.6 Ansette sykkelkoordinator/rådgiver som bl.a. skal følge opp sykkel-pilotbydelene. Bør være plassert hos fylkeskommunen.</p> <p>2.3.5 Etablere strategi for å redusere antall offentlige og private parkeringsplasser i områder med god kollektivtilgjengelighet. Reduksjon av parkeringsplasser skal vurderes fortløpende i bystrategi-arbeidet.</p> <p>2.3.6 Utarbeide felles parkeringsnorm for Grenlandskommunene</p> <p>2.3.6 Rullere strategi og plan for myke trafikanter i Grenland.</p> <p>2.3.7 Utrede innføring av bilfrie soner. (Spesielt aktuelt på dager med høy luftforurensning).</p>	<p>Ansvar: Kommunene ved byutvikling. Finansieres gjennom belønningsmidler. Kommunene ved byutvikling. Finansieres gjennom bypakke og egne midler.</p> <p>Kommunene ved byutvikling. Finansieres gjennom bypakkemidler.</p> <p>Innspill gis av kommunene ved byutvikling.</p> <p>Kommunene ved byutvikling.</p> <p>Kommunene ved byutvikling.</p> <p>Telemark fylkeskommune/kommunene.</p> <p>Kommunene ved byutvikling/miljørettet helsevern.</p>
<p>2.4 Mer miljøvennlig båttransport</p>	<p>2.4.1 Etablere tilgang til landstrøm for skipstrafikk</p> <p>2.4.2 Innføre fossilfrie drivstoffløsninger på fergene (elektrisk, biogass eller autonome ferger)</p> <p>2.4.3 Utrede mulig bruk av autonome ferger for kryssing av elven mellom Porsgrunn og Skien.</p>	<p>Grenland havn IKS.</p> <p>Brevik fergeselskap IKS</p> <p>Kommunene ved byutvikling.</p>



Klimatilpasning og blågrønn by

Tiltak	Beskrivelse og undertiltak	Ansvar/finansiering
<p>3.1 Sørge for oppdatert kunnskap om klimaendringer og nødvendige tilpasninger til disse</p>	<p>3.1.1 Videreføring av deltakelse i nasjonalt nettverk for klimatilpasning. Kommunene skal gjennom dette holde seg oppdatert på ny kompetanse innen temaet via nettverksmøter, seminarer, befaringer o.l.</p> <p>3.1.2 Videreutvikling av GIS-verktøy for visualisering og kommunikasjon av forventede utfordringer og mulige konsekvenser av klimaendringene for bla langsiktig arealbruk.</p> <p>3.1.3 Revidere dagens flomsonekart i Skiensvassdraget. Forlenge kartet slik at det går rundt hele Nordsjø.</p> <p>3.1.4 Utarbeide ny hovedplan for overvann for Porsgrunn innen utgangen av 2019.</p> <p>3.1.5 Kommunene skal legge klimatilpasning til grunn for alle kommunale arealplaner og byggesaksbehandling. Beregningsverktøyet BGF skal være standard ved større boligutbygginger.</p> <p>3.1.6 Kommunene skal kontinuerlig sørge for å ha oppdaterte ROS-analyser, flomsonekart, beredskapsplaner for naturkatastrofer og påfølgende skader som kan inntreffe. Disse planene skal danne grunnlag for kommuneplanens arealdel, reguleringsplaner og til kommunens byggesaksbehandling.</p>	<p>Kommunene ved byutvikling</p> <p>Kommunene ved geodata-avdelingene.</p> <p>NVE har dataene, dersom de ikke lager kartene må kommunene ved geodata gjøre dette.</p> <p>Porsgrunn kommune ved kommunalteknikk</p> <p>Kommunene ved byutvikling</p> <p>Kommunene, behov for tverrsektorielt samarbeid.</p>
<p>3.2 Erosjons- og skredsikring mot vassdrag</p>	<p>Generelt må kommunene ta høyde for oppjustering av standarder, krav og nye normaler fra myndighetene, samt ha særlig fokus på antatt økte aktiviteter i budsjettsammenheng.</p> <p>3.2.1 Fullføre gjenstående sikringsarbeid langs Skiensvassdraget (langs hoved- og sidevassdragene).</p> <p>Ved nye byggeprosjekter nær vassdragene i Skien må det vurderes om det skal pålegges sikringsarbeid som også vil bidra til å øke sikkerheten for eksisterende bebyggelse.</p>	<p>Samarbeid mellom NVE og kommunene</p> <p>Kommunalteknikk (Porsgrunn) og Drift og anlegg (Skien).</p>



	<p>Følgende må sikres i Skien:</p> <ul style="list-style-type: none"> • Borgestadjordet (1. prioritet) • Bøle • Lensmannsdalen • Skotfoss <p>3.2.2 Ferdigstille sikringstiltak langs Porsgrunnselva fra Osebakken og opp til Borgestadjordet.</p> <p>3.2.3 Avklare behov for sikringstiltak langs Lilleelva/Leirkup. Vurdere om, og evt. hvor det er behov for sikringstiltak. Private små tiltak som har betydning for stabiliteten bør unngås.</p>	
<p>3.3 Urban flom/ Overvanns- håndtering</p>	<p>3.3.1 Ny kunnskap om urban flom- og overvannshåndtering fra deltakelse i nasjonalt nettverk for klimatilpasning må vurderes kontinuerlig, og være et tema for hver revisjon av kommuneplanenes arealdel.</p> <p>3.3.2 Fullføre arbeidet med å registrere og planlegge flomveger i tettbygde områder. De viktigste flomveiene registreres i arealdelen og reguleringsplaner som «hensynssoner».</p> <p>3.3.3 Videre kartlegging av risikoområder for urban flom for å øke presisjonsnivået på dagens kartlegginger.</p> <p>3.3.4 Kartlegge mindre vassdrag og bekker utfra ny kunnskap om forventede endringer i nedbørforholdene.</p> <p>3.3.5 Videreføre registrering av flaskehals langs eksisterende bekker og flomveier.</p> <p>3.3.6 Fortsatt vurdere gjenfylte bekkeløp og behov for gjenåpning. Førsteprioritet: Klyvebekken. Plan for bekkeåpning må knyttes opp til reguleringsplaner.</p> <p>3.3.7 Kartlegge behov for reservasjonsområder langs bekker og elver for fordrøyning og demping av flomvann. I regulerings- og arealplaner må det defineres grenser for reservasjonsområdene etter Plan- og bygningsloven (PBL). Områdene angis der som hensynssoner. Identifisering av</p>	<p>Kommunalteknikk (Porsgrunn) og Drift og anlegg (Skien).</p>



	<p>områdene vil inngå i kartlegging av grønnstruktur/ kartlegging og verdisetting av bynære friluftsområder.</p> <p>3.3.8 Fornye/oppgradere og tilpasse kommunalt avløps- og overvannsnett til dagens/framtidige nedbørmengder. Kommunen skal vurdere krav om Risiko- og sårbarhetsanalyser i forbindelse med planarbeid der sanering eller utbygging av overvannsnett er et tema, ref. Plan og bygningslov (PBL)</p> <p>3.3.9 Videreføring av prosjektet "Overvannshåndtering og urbane flommer": Nærmere vurdering av flate områder for å få et mer presist bilde av hvordan vannet vil renne.</p> <p>3.3.10 Tilsyn mht. oppfølging av krav om håndtering av overvann.</p> <p>3.3.11 Etablering av nye overvannsbestemmelser for å lede takvann ut i terrenget fra eksisterende og nye bygg. Det er viktig å ha fokus på etablering av permeable flater for å fordrøye overflatevann</p> <p>3.3.12 Kommunene bør i spesielle tilfeller tilegne seg eierskap over grunnen der det renner bekker med overvann fra en større mengde boliger. Dette gjøres for å enkelt kunne gjennomføre nødvendige forebyggende tiltak ved behov.</p> <p>3.3.13 Utarbeide standardtekst for vedtak vedrørende håndtering av overflatevann i byggesaker.</p> <p>3.3.14 Kommunene skal gjennomgå eksisterende separatsystemer, og pålegge separering der dette ikke er gjennomført.</p>	<p>Byggesak i samarbeid med V/A</p> <p>Kommunalteknikk (Porsgrunn) og Drift og anlegg (Skien).</p> <p>Samarbeid mellom byggesak og vann- og avløp.</p>
<p>3.4 Kartlegging av skadelige arter</p>	<p>Kartlegge utbredelse av fremmede, skadelige arter og vurdere bekjempelsestiltak, jfr svartelista.</p>	<p>Kommunene ved byutvikling i samarbeid med fylkesmannen.</p>



Energibruk og klimagassutslipp fra bygg og anlegg

Tiltak	Beskrivelse og undertiltak	Ansvar/finansiering
<p>4.1 Energiledelse og ENØK i kommunale bygg</p>	<p>Energi-oppfølgingssystem (EOS) benyttes allerede til å kontrollere energibruken i alle kommunale formålsbygg. Arbeidet med energiledelse skal videreføres og fortsatt være i fokus.</p> <p>4.1.1 Innføre SD-anlegg for kommunale formålsbygg som enda ikke har dette. I dag er det SD-anlegg i ca. 55 % av formålsbyggene i Skien og ca. 30 % i Porsgrunn. Målet er at alle kommunale formålsbygg skal ha SD-anlegg og koples til EOS-systemet.</p> <p>4.1.2 Aktiv bruk av benchmarking; metode for å måle energiytelse i bedriften over tid, eller opp mot andre bedrifter (målt i kWh/m²)</p>	<p>Kommunene ved eiendomsavdelingene</p>
<p>4.2 Innarbeidelse av energiomlegging og energiforsyning i kommunal planlegging og byggesaksbehandling</p>	<p>4.2.1 Innarbeide tiltak som omhandler energiomlegging i kommunale styringsdokumenter. Oppdaterte tiltak skal implementeres ved alle revisjoner av kommuneplanene, og følges opp gjennom kommunenes årlige handlingsprogrammer.</p> <p>4.2.2 Gjennomføre kompetanseheving av plan- og utviklingsansvarlige.</p>	<p>Kommunene ved eiendomsavdelingene Finansieres via egne midler</p>
<p>4.3 Legge til rette for lokale systemer for klimavennlig energiproduksjon og energifleksible nabolag</p>	<p>4.3.1 Utrede og gjennomføre mulige prosjekter for nærvarme basert på bioenergi.</p> <p>4.3.2 Utrede muligheter for varmeutveksling mellom bygg i områder med bygninger som produserer overskuddsvarme.</p> <p>4.3.3 Vurdere samarbeid med byggenæringen og FoU-institusjoner for å legge til rette for utvikling av energifleksible nabolag/nullutslippsområder (ZEN). Omlegging kan innebære installasjon av solcelleanlegg på eksisterende bygg, oppretting av lokale varmesentraler, bygging av plussenergibygg, og eventuelt løsninger for</p>	<p>Kommunene ved eiendomsavdelingene Finansiering: Egne midler</p> <p>Finansiering: støtteordninger fra Enova, evt. egne midler, andre finansieringskilder.</p> <p>Finansiering: støtteordninger fra Enova, evt. egne midler, andre finansieringskilder.</p>



	distribusjon av energi mellom byggene innenfor et nabolag.	
4.4 Holdningsskapende arbeid med brukere av kommunale bygg for å motivere til å spare energi.	4.4.1 Utarbeide og gjennomføre informasjonskampanjer 4.4.2 Samarbeide mellom eiendomsenhetene og skolene om prosjekter som setter fokus på energisparetiltak	Kommunene ved eiendomsavdelingene Finansieres med midler fra ENOVA evt. egne midler.
4.5 Energiomlegging i eksisterende kommunale bygg	4.5.1 Kartlegging av bygg med potensiale for energiomlegging og energisparetiltak. Målinger tatt i forbindelse med energioppfølging kan benyttes til å velge ut bygg som bør kartlegges for konkrete tiltak. 4.5.2 Utarbeide handlingsprogram for kartlagte tiltak. 4.5.3 Søke om støtte fra Enova for bruk av fornybare løsninger. 4.5.4 Gjennomføre omlegging til fornybare energikilder og energisparetiltak for utvalgte bygg. 4.5.5 Solcelleanlegg skal etableres på alle kommunale bygg der taket skal byttes.	Kommunene ved eiendomsavdelingene Finansiering: Egne midler, Enova, eventuelle andre finansieringskilder.
4.6 Valg av energiløsninger og miljøkrav til nybygg og rehabilitering av kommunale bygg	Ved nybygging og rehabilitering av kommunale bygg skal det settes mål for spesifikt nettoenergiforbruk, levert energi og klimagassutslipp for hvert prosjekt. Dette må videre følges opp gjennom hele planleggings- og byggeprosessen slik at det som bygges oppfyller målsatte krav. Kravene skal i snitt være bedre enn de til enhver tid gjeldende myndighetskrav. 4.6.1 Fortsatt fokus på energi og miljøkrav i IK-system for nybygg og rehabilitering 4.6.2 I kommunenes egne nybyggprosjekter skal alltid bruk av fornybare energikilder vurderes.	Kommunene ved eiendomsavdelingene Finansiering: Egne midler, Enova, eventuelle andre finansieringskilder.



	<p>Kommunene skal tilstrebe å ha mer fornybar energi enn det som er minstekravet i TEK10.</p> <p>4.6.3 I alle nye byggeprosjekter der kommunen er utbygger skal det stilles krav om fleksible og miljøvennlige energiløsninger. Det bør alltid vurderes om nullutslipp/plusshus-standard kan være aktuelt.</p> <p>4.6.4 Ved nybygging eller større rehabiliteringer skal prosjektledere gjennomføre Enovas startkurs i planlegging av passivhus. Ved bygging av nullutslipp/plusshus skal kommunen kreve at konsulent har kvalifisert kompetanse på bygging av denne typen bygg.</p> <p>4.6.5 Sikre at egne nybygg og større rehabiliteringsprosjekter blir piloter for nullutslipps- og plusshus.</p> <p>4.6.6 Vurdere bruk av heltrekonstruksjoner i alle kommunale byggeprosjekter</p>	
4.7 Stimulere til energiomlegging og energisparetiltak i private husstander	<p>4.7.1 Bidra til utfasing av fyringsolje som grunnlast for oppvarming i bygg innen 2020. Kommunene kan gi informasjon om ENOVAs støtteordninger, gi rådgivning og holde informasjonskampanjer.</p> <p>4.7.2 Sørge for at informasjon om enkle og rimelige energisparetiltak og oppgraderinger når ut til befolkningen. Melde kommunen inn i energiportalen.no for å gi den enkelte innbygger muligheten for å gjøre en kontroll av potensialet for å gjennomføre ENØK tiltak i egen bolig</p>	Kommunene ved byutvikling
4.8 Redusere energibruk i offentlig belysning	4.8.1 Energikrevende løsninger i gatebelysning og annen offentlig belysning fases ut.	Kommunene ved kommunalteknikk (Porsgrunn) og Drift og anlegg (Skien) samt eiendomsenhetene.
4.9 Redusere utslipp av klimagasser fra kommunale anlegg	<p>4.9.1 Velge anleggsutstyr/-maskiner som går på fornybare energikilder - drivstoff.</p> <p>4.9.2 Foreta gjennomgang av kommunale kjølesystemer med formål å unngå utslipp av klimagasser.</p>	



4.10 Energigjenvinning i vannrenseanlegg og pumpestasjoner	Vurdere etablering av energigjenvinning i vannrenseanlegg og pumpestasjoner	Byutvikling ved drift og anlegg.
---	---	----------------------------------

Innkjøp, forbruk og avfall

Tiltak	Beskrivelse	Ansvar
5.1 Miljøhensyn i offentlige anskaffelser	<p>5.1.1 Anskaffelsesregler og kontraktsmaler må revideres for å innarbeide økt miljøfokus. Kommunene bør stille krav til miljøsertifiserte leverandører av varer og tjenester. I tillegg bør løsninger med lavest mulig klimafotavtrykk velges der det er mulig.</p> <p>5.1.2 Videre gjennomføring av kompetanseheving vedrørende bruk av miljøkriterier for innkjøp i ulike sektorer. Avholde kurs med fokus på miljøkriterier i offentlige anskaffelser.</p> <p>5.1.3 Mindre miljøbelastende kommunal bilpark. Kommunene må ha rammeavtale med leverandører som kan levere fornybart drivstoff, og biler som drives av fornybart drivstoff (biogass, el, fornybar diesel).</p> <p>5.1.4 Tjenestereiser skal foregå med mest mulig miljøvennlige transportformer.</p> <p>5.1.5 Gjennomføre miljøfyrtårnsertifisering av kommunale virksomheter etter hovedkontormodellen</p> <p>5.1.6 Miljø må innarbeides som et fokusområde i utarbeidelse av rammeavtaler.</p> <p>5.1.7 Innføre kjøttfri mandag i alle kantiner i offentlige bygg</p>	<p>Grenlandskommunenes innkjøpsenhet (GKI)</p> <p>Inntil videre plassert på byutvikling</p> <p>GKI</p> <p>Byutvikling tar ansvaret for å stimulere til gjennomføring</p>
5.2 Stimulere til klimavennlig forbruksmønster	<p>Kommunene skal gjennom samarbeid med frivillige organisasjoner og andre aktører stimulere til og informere om klimavennlige handlingsalternativer.</p> <p>5.2.1</p>	Hovedansvar: Kommunene ved byutvikling.



	<p>Gi tilskudd til ordninger som reparasjonsverksted og urban dyrking.</p> <p>5.2.2 Stryke frivillige organisasjoner som forplikter seg til å fremme klimavennlige handlingsalternativer</p> <p>5.2.3 Legge til rette for deleøkonomiske ordninger. For eksempel oppretting av nettsider for samkjøring til og fra jobb, bildelingskollektiver o.l. Bilde</p> <p>5.2.4 Arrangere kurs i redesign/upsyding og foredrag med engasjerende foredragsholdere</p> <p>5.2.6 Bidra til å arrangere jevnlig byttinger, for eksempel to ganger i året.</p> <p>5.2.7 Opprette et læringsprosjekt for å lære barneskoleelever om klimaendringer og hvordan man kan bidra til å redusere dem i hverdagen gjennom et bevisst forbruk.</p>	<p>Initieres av byutvikling</p> <p>Byutvikling i samarbeid med RiG</p> <p>Byutvikling i samarbeid med RiG og frivillige organisasjoner.</p> <p>Byutvikling i samarbeid med RiG og frivillige organisasjoner.</p>
<p>5.3 Avfallsbehandling</p>	<p>5.3.1 Gjennomgå kommunenes interne avfallsbehandling, både i egen virksomhet og i virksomheter som holder til i bygg der kommunen har eieransvar. I tilfeller der det er mangelfull kildesortering og/eller bruk av gjenbruksordninger må dette utbedres.</p> <p>5.3.2 Etablere en løsning for oppsamling av avfall, der sorte/grønne avfallsbeholdere i plast erstattes med undergrunnsoppsamling i bysentrene. Etablere avfallsbeholdere med kildesortering i sentrum</p>	<p>Hovedansvaret for prosessen legges på byutvikling.</p> <p>Finansiering: Egne midler</p>
<p>5.4 Redusere matsvinn</p>	<p>5.4.1 Starte opp samarbeidsprosjekt med Framtiden i Våre Hender, «MatVinn i kommunen» for Porsgrunn og Skien.</p> <p>5.4.2 Starte opp kafé-prosjekt der det serveres mat laget med matsvinn fra butikkene, for eksempel en gang i uka. Kaféen kan driftes av frivillige organisasjoner i samarbeid med asylsøkere og bosatte flyktninger som kan jobbe i kaféen med matlaging og betjening</p>	<p>Byutvikling</p> <p>Byutvikling i samarbeid med flyktningetjenesten og frivillige organisasjoner. Kommunene kan invitere til samarbeid og stille lokaler til disposisjon.</p>



	av kunder. Kulturskoleelever og lokale musikere kan bidra med underholdningsinnslag.	
5.5 Kommunen som pådriver for sirkulær økonomi	5.5.1 Vurdere etablering av et sentralt ettersorteringsanlegg for restavfall og plast fra husholdninger.	Renovasjon i Grenland (RIG).

Klimavennlig landbruk

Tiltak	Beskrivelse	Ansvar/finansiering
6.1 Erosjonssikring	6.1.1 Prioritere økonomiske tilskudd til å opprette/vedlikeholde vegetasjonssoner (gressoner) langs utsatte vassdrag. 6.1.2 Prioritere økonomiske tilskudd til grøftarbeid og hydrotekniske tiltak i forbindelse med erosjonssikring. 6.1.3 Prioritere økonomiske tilskudd til endra jordbearbeiding i erosjonsutsatte områder.	Grenland landbrukskontor Finansieres gjennom tilskuddsordninger som kontoret forvalter.
6.2 Redusere utslipp av lystgass (N ₂ O) fra landbrukssektoren	6.2.1 Redusere mengden vassjuk jord med grøftetiltak/drenering. Landbrukskontoret skal kunne tilby eller formidle utarbeidelse av grøfteplaner. 6.2.2 Sørge for riktig gjødselmengde. Landbrukskontoret skal gjennom veiledning og kontroll bidra til at produsentene har gode og oppdaterte gjødselplaner. I løpet av perioden skal det tilbys minst ett kurs for bønder i riktig gjødsling.	Grenland landbrukskontor



<p>6.3 Redusere utslipp av metangass fra landbrukssektoren</p>	<p>6.3.1 Produksjon av biogass. Utrede muligheter for å bruke husdyrgjødsel og våtorganisk avfall i energiproduksjon innen 2019. Undersøke om det kan opprettes mindre gårdsanlegg eller et større anlegg.</p> <p>6.3.2 Stimulere til utnyttelse av biologisk avfall til varmeproduksjon</p> <p>6.3.5 Holde seg orientert om og eventuelt stimulere til oppsamling og filtrering av metangass fra husdyrrom i nye landbruksbygg</p> <p>6.3.6 Utrede muligheter for å redusere utslipp av metan per produsert enhet ved å kombinere melk- og kjøttproduksjon</p>	<p>Grenland landbrukskontor/ kommunene</p>
<p>6.4 Stimulere til bruk av fornybare energikilder i landbruket</p>	<p>6.4.1 Stimulere til bruk av biogass, solenergi o.l. til oppvarming i landbruket. Både i driftsbygninger og i veksthus.</p> <p>6.4.2 Holde seminar for bønder med fokus på klimavennlig landbruk</p> <p>6.4.3 Inngå samarbeid med utvalgte gårder og aktører fra næringslivet til å gjøre utredninger av klimavennlige energiløsninger for gårdsbruk.</p>	<p>Kommunene ved landbrukskontoret</p> <p>Kommunene ved landbrukskontoret i samarbeid med Fylkesmannen</p> <p>Kommunene ved landbrukskontoret inviterer til samarbeid</p>
<p>6.5 Stimulere til bruk av fornybart brensel i landbruksmaskiner</p>	<p>Stimulere til bruk av elektriske maskiner og maskiner på biogass i landbruket der dette kan være lønnsomt</p>	<p>Kommunene ved landbrukskontoret</p>



Næringsliv og teknologi

Tiltak	Beskrivelse	Ansvar
7.1 Grønt fond	Etablering av grønt fond i kommunene. Fondet skal benyttes til å initiere og stimulere prosjekter og tiltak som gir positive klima- og miljøeffekter. Dette kan eksempelvis være oppbygging av grønn næringsvirksomhet med klimavennlige og bærekraftige løsninger, eller andre tiltak som støtter opp under en bærekraftig utvikling.	Kommunene ved byutvikling
7.2 Reduksjon av klimagassutslipp fra industrien	7.2.1 Evaluere og vurdere videreføring av Prosjekt «Klimakutt i Grenland». Vil kunne resultere i en samordnet plan for industrien i Grenland: Hvilken industri skal vi ha, og hvor skal den være. Fokus på det grønne skiftet. 7.2.2 Initiere et samarbeid mellom bedriftene i Grenland for å få oversikt over hvor mye industribedriftene må redusere sine CO ₂ utslipp med for å nå målene i Parisavtalen. Kan inngå i Klimakutt Grenland.	Kommunene tar initiativet – prosessen drives av Grenlandssamarbeidet.
7.3 Økt samarbeid om næringslivet om grønt skifte	Inngå samarbeid med næringslivsaktører og FoU-institusjoner for å fremme grønn næringsutvikling og oppfylle lokale energi- og klimamål 7.3.1 Kommunene skal invitere til dialog og samarbeid mellom relevante aktører 7.3.2 Kommunene skal jobbe aktivt og systematisk med å motivere og engasjere næringsliv og andre organisasjoner til en felles innsats 7.3.3 Kommunen skal bidra til etablering og utvikling av et nettverk for å dele kunnskap og resultater med andre bedrifter og organisasjoner 7.3.4 I FoU-samarbeid bør kommunen være aktiv i å definere problemstillinger og tilnærminger	Kommunene ved byutvikling i samarbeid med Grenlandssamarbeidet